

**AGRIPARTS GLOBAL**



**Elementy i wały przegubowo-teleskopowe  
PTO shafts and components**

**Карданные валы и комплектующие для сельхозтехники**

**2024/01**

# AGRIPARTS GLOBAL

**Wały przegubowo–teleskopowe standardowe oraz szerokokątne, marki AgriPartsGlobal to gwarancja jakości i długiej niezawodności.**

AgriPartsGlobal to nowoczesna marka nastawiona na potrzeby rynku. Naszym celem jest dostarczenie Klientom produktów o najwyższej jakości, profesjonalnej obsługi od momentu złożenia zamówienia, aż po jego końcową realizację.

Wychodząc naprzeciw oczekiwaniom naszych Klientów, stale poszerzamy naszą ofertę i wprowadzamy nowe produkty. Naszym Klientom oferujemy serwis posprzedażowy oraz możliwość modyfikacji zakupionych wałów przegubowo–teleskopowych.

Przy zakupie wałów przegubowo-teleskopowych u innych dystrybutorów warto zastanowić się, czy istnieje serwis posprzedażowy, jaki będzie czas oczekiwania oraz koszt części zamiennych. Szeroki asortyment części zamiennych, który oferujemy naszym klientom pozwala nam sprawnie dokonywać ewentualnych napraw i modyfikacji wałków przegubowo-teleskopowych .

W naszym magazynie posiadamy szeroki wybór elementów wałów przegubowych:

- Krzyżaki rolnicze
- Widłaki wewnętrzne
- Widłaki zewnętrzne
- Przeguby szerokokątne
- Sprzęgła cierne, jednokierunkowe, jedno. cierne, z kołkiem ścinanym, przeciążeniowe, automatyczne
  - Adaptery WOM
  - Rury profilowane

Posiadamy najszerszą ofertę produktów związanych z wałami przegubowo-teleskopowymi oraz ich elementami. Gwarantujemy bogaty asortyment, dogodne warunki płatności i korzystne rabaty oraz najniższe ceny na rynku. Towar dla hurtowni, sklepów w całym kraju dostarczany jest w ciągu 24 godzin od momentu zamówienia.

**Nie znalazłeś swojego wału w katalogu? Żaden problem!**

**Budujemy indywidualne i niestandardowe wały na podstawie nadesłanej specyfikacji.  
Skontaktuj się z naszym doradcą!**

**+48 22 751 86 79 | +48 22 751 13 24**

**info@agripartsglobal.com | www.agripartsglobal.com**

PL

# AGRIPARTS GLOBAL

**All types of PTO shafts of AgriPartsGlobal brand guarantee quality and long-term reliability.**

AgriPartsGlobal is a modern brand focused on the needs of the market. Our goal is to provide Customers with products of the highest quality, professional service from the moment of placing the order to its final implementation.

To meet the expectations of our Customers, we are constantly expanding our offer and introducing new products.

We offer our clients after-sales service and the ability to modify already purchased PTO shafts.

When buying this type of product, it is worth considering whether there is an after-sales service, what will be the waiting time and the cost of spare parts. The wide range of spare parts that we offer to our Customers allows us to efficiently make any repairs and modifications of PTO shafts.

In our warehouse we have a wide selection of articulated PTO shaft components:

- Universal Joints
- Inner profile yokes
- Outer spline yokes
- Wide angle joints
- Ratchet torque limiter, shear bolt, overrunning, friction and automatic clutches
  - PTO adapters
  - Profile tubes

We have the widest range of products related to PTO shafts and their elements. We guarantee a wide offer, convenient payment terms and favorable discounts and the lowest prices on the market. Goods for customers across the country is delivered within 24 hours from the moment of ordering.

**You didn't find your shaft in the catalog? No problem!**

**We build individual and custom shafts based on the submitted specifications.  
Contact our adviser!**

**+44 01793 740 879**

**[www.agripartsglobal.com](http://www.agripartsglobal.com)**

# EN

# AGRIPARTS GLOBAL

**Карданные валы для сельскохозяйственной техники и элементы к ним: крестовины, вилки, муфты, переходники, широкоугольные шарниры, трубы, пластиковая защита торговой марки APG - это гарантия европейского качества!**

AGRI PARTS GLOBAL - современный бренд, ориентированный на потребности рынка. Наша цель - предоставить клиентам качественную продукцию, широкий ассортимент компонентов на складе, профессиональное обслуживание с момента размещения заказа до его окончательной реализации и послепродажную гарантию.

С целью оправдания ожиданий наших клиентов, мы постоянно расширяем ассортимент, добавляя новые продукты, основываясь на текущую потребность рынка. Мы предлагаем нашим клиентам послепродажное обслуживание и возможность модификации карданных валов по запросу клиента.

Широкий ассортимент запасных частей, которые мы предлагаем нашим клиентам в наличии на складе, позволяет нам быстро предоставить продукцию клиенту, собранную по его техническому заданию.

На нашем складе Вы найдете широкий ассортимент комплектующих карданного вала:

- КРЕСТОВИНЫ
- ВИЛКИ НАРУЖНЫЕ / ВНУТРЕННИЕ
- ШИРОКОУГОЛЬНЫЕ ШАРНИРЫ
- ПРЕДОХРАНИТЕЛЬНЫЕ МУФТЫ
- ПЕРЕХОДНИКИ
- ПРОФИЛЬНЫЕ ТРУБЫ
- ПЛАСТИКОВУЮ ЗАЩИТУ

Мы можем предложить Вам:

- огромный ассортимент продукции;
- наличие товара на складе;
- удобные условия оплаты;
- выгодную ценовую политику для наших партнеров;
- поставку в течение 24 часов с момента заказа всеми возможными перевозчиками.

**Вы не нашли свой карданный вал в каталоге? Нет проблем!  
Мы изготовим карданный вал по Вашему индивидуальному заказу!  
Свяжитесь с нашими специалистами!**

+38 (04622) 5-82-19 | +38 (099) 29 59 777

info@agripartsglobal.com.ua | agripartsglobal.com.ua

# RUS

## SPIS TREŚCI

JAK DOBRAĆ PARAMETRY WAŁU?.....	8-13
WAŁ PRZEGUBOWO-TELESKOPOWY Z PRZEGUBEM SZEROKOKĄTNYM.....	26
WARIANTY WAŁU PRZEGUBOWO-TELESKOPOWEGO.....	27-29
WAŁ PRZEGUBOWO-TELESKOPOWY - KEMPER / WIDŁAKI SPECJALNE 6/21/23 FREZY 34.9MM (1 3/8").....	30
KOMPONENTY AMAZONE.....	31
WAŁY NAPĘDOWE JOHN DEERE.....	31
ZŁĄCZA KOŁNIERZOWE JOHN DEERE.....	32
KOMPONENTY/ COMPONENTS / КОМПОНЕНТЫ / JOHN DEERE / FEDT.....	33
WAŁY NAPĘDOWE MANITOU.....	33
KRZYŻAKI.....	34-35
KRZYŻAKI DO PRZEGUBÓW SZEROKOKĄTNYCH.....	35
KRZYŻAKI MECHANICZNE.....	36-40
RURY PROFILOWANE - CYTRYNA.....	41
RURY PROFILOWANE - GWIAZDA.....	41
RURY PROFILOWANE - TRÓJKĄT.....	42
RURY PROFILOWANE - FREZ.....	42
WIDŁAKI Z FREZEM - 6 FREZÓW, 34.9MM (1 3/8").....	43
WIDŁAKI Z FREZEM - 6 FREZÓW, 44.4MM (1 3/4").....	44
WIDŁAKI Z FREZEM - 8 FREZÓW, 38MM (1 1/2").....	45
WIDŁAKI Z FREZEM - 20 FREZÓW, 44.4MM (1 3/4").....	46
WIDŁAKI Z FREZEM - 6 FREZÓW, 28.6MM (1 1/8").....	46
WIDŁAK Z FREZEM - 21 FREZÓW.....	47
WIDŁAKI WEWNĘTRZNE - RURA TRÓJKĄT.....	48-49
WIDŁAKI WEWNĘTRZNE - RURA CYTRYNA.....	50
WIDŁAKI WEWNĘTRZNE - RURA GWIAZDA.....	51
WIDŁAKI Z OTWOREM FREZOWANYM.....	52
WIDŁAKI Z KLINEM.....	52-53
WIDŁAKI Z OTWOREM PROFILOWYM.....	54
ZŁĄCZE RUROWE.....	55
KOSZ PRZEGUBU 50°.....	56
PRZEGUBY SZEROKOKĄTNE 80° - RURA TRÓJKĄT (2732) (3236), CYTRYNA (2327) (2732) (3236), GWIAZDA (2732) (3236) (3642).....	57-65
PIASTY CENTRALNE PRZEGUBU SZEROKOKĄTNEGO 80°.....	66
WIDŁAKI PRZEGUBU SZEROKOKĄTNEGO - 6, 8, 20, 21 FREZÓW (TRÓJKĄT, CYTRYNA, GWIAZDA).....	67-71
SPRZĘGŁO JEDNOKIERUNKOWE PRZEGUBU SZEROKOKĄTNEGO.....	72
SPRZĘGŁO CIERNE PRZEGUBU SZEROKOKĄTNEGO.....	72
ADAPTERY / ADAPTERS / ПЕРЕХОДНИКИ.....	73
TULEJE FREZOWANE.....	74
SPRZĘGŁA AUTOMATYCZNE.....	75
SPRZĘGŁA CIERNE.....	76-78
SPRZĘGŁA JEDNOKIERUNKOWE CIERNE.....	79
SPRZĘGŁO JEDNOKIERUNKOWE.....	80-82
SPRZĘGŁA PRZECIĄŻENIOWE.....	83-84
SPRZĘGŁA Z KOŁKIEM ŚCINANYM.....	85-86
OSŁONY PRZEGUBÓW SZEROKOKĄTNYCH.....	87
ŁAŃCUCH OCHRONNY OSŁONY WAŁU.....	87
OSŁONY WAŁÓW.....	88
RURY OSŁONY PLASTIKOWEJ WAŁÓW PRZEGUBOWO-TELESKOPOWYCH.....	89
ŚLIZGI ŁOŻYSKA OSŁONY PLASTIKOWEJ WAŁÓW PRZEGUBOWO-TELESKOPOWYCH.....	90
TARCZE CIERNE.....	91
ŚRUBY DO SPRZĘGŁA Z KOŁKIEM ŚCINANYM.....	91
HAK - KONCÓWKA DO SPAWANIA.....	92
TALERZ BRONY TALERZOWEJ - LEMKEN RUBIN 9,12.....	92
TALERZ BRONY TALERZOWEJ.....	93
PRZEKŁADNIE KĄTOWE.....	94
PIASTA TALERZA Z ŁOŻYSKIEM.....	95
ZESPÓŁ ŁOŻYSKOWY Z OBUDOWĄ.....	95
BIJAKI.....	96
WAŁEK FREZOWANY ODBIORU MOCY / MILLED POWER TAKE-OFF SHAFT.....	97
ZAWLECZKI.....	97
INSTRUKCJA OBSŁUGI WAŁU PORZEGUBOWO-TELESKOPOWEGO.....	98-102
WADY I SPOSOBY ICH ELIMINACJI.....	104-105
<b>FORMULARZ ZAMÓWIENIA WAŁU NIESTANDARDOWEGO.....</b>	<b>103</b>

## TABLE OF CONTENT

HOW TO CHOOSE PTO SHAFT.....	14-19
POWER TAKE OFF SHAFTS WITH WIDE ANGLE JOINT.....	26
POWER TAKE OFF SHAFTS - VARIANTS.....	27-29
PTO SHAFT - KEMPER / SPECIAL SPLINE YOKES - 6 / 18 / 20 / 21 / 23 SPLINES, 34.9MM (1 3/8").....	30
AMAZONE COMPONENTS.....	31
JOHN DEERE DRIVE SHAFTS.....	31
FLANGE CONNECTORS.....	32
JOHN DEERE COMPONENTS.....	33
MANITOU DRIVE SHAFTS.....	33
UNIVERSAL JOINTS.....	34-35
WIDE ANGLE UJ'S.....	35
MECHANICAL UNIVERSAL JOINTS.....	36-40
TUBES - LEMON.....	41
TUBES - STAR.....	41
TUBES - TRIANGLE.....	42
SPLINE SHAFT.....	42
SPLINE YOKES – 6 SPLINES, 34.9MM (1 3/8").....	43
SPLINE YOKES – 6 SPLINES, 44.4MM (1 3/4").....	44
SPLINE YOKES – 8 SPLINES, 38MM (1 1/2").....	45
SPLINE YOKES – 20 SPLINES, 44.4MM (1 3/4").....	46
SPLINE YOKES – 6 SPLINES, 28.6MM (1 1/8").....	46
SPLINE YOKES – 21 SPLINES, 34.9MM (1 3/8").....	47
INNER YOKES - TUBE TRIANGLE.....	48-49
INNER YOKES - TUBE LEMON.....	50
INNER YOKES - TUBE STAR.....	51
INNER YOKES ON SPINE TUBE.....	52
BORE YOKES.....	52-53
PROFILE HOLE YOKES.....	54
TUBE YOKES.....	55
WIDE ANGLE JOINT 50° BASKET/HUB.....	56
WIDE ANGLE JOINTS 80° - TUBE TRIANGLE (2327) (3236), LEMON (2327) (2732) (3236), STAR (2732) (3236) (3642).....	57-65
WIDE ANGLE JOINT 80° BASKET/HUB.....	66
WIDE ANGLE JOINT YOKES - 6, 8, 20, 21 SPLINES (TRIANGLE, LEMON, STAR).....	67-71
WIDE ANGLE JOINT OVERRUNNING CLUTCHES.....	72
WIDE ANGLE JOINT FRICTION TORQUE LIMITER CLUTCHES.....	72
ADAPTERS.....	73
BUSHING SPLINES.....	74
AUTOMATIC CLUTCHES.....	75
FRICTION TORQUE LIMITER CLUTCHES.....	76-78
FRICTION TORQUE OVERRUNNING CLUTCH.....	79
OVERRUNNING CLUTCHES.....	80-82
RATCHET TORQUE LIMITER CLUTCHES.....	83-84
SHEAR BOLT TORQUE LIMITER CLUTCHES.....	85-86
WIDE ANGLE JOINT PLASTIC SHIELD.....	87
CHAINS.....	87
COLLARS.....	88
PLASTIC TUBE.....	89
SLIDE RINGS PLASTIC SHIELD.....	90
FRICTION CLUTCH DISCS.....	91
SHEAR BOLTS FOR CLUTCHES.....	91
WELDING HOOKS.....	92
HARROW DISCS - LEMKEN RUBIN 9, 12.....	92
HARROW DISCS.....	93
GEARBOXES FOR AGRIMACHINERY.....	94
PLATTER HUB WITH BEARING.....	95
BEARING UNIT WITH HOUSING.....	95
FLAILS.....	96
MILLED POWER TAKE-OFF SHAFT.....	97
PINS.....	97
OPERATING INSTRUCTIONS AND TECHNICAL SERVICE OF PTO SHAFTS.....	100-110
FAULTS AND WAYS OF THEIR ELIMINATION.....	112-113
<b>PTO SHAFT NON-STANDARD ORDER FORM.....</b>	<b>111</b>

## СОДЕРЖАНИЕ

КАК ПОДОБРАТЬ КАРДАнный ВАЛ.....	20-25
СЕЛЬСКОХОЗЯЙСТВЕННЫЕ ВАЛЫ С ШИРОКОУГОЛЬНЫМ ШАРНИРОМ.....	26
ВАРИАНТЫ СЕЛЬСКОХОЗЯЙСТВЕННЫХ ВАЛОВ.....	27-29
КАРДАнные ВАЛЫ – KEMPER / СПЕЦИАЛЬНЫЕ ШЛИЦЕВЫЕ ВИЛКИ - 6 / 18 / 20 / 21 / 23 ШЛИЦОВ, 34.9ММ (1 3/8").....	30
КОМПОНЕНТЫ AMAZONE.....	31
ПРИВОДНЫЕ ВАЛЫ JOHN DEERE.....	31
ФЛАНЦЫ.....	32
КОМПОНЕНТЫ JOHN DEERE.....	33
ПРИВОДНЫЕ ВАЛЫ MANITOU.....	33
КРЕСТОВИНЫ.....	34-35
ШИРОКОУГОЛЬНЫЕ КРЕСТОВИНЫ.....	35
МЕХАНИЧЕСКИЕ КРЕСТОВИНЫ.....	36-40
ТРУБЫ ПРОФИЛЬНЫЕ – ЛИМОН.....	41
ТРУБЫ ПРОФИЛЬНЫЕ – ЗВЕЗДА.....	41
ТРУБЫ ПРОФИЛЬНЫЕ – ТРЕУГОЛЬНИК.....	42
ВАЛ ШЛИЦЕВОЙ.....	42
ВИЛКИ ШЛИЦЕВЫЕ – 6 ШЛИЦОВ, 34.9 ММ (1 3/8").....	43
ВИЛКИ ШЛИЦЕВЫЕ – 6 ШЛИЦОВ, 44.4 ММ (1 3/4").....	44
ВИЛКИ ШЛИЦЕВЫЕ – 8 ШЛИЦОВ, 38 ММ (1 1/2").....	45
ВИЛКИ ШЛИЦЕВЫЕ – 20 ШЛИЦОВ, 44.4 ММ (1 3/4").....	46
ВИЛКИ ШЛИЦЕВЫЕ – 6 ШЛИЦОВ, 28.6 ММ (1 1/8").....	46
ВИЛКИ ШЛИЦЕВЫЕ – 21 ШЛИЦ, 34.9 ММ (1 3/8").....	47
ВИЛКИ ВНУТРЕННИЕ – ТРУБА ТРЕУГОЛЬНИК.....	48-49
ВИЛКИ ВНУТРЕННИЕ – ТРУБА ЛИМОН.....	50
ВИЛКИ ВНУТРЕННИЕ – ТРУБА ЗВЕЗДА.....	51
ВИЛКИ ВНУТРЕННИЕ ПРИВАРНЫЕ / ШЛИЦЕВЫЕ.....	52
ВИЛКИ ПОД ШПОНКУ.....	52-53
ВИЛКИ С ПРОФИЛЬНЫМ ОТВЕРСТИЕМ.....	54
ВИЛКИ ВНУТРЕННИЕ ПРИВАРНЫЕ.....	55
ВИЛКИ ЦЕНТРАЛЬНЫЕ ШИРОКОУГОЛЬНОГО ШАРНИРА 50°.....	56
ШИРОКОУГОЛЬНЫЕ ШАРНИРЫ 80° - ТРУБА ТРЕУГОЛЬНИК (2327) (3236), ЛИМОН (2327) (2732) (3236), ЗВЕЗДА (2732) (3236) (3642).....	57-65
ВИЛКИ ЦЕНТРАЛЬНЫЕ ШИРОКОУГОЛЬНОГО ШАРНИРА 80°.....	66
ВИЛКИ ШИРОКОУГОЛЬНОГО ШАРНИРА - 6, 8, 20, 21 ШЛИЦОВ (ТРЕУГОЛЬНИК, ЛИМОН, ЗВЕЗДА).....	67-71
ОБГОННЫЕ МУФТЫ ШИРОКОУГОЛЬНОГО ШАРНИРА.....	72
ФРИКЦИОННЫЕ МУФТЫ ШИРОКОУГОЛЬНОГО ШАРНИРА.....	72
ПЕРЕХОДНИКИ.....	73
ШЛИЦЕВЫЕ ВТУЛКИ.....	74
АВТОМАТИЧЕСКИЕ МУФТЫ.....	75
ФРИКЦИОННЫЕ МУФТЫ.....	76-78
ФРИКЦИОННО-ОБГОННЫЕ МУФТЫ.....	79
ОБГОННЫЕ МУФТЫ.....	80-82
РАДИАЛЬНО-ШТИФТОВЫЕ МУФТЫ.....	83-84
МУФТЫ СО СРЕЗНЫМ БОЛТОМ.....	85-86
ПЛАСТИКОВАЯ ЗАЩИТА ШИРОКОУГОЛЬНОГО ШАРНИРА.....	87
ЦЕПОЧКА ЗАЩИТНОГО КОЖУХА КАРДАнного ВАЛА.....	87
КОЛПАКИ ПЛАСТИКОВОЙ ЗАЩИТЫ.....	88
ТРУБЫ ПЛАСТИКОВЫЕ ЗАЩИТНЫЕ.....	89
ПОДШИПНИКИ ПЛАСТИКОВОЙ ЗАЩИТЫ.....	90
ДИСКИ ФРИКЦИОННЫХ МУФТ.....	91
СРЕЗНЫЕ БОЛТЫ ДЛЯ МУФТ.....	91
ПРИВАРНЫЕ КРЮКИ ДЛЯ НАВЕСНОГО ОБОРУДОВАНИЯ.....	92
ДИСКОВЫЕ БОРОНЫ - LEMKEN RUBIN 9, 12.....	92
ДИСКОВЫЕ БОРОНЫ.....	93
РЕДУКТОРА ДЛЯ СЕЛЬСКОХОЗЯЙСТВЕННОЙ ТЕХНИКИ.....	94
СТУПИЦА ДИСКА С ПОДШИПНИКОМ.....	95
ПОДШИПНИКОВЫЙ УЗЕЛ В КОРПУСЕ.....	95
МОЛОТКИ.....	96
ШЛИЦЕВЫЕ ВАЛЫ ОТБОРА МОЩНОСТИ.....	97
ШТИФТЫ.....	97
ИНСТРУКЦИЯ ПО ЭКСПЛУАТАЦИИ И ТЕХНИЧЕСКОМУ ОБСЛУЖИВАНИЮ КАРДАнных ВАЛОВ.....	114-118
НЕИСПРАВНОСТИ И ПУТИ ИХ УСТРАНЕНИЯ.....	120-121
<b>ФОРМА ЗАКАЗА НЕСТАНДАРТНОГО КАРДАнного ВАЛА.....</b>	<b>119</b>

# JAK DOBRAĆ PARAMETRY WAŁU PRZEGUBOWO-TELESKOPOWEGO

## 1. Zmierzyć wymiar krzyżaka

### 1. Zmierzyć zewnętrzną średnicę łożyska krzyżaka i wysokość krzyżaka



1) Przede wszystkim należy zmierzyć zewnętrzną średnicę łożyska krzyżaka ( $D$ ) i wysokość krzyżaka ( $L$ ). Na podstawie tabeli określ wielkość momentu obrotowego wału przegubowo-teleskopowego i porównaj go ze zużyciem energii przez maszynę rolniczą.

2) Jeśli nie ma odpowiedniej wartości, odnieś się do tabeli doboru wału przegubowo-teleskopowego aby określić rozmiar na podstawie momentu obrotowego wału  $WOM$  i porównaj z poborem mocy maszyny rolniczej.

### 2.1. Konieczne jest zmierzenie długości wału napędowego w stanie złożonym ( $L_{min}$ )

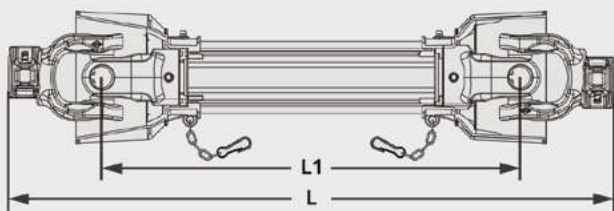

2.1.1. Konieczne jest zmierzenie długości wału przegubowo-teleskopowego w stanie złożonym:

$L_1$  - długości wału przegubowo-teleskopowego od środka krzyżaka do środka krzyżaka.

$L$  - długość wału przegubowo-teleskopowego na końcach widłaków.

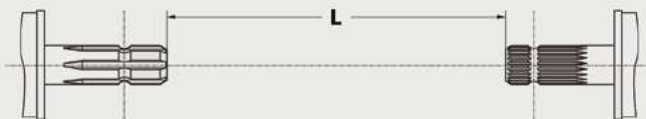

2.1.2. Jeśli nie ma wału przegubowo-teleskopowego, zmierz długość montażową ( $L$ ).



## 2.1. Konieczne jest zmierzenie długości wału przegubowo-teleskopowego w stanie złożonym (L min)

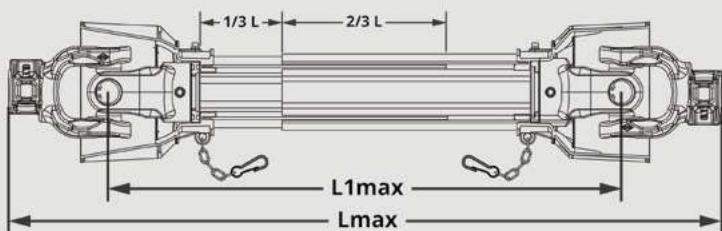

Lmax - Długość wału przegubowo-teleskopowego w pozycji złożonej.

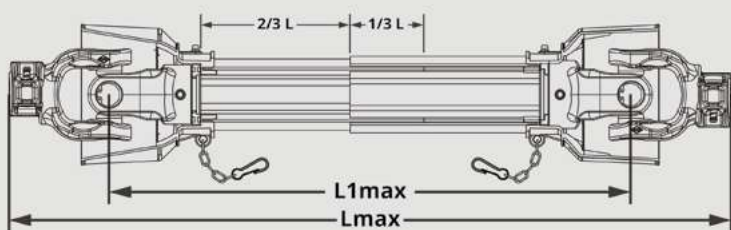

Lmax - Maksymalna długość wału przegubowo-teleskopowego w pozycji roboczej.

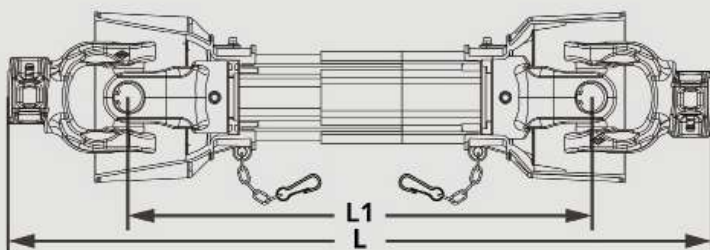

Podczas pracy wału przegubowo-teleskopowego z maszyną rolniczą musi być zachowany odpowiedni zakład rur profilowanych.  
Powinien wynosić co najmniej 1/3 długości całkowitej rur profilowanych.

## 2.2. Konieczne jest zmierzenie długości wału przegubowo-teleskopowego po podłączeniu do ciągnika:

### 2.2.1. Załączniki

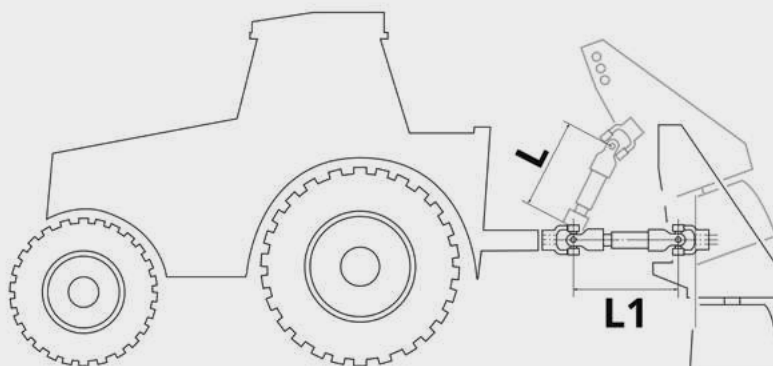

L - długość wału w pozycji spoczynkowej;  
L1 - długość wału przegubowo-teleskopowego w trakcie pracy

### 2.2.2. Podłączenie standardowego wału przegubowo-teleskopowego

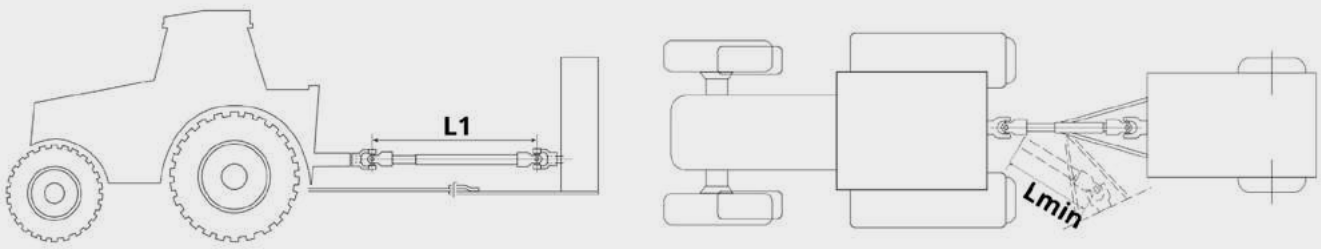

L1 - długość wału przegubowo-teleskopowego w pozycji roboczej;  
Lmin - długość złożonego wału przegubowo-teleskopowego (zmierzyć długość wału przy maksymalnym kącie pracy)

### 2.2.3. Podłączenie wału przegubowo-teleskopowego z przegubem szerokokątnym do ciągnika

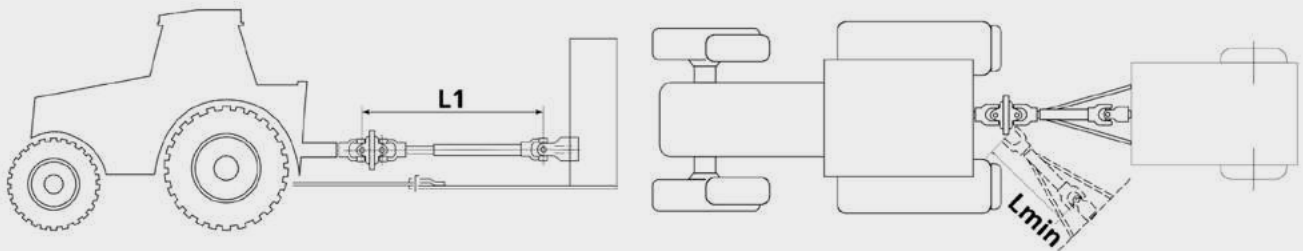

L1 - długość wału przegubowo-teleskopowego w pozycji roboczej;  
Lmin - długość złożonego wału przegubowo-teleskopowego (zmierzyć długość wału przy maksymalnym kącie pracy)

### 2.2.4. Podłączenie wału przegubowo-teleskopowego z przegubem szerokokątnym do ciągnika z centralnym zaczepem.

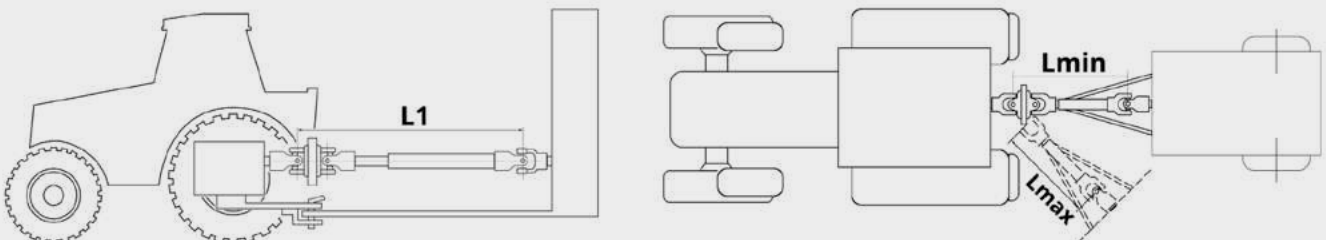

L1 = Lmin  
Lmin - długość złożonego wału napędowego  
Lmax - długość wysuniętego wału przegubowo-teleskopowego (zmierzyć długość przy maksymalnym kącie pracy)

### 3. Określ rodzaj i ilość frezów

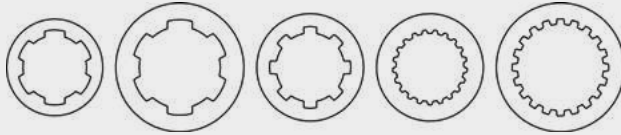
	6/8/20/21 frezów, kwadrat, koło, sześciokąt
---	---

### 4. Wybierz rodzaj sprzęgła, sprawdź czy posiada przegub szerokokątny

Przegub szerokokątny	
	<p>Zapewnia równomierną pracę i umożliwi chwilową pracę wału napędowego pod kątem do 80 stopni.</p> <p>Standardowy kąt pracy przegubu szerokokątnego wynosi 30-50 stopni. Przegub szerokokątny można zamontować zarówno po stronie ciągnika, jak i po stronie maszyny rolniczej. Jednocześnie można zamontować dwa przeguby szerokokątne na jednym wale przegubowym: jeden po stronie ciągnika, a drugi po stronie maszyny rolniczej.</p>
Sprzęgło automatyczne	
	<p>W momencie przeciążenia sprzęgło się wyłącza, nie powodując swojego zużywania (jak np. w sprzęgłach zapadkowych, ciernych czy na kołek ścinany). Gdy opór zostanie pokonany, sprzęgło automatycznie samo się załącza, przekazując dalej moment obrotowy.</p> <p>W momencie przekroczenia ustawionej nastawy sprzęgła, krzywki pod wpływem napotkanego oporu przekręcają się i wskakują w rowek, po którym się ślizgają, nie przekazując momentu obrotowego, a tym samym nie niszczą sprzęgła. W momencie, gdy opór zostanie pokonany, krzywki automatycznie przekręcają się i wskakują w rowki napędowe, przekazując dalej moment obrotowy.</p>
Sprzęgło z kołkiem ścinanym	
	<p>Sprzęgło ze śrubą ścinaną jest przeznaczone do ochrony maszyn rolniczych narażonych na nagłe przeciążenia lub zakleszczenia jednostek roboczych. Przeniesienie momentu obrotowego w sprzęgłach ze śrubą ścinaną następuje dzięki śrubie, w wyniku czego piasta i widelec kołnierzowy zaczynają się obracać względem siebie, bez przenoszenia momentu obrotowego.</p> <p>Aby przywrócić napęd trzeba wymienić uszkodzoną śrubę ścinającą na nową. Moment obrotowy sprzęgła ścinającego jest 2,5-4 razy większy niż znamionowy moment obrotowy przenoszony przez wał napędowy, ale mniejszy niż maksymalny moment obrotowy przenoszony przez ten wał napędowy.</p> <p>Sprzęgło ze śrubą ścinaną jest zamontowane na wale napędowym od strony wału odbioru mocy maszyny rolniczej. Zakres: rębaki, paszowozy, urządzenia narażone na nagłe przeciążenia.</p>
Sprzęgło jednokierunkowe	
	<p>Sprzęgło jednokierunkowe zostało zaprojektowane w celu ochrony przed nadmiernym momentem obrotowym spowodowanym bezwładnością maszyny rolniczej, który występuje podczas hamowania oraz podczas całkowitego zatrzymania maszyny. Sprzęgło jednokierunkowe przenosi moment obrotowy tylko w jednym kierunku dzięki sprzężeniu zapadek z obudową sprzęgła. W przeciwnym kierunku sprzęgło obraca się swobodnie. Standardowy kierunek sprzęgła jednokierunkowego jest zgodny z ruchem wskazówek zegara.</p> <p>Sprzęgło jednokierunkowe jest zamontowane zawsze od strony maszyny rolniczej. W przypadku kiedy nie jesteśmy w stanie zamontować sprzęgła od strony maszyny ze względu na cechy konstrukcyjne lub zamontowane jest inne sprzęgło, możesz zainstalować sprzęgło jednokierunkowe na wale od strony ciągnika.</p>

## 4. Wybierz rodzaj sprzęgła?

### Sprzęgło cierne



Sprzęgła cierne stosuje się w maszynach rolniczych pracujących ze stałym nadmiarem momentu obrotowego, który należy pokonać bez przerywania przenoszenia momentu obrotowego i ruchu maszyny.

Sprzęgło cierne przenosi moment obrotowy za pomocą tarcz ciernych umieszczonych między jarzmem kołnierza a piastą sprzęgła.

Czas odpowiedzi jest ustawiony 2-3 razy dłużej niż przenoszony moment znamionowy, ale mniejszy niż maksymalny moment obrotowy przenoszony przez wał. Sprzęgło cierne jest zamontowane na wale napędowym od strony wału odbioru mocy maszyny rolniczej.

Zakres: kosiarki rotacyjne, zgrabiarki, prasy do belowania, mulczery, urządzenia o dużej masie bezwładności.

### Sprzęgło jednokierunkowe cierne



Stosuje się w maszynach rolniczych pracujących ze stałym nadmiarem momentu obrotowego, który należy pokonać bez przerywania przenoszenia momentu obrotowego i ruchu maszyny. Sprzęgło jednokierunkowe cierne przenosi moment obrotowy za pomocą tarcz ciernych umieszczonych między jarzmem kołnierza a piastą sprzęgła.

Sprzęgło jednokierunkowe cierne zostało zaprojektowane w celu ochrony przed nadmiernym momentem obrotowym spowodowanym bezwładnością maszyny rolniczej, który występuje podczas hamowania oraz podczas całkowitego zatrzymania maszyny.

### Sprzęgło przeciążeniowe



W sprzęgłach przeciążeniowych sworznie sprężynowe sprzęgają się z odpowiednimi rowkami w obudowie. Siła ściskająca sprężyny w sprzęgle określa przenoszony moment obrotowy.

Służą do ochrony ciągnika, a także wałów przegubowo-teleskopowych przed uszkodzeniami wynikającymi z przeciążenia maszyny rolniczej podczas pracy, na przykład zakleszczeniem się części roboczych.

## TABELA DOBORU WAŁU

**Uwaga! Jak rozczytać numer katalogowy produktu?** Przykładowy numer wału - L1-2254-101-66

**L1** - cytryna, seria 1; **2254** - wymiar krzyżaka; **101** - długość między osiami krzyżaków na maksymalnym złożeniu; **66** - ilość frezów z obu stron

**T** - rura profilowana trójkąt; **L** - cytryna; **S** - gwiazda; **SP** - z frezem; **WAJ** - wałek z przegubem szerokokątnym.

Rodzaj Rozmiar	Profil rury	Krzyżak		Moment obrotowy (540/1000 obr/min, Nm)	Możliwość zastosowania
		Ø D (MM)	H (MM)		
L1, T1		22	54	210/172	Siewniki zawieszane, opryskiwacze, rozsiewacze nawozów, beczkowsy
L2		23.8	61.3	335/270	Siewniki zaczepiane, opryskiwacze, beczkowsy
T2				270/220	
T3, L3		27	70	390/330	Żniwiarki do zboża, kosiarki opryskiwacze zaczepiane, zaczepiane i zawieszane siewniki, lekkie brony do formowania gleby, rozrzutniki obornika
L4		27	74.6	500/460	
T4, SP4				460/380	
T4		28	73	460/380	
L4-WAJ2327 T4-WAJ2327 SP4-WAJ2327		23.8 27	91(95) 74.6	460/380	
L5		30.2	80	575/520	
T5, SP5				620/575	
L6		30.2	92	600/520	
T6, S6				830/710	
L6-WAJ2732 T6-WAJ2732 S6-WAJ2732		27 32	94(98) 76	695/580 780/650 830/710	
T7, S7		30.2	106.3	970/830	
L7		32	76	695/725	
T7				830/710	
S7				970/830	
T7, SP7		34.9	94	970/830	
T7		35	98	970/830	
S7		35	94	1175/975	
T8-WAJ3236 S8-WAJ3236 L8-WAJ3236		32 36	106.3 (110) 89	1175/975 1175/975 970/830	glebogryzarki, brony do formowania ciężkiej gleby, paszowsy
T8, S8, SP8		34.9	106.3	1240/1050	
T8, S8		36	89	1175/975	
S9		39	118	1400/965	
		42	104.5	1400/1190	
SP9		42	104.5	1560/1240	
S9-WAJ3642		36 42	124 104	1600/1240	

## HOW TO CHOOSE PTO SHAFT

### 1. Measure dimensions of universal joint

#### 1. Measure outside diameter of cup and length of universal joint

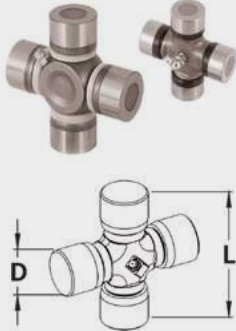

1) Measure outside diameter of universal joint cup (D) and length of universal joint (L).

2) If you don't have a universal joint, refer to PTO shaft selection table (page 41) to determine size of universal joint type based on PTO shaft torque and compare with power consumption of agricultural machine.

### 2. Measure length of PTO shaft

#### 2.1. Measure closed length of PTO shaft (Lmin)

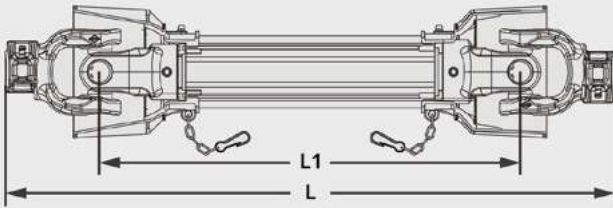

2.1.1. Measure closed length of PTO shaft:  
L1 - length of PTO shaft from center of one universal joint to center of another universal joint;  
L - total length of PTO shaft from end of yoke one side to end of yoke another side

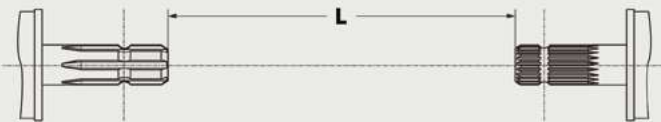

2.1.2. In case you have no PTO shaft, measure installation length (L).

# HOW TO CHOOSE PTO SHAFT

## 2. Measure length of PTO shaft

### 2.1. Measure closed length of PTO shaft (Lmin)

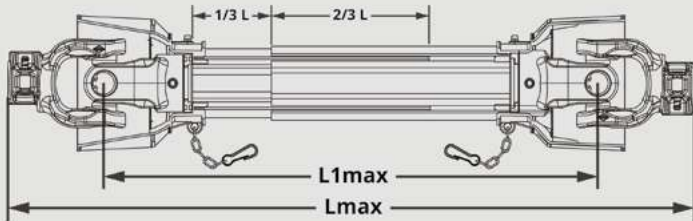

$L_{pa6}$  - working length of PTO shaft

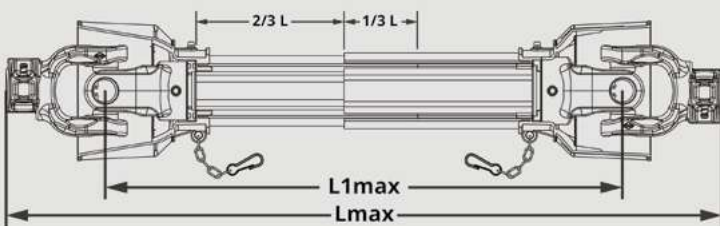

$L_{max}$  - maximum working length of PTO shaft

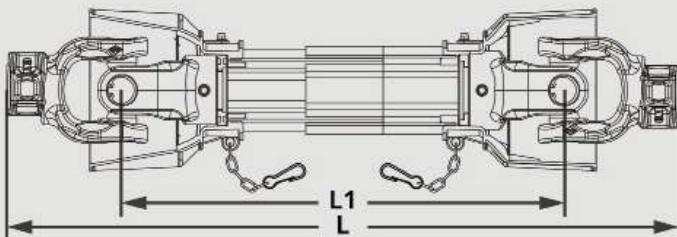

If PTO shaft with a sliding joint, the length of overlapping elements must be at least length of a splined sleeve.

### 2.2. Measure length of installed PTO shaft (Lmin) on:

#### 2.2.1. Attached agricultural equipment

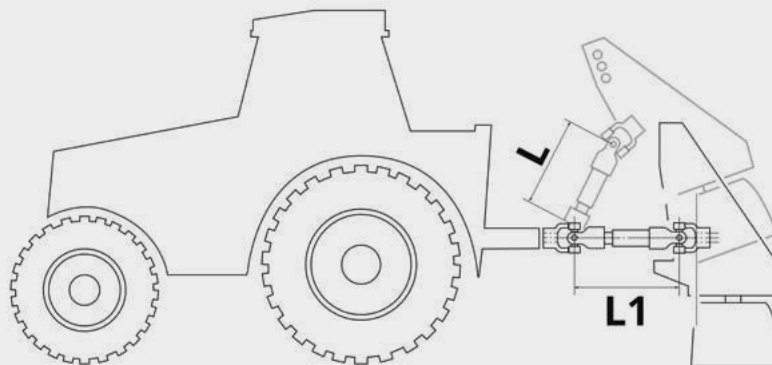

$L$  - compressed length of PTO shaft;  
 $L1$  - working length of PTO shaft



## 2. Measure length of PTO shaft

### 2.2.2. Trailed equipment

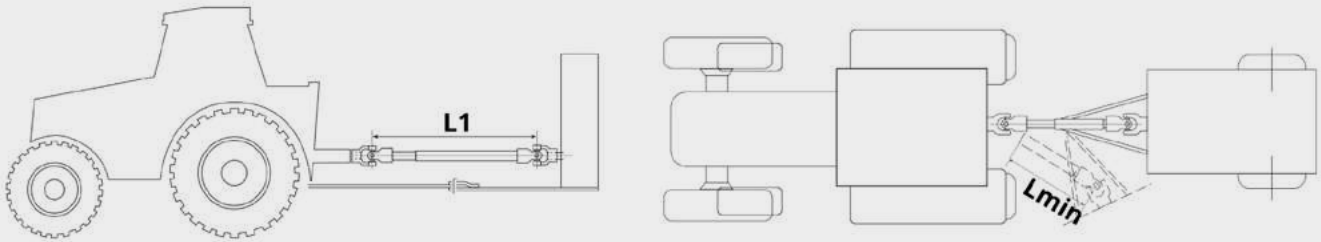

L1 - working length of PTO shaft;  
Lmin - compressed length of PTO shaft (measure length of PTO shaft at max angle of turn)

### 2.2.3. Trailed equipment with wide-angle joint

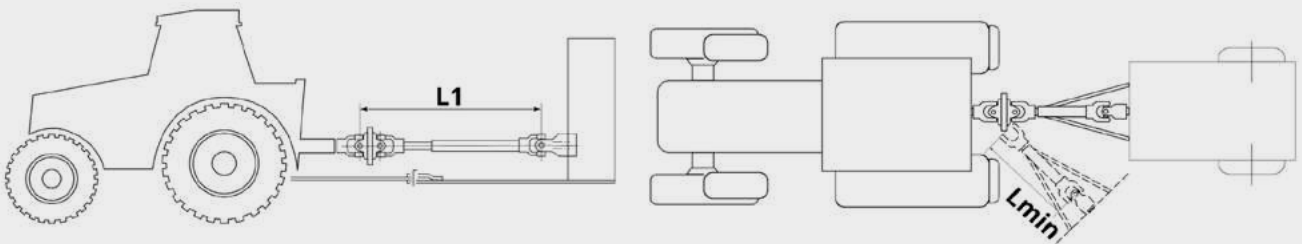

L1 - working length of PTO shaft;  
Lmin - compressed length of PTO shaft (measure length of PTO shaft at max angle of turn)

### 2.2.4. Trailed equipment with wide-angle joint with connection point of wide angle joint rotation level

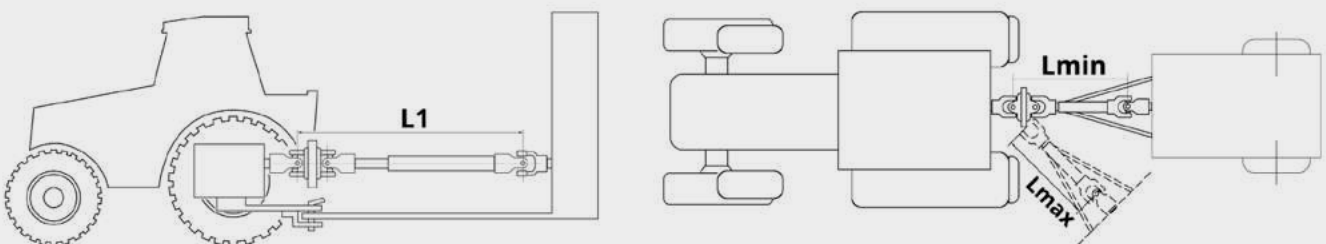





L1 = Lmin  
Lmin - PTO shaft compressed length (measure length of PTO shaft at max angle of turn)  
Lmax - PTO shaft length on turn

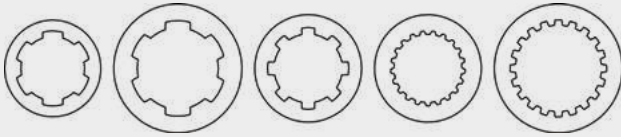

### 3. Specify types of yokes

	<p>Number of splines 6/8/20/21, square, circle, hexagon, keyway</p>
---	---

### 4. Determine safety couplings

Wide angle joints	
	<p>Wide-angle joint is mounted on PTO shaft. It ensures its steady operation and enables PTO shaft to work at an angle up to 80 degrees.</p> <p>Wide angle joint can be mounted both on tractor side and trailed equipment side. At the same time, two wide angle joints can be mounted on one PTO shaft: one on tractor side and the other on trailed equipment side.</p> <p>Applications: sprayers, mixers, balers.</p>
Automatic clutches	
	<p>In case of overload, clutch switches off without causing any damages (as e.g. in ratchet, friction or shear bolt limiters). When resistance is overcome, clutch is automatically switched on and torque is transmitted.</p> <p>Cams are pushed out by springs, which are mounted in grooves, and so torque is transmitted.</p> <p>When clutch is loaded, cams rotate under action of resistance and return to groove, where they slip, not transmitting torque and thereby not destroying clutch, as is case with overload clutches. After resistance is overcome, cams automatically turn and jump into grooves, transmitting torque.</p>
Shear bolt torque limiter clutches	
	<p>Shear bolt clutch is designed to protect agricultural machines exposed to sudden overloads or seizing of working units. Torque transmission in shear bolt couplings is due to bolt, as a result of which hub and flange yoke start to rotate relative to each other, without transferring torque. To restore PTO shaft, damaged shear bolt must be replaced with a new one. Torque of shear clutch is 2.5-4 times higher than nominal torque transmitted by PTO shaft, but less than maximum torque transmitted by PTO shaft.</p> <p>Shear bolt clutch is mounted on PTO shaft from the power take-in (PTI) side of agricultural vehicle.</p> <p>Application: chippers, feed mixers, equipment exposed to sudden overloads.</p>
Overrunning clutches	
	<p>Overrunning clutch is designed to protect against over-torque moment caused by inertia of agricultural machine, arising during braking or complete stop of tractor. One way clutch transmits torque in one direction only due to engagement of ratchets on clutch housing, in the opposite direction, clutch is turned freely. Standard overtaking clutch is a right-hand rotation clutch.</p> <p>Overrunning clutch is installed on PTO shaft from the PTI side of agricultural machine. If it is impossible to install an overrunning clutch on the side of an agricultural machine due to structural special features or if another overload clutch of a different type is installed on PTO shaft, it is allowed to install an overrunning clutch on PTO shaft from the PTO side of tractor.</p> <p>Application: rotary mowers, rake-tedders, seeders, trailed sprayers, devices with large inertial mass.</p>

## 4. Determine safety couplings

### Friction torque limiter clutches



Friction clutches are used on agricultural machines, working with constant excess of torque moments to be overcome without interrupting while transferring torque and movement of equipment.

Friction clutch transmits torque using friction linings sandwiched between flange yoke and hub couplings. The trigger point is set 2-3 times more, than transmitted nominal torque, but less than maximum torque, transmitted by PTO shaft. The friction clutch is installed on PTO shaft from power take-in side (PTI) of agricultural machine. Application: rotary mowers, rakes tedders, balers, mulchers, devices with a large inertial mass.

### Friction torque overrunning clutches



It is used in agricultural machinery operating with a constant excess of torque that must be overcome without interrupting the transmission of torque and the movement of the machine. The friction backstop transmits torque by means of friction plates located between the flange yoke and the clutch hub.

The friction backstop is designed to protect against excessive torque caused by the inertia of the agricultural machine, which occurs during braking and when the machine comes to a complete stop.

### Ratchet torque limiter clutches



In radial pin couplings, spring-loaded pins fit with the corresponding grooves in housing. Spring compression force coupling determines transmitted torque.

They are used to protect the tractor and PTO shafts from damage arising from overloading an agricultural machine during working time, for example, jamming of working bodies.























Transmission of torque takes place by means of spring-loaded cams. In case clutch actuation sound occurs, which is an overload sign, vehicle must be stopped to avoid destruction of cams. Applications: loaders, pickers, rotary rake-tedders, grain headers.

## PTO SHAFT SELECTION TABLE

**Attention! How to read the product catalog number?** Example shaft number - L1-2254-101-66

**L1** - lemon, series 1; **2254** - dimension of the cross; **101** - length between the axes of the crosses at the maximum fold; **66** - number of cutters on both sides

**T** - triangle profile pipe; **L** - lemon; **S** - star; **SP** - with cutter; **WAJ** - shaft with a wide-angle joint.

Type Size	Tube profile	Universal joint		Torque (540/1000 RPM, Nm)	Applicability
		Ø D (MM)	H (MM)		
L1, T1		22	54	210/172	Mounted seed drills, sprayers, fertilizer spreaders
L2		23.8	61.3	335/270	
T2				270/220	
T3, L3		27	70	390/330	Grain reapers, Harvesters, Mowers, Trailed sprayers, Trailed and mounted seed drills, Harrows,
L4		27	74.6	500/460	
T4, SP4				460/380	
T4		28	73	460/380	
L4-WAJ2327 T4-WAJ2327 SP4-WAJ2327		23.8 27	91(95) 74.6	460/380	
L5		30.2	80	575/520	
T5, SP5				620/575	
L6		30.2	92	600/520	
T6, S6				830/710	
L6-WAJ2732 T6-WAJ2732 S6-WAJ2732		27 32	94(98) 76	695/580 780/650 830/710	
T7, S7		30.2	106.3	970/830	Combine sunflower, corn, shredder feed mixers mulchers, presses, rotary tillers
L7		32	76	695/725	
T7				830/710	
S7				970/830	
T7, SP7				34.9	
T7		35	98	970/830	
S7		35	94	1175/975	
T8-WAJ3236 S8-WAJ3236 L8-WAJ3236		32 36	106.3 (110) 89	1175/975 1175/975 970/830	
T8, S8, SP8		34.9	106.3	1240/1050	
T8, S8		36	89	1175/975	
S9		39	118	1400/965	
		42	104.5	1400/1190	
SP9		42	104.5	1560/1240	
S9-WAJ3642		36 42	124 104	1600/1240	

# КАК ПОДОБРАТЬ КАРДАННЫЙ ВАЛ

## 1. Измерить размер крестовины

### 1. Измерить размер наружного диаметра подшипника и высоту крестовины

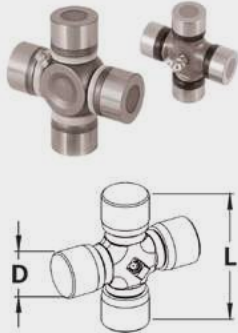

1) Необходимо измерить наружный диаметр подшипника крестовины (D) и высоту крестовины (L).

2) При отсутствии крестовины, исходя из таблицы подбора карданного вала (стр. 42) определить типоразмер по крутящему моменту карданного вала и сравнить с потребляемой мощностью сельскохозяйственной машины.

## 2. Измерить длину карданного вала

### 2.1. Измерить длину карданного вала в сложенном состоянии (L<sub>min</sub>)

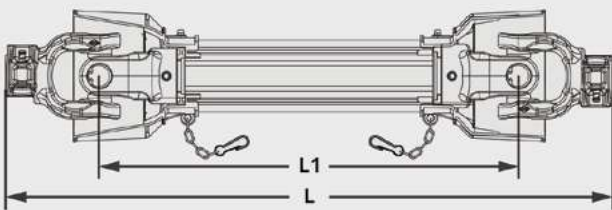

2.1.1. Необходимо измерить длину карданного вала в сложенном состоянии:

L<sub>1</sub> - длина карданного вала по центрам крестовин;

L - длина карданного вала по концам вилок.

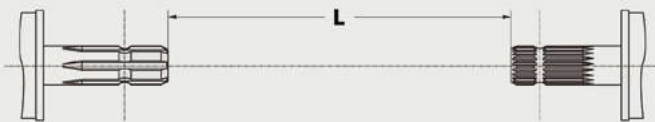

2.1.2. При отсутствии карданного вала измерить монтажную длину (L).

## 2. Измерить длину карданного вала

### 2.1. Измерить длину карданного вала в сложенном состоянии ( $L_{min}$ )

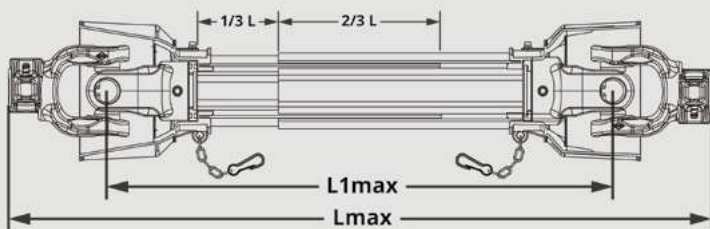

$L_{раб}$  - длина вала в рабочем положении

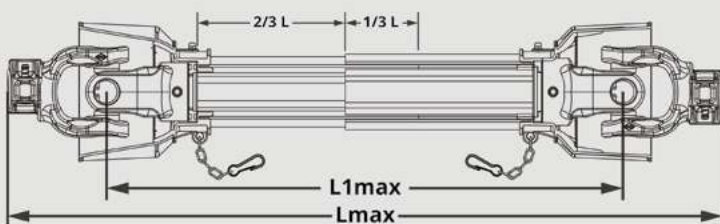

$L_{max}$  - максимальная длина карданного вала в рабочем положении

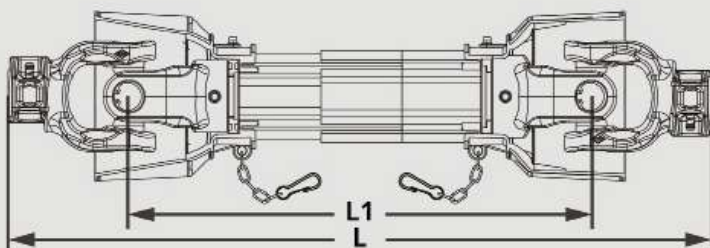

При эксплуатации карданного вала со шлицевым соединением перекрытие силовых элементов должно быть не менее длины шлицевой втулки.

### 2.2. Измерить длину карданного вала ( $L_{min}$ ) установленного на:

#### 2.2.1. Навесное оборудование

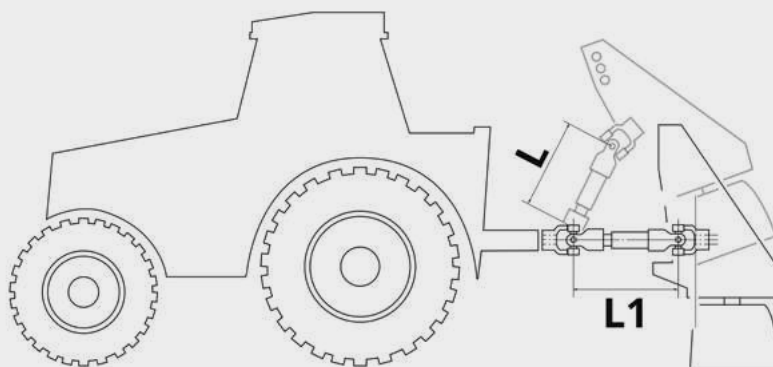

$L$  - длина вала в нерабочем положении;  
 $L_1$  - длина карданного вала в рабочем состоянии

## 2. Измерить длину карданного вала

### 2.2.2. Прицепное оборудование

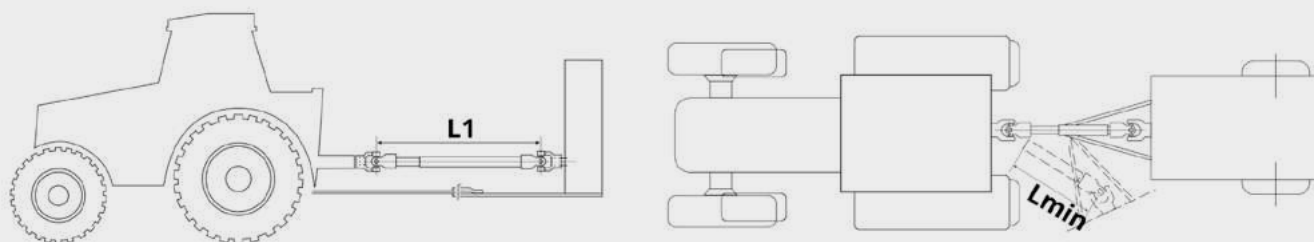

$L1$  - длина вала в рабочем положении;  
 $L_{min}$  - длина карданного вала в сложенном состоянии  
(измерить длину вала при максимальном угле поворота)

### 2.2.3. Прицепное оборудование с широкоугольным шарниром

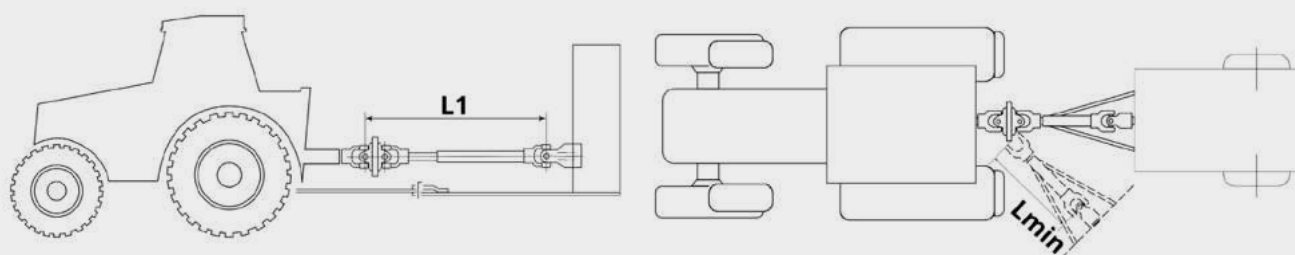

$L1$  - длина вала в рабочем положении;  
 $L_{min}$  - длина карданного вала в сложенном состоянии  
(измерить длину вала при максимальном угле поворота)

### 2.2.4. Прицепное оборудование с широкоугольным шарниром с точкой сцепки на уровне центра вращения широкоугольного шарнира

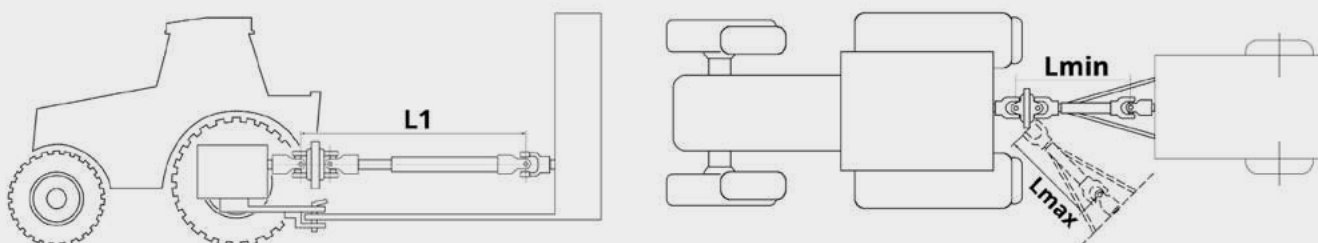

$L1 = L_{min}$ ;  
 $L_{min}$  - длина карданного вала в сложенном состоянии  
(измерить длину вала при максимальном угле поворота);  
 $L_{max}$  - длина карданного вала на повороте

### 3. Определить тип соединительных вилок

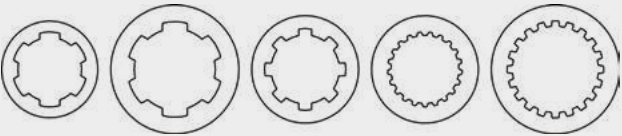
	6/8/20/21 шлиц, квадрат, круг, шестигранник, под шпонку
---	---

### 4. Определить наличие предохранительных элементов

#### Широкоугольные шарниры



Широкоугольный шарнир устанавливается на карданный вал, обеспечивает его равномерную работу и позволяет карданному валу кратковременно работать при углах до 80 градусов.

Широкоугольный шарнир может устанавливаться как со стороны трактора, так и стороны сельскохозяйственной машины, также могут быть установлены одновременно два широкоугольных шарнира на один карданный вал: один со стороны трактора, другой со стороны сельскохозяйственной машины. Область применения: опрыскиватели, миксеры, пресс-подборщики.

#### Автоматические муфты



При перегрузке автоматическая муфта отключается, не вызывая износа (например, в храповых, фрикционных или срезных муфтах). При преодолении сопротивления сцепление автоматически включается, передавая крутящий момент.

Кулачки (4 шт.) выталкиваются пружинами, встроенными в пазы корпуса, в результате чего передается крутящий момент.

При нагрузке на сцепление кулачки под действием сопротивления поворачиваются и возвращаются в канавку, где проскальзывают, не передавая крутящего момента и тем самым не разрушая сцепление, как это происходит в случае с перегрузочными муфтами. После преодоления сопротивления кулачки автоматически поворачиваются и перескакивают в пазы привода, передавая крутящий момент.

#### Муфты со срезным болтом



Муфта со срезным болтом предназначена для защиты сельскохозяйственных машин, подверженных внезапным перегрузкам или заклиниванию рабочих узлов. Передача крутящего момента в муфтах со срезным болтом происходит за счет болта, в следствии чего ступица и фланцевая вилка начинают проворачиваться относительно друг друга, без передачи крутящего момента. Для восстановления работы карданной передачи необходимо заменить поврежденный срезной болт новым. Момент срабатывания муфты со срезным болтом устанавливается в 2,5-4 раза больше, чем номинальный крутящий момент, передаваемый карданным валом, но меньше, чем максимальный крутящий момент, передаваемый этим карданным валом.

Муфта со срезным болтом устанавливается на карданный вал со стороны вала приема мощности (ВПМ) сельскохозяйственной машины. Область применения: машины для внесения удобрений, кормораздатчики, и кормосмесители, устройства, подверженные внезапным перегрузкам.



## 4. Определить наличие предохранительных элементов

### Обгонные муфты



Обгонная муфта предназначена для защиты от превышения крутящего момента, вызванного инерцией сельскохозяйственной машины, возникающей во время торможения или полной остановки трактора. Обгонная муфта передает крутящий момент только в одном направлении за счет зацепления храповиков за корпус муфты, в противоположном направлении муфта свободно проворачивается. Стандартная обгонная муфта - это муфта правого вращения.

Обгонная муфта устанавливается на карданный вал со стороны ВПМ сельскохозяйственной машины. В случае, если установить обгонную муфту со стороны сельскохозяйственной машины невозможно из-за конструктивных особенностей или если на карданном вале установлена еще одна предохранительная муфта другого типа, допускается установка обгонной муфты на карданный вал со стороны ВОМ трактора. Область применения: косилки ротационные, грабли-ворошилки, сеялки, прицепные опрыскиватели, устройства обладающие большой инерционной массой.

### Фрикционные муфты



Фрикционные муфты применяют на сельскохозяйственных машинах, работающих с постоянными превышениями крутящего момента, которые требуется преодолевать, не прерывая при этом передачу крутящего момента и движения техники.

Фрикционная муфта передает крутящий момент при помощи фрикционных накладок, зажатых между фланцевой вилкой и ступицей муфты. Момент срабатывания устанавливается в 2-3 раза больше, чем передаваемый номинальный крутящий момент, но меньше, чем максимальный крутящий момент, передаваемый валом. Фрикционная муфта устанавливается на карданный вал со стороны вала приема мощности (ВПМ) сельскохозяйственной машины. Область применения: косилки роторные, грабли-ворошилки, пресс-подборщики, мульчеры, устройства, обладающие большой инерционной массой.

### Фрикційно-обгінна муфта



Фрикційно-обгінна муфта - це комбінація обгінної муфти та муфти з фрикційними дисками для обмеження можливих перевантажень при роботі сільгоспмашини шляхом усунення позитивних та негативних піків крутного моменту.

### Радиально-штифтовые муфты



В радиально-штифтовых муфтах подпружиненные штифты входят в зацепление с соответствующими пазами в корпусе. Сила сжатия пружины в муфте определяет передаваемый крутящий момент.

Используются для защиты трактора, а также приводных валов от повреждений, возникающих вследствие перегрузки сельхозмашины во время работы, например, заклинивания рабочих органов.

Передача крутящего момента происходит при помощи подпружиненных кулачков. В случае возникновения звука при срабатывании муфты, который является знаком возникновения перегрузки, необходимо остановить технику во избежание возникновения износа и разрушения кулачков. Область применения: погрузчики, подборщики, роторные грабли-ворошилки, зерновые жатки.

























## ТАБЛИЦА ПОДБОРА СЕЛЬХОЗ КАРДАННОГО ВАЛА

**Внимание! Как прочитать каталожный номер продукта?** Пример номера вала - L1-2254-101-66

**L1** - лимон, 1 ряд; **2254** - размер крестовины; **101** - длина между осями крестовин при максимальном сгибе; **66** - количество резцов с обеих сторон

**T** - труба треугольного профиля; **L** - лимон; **S** - звезда; **SP** - с резакром; **WAJ** - вал с широкоугольным шарниром.

Типо-размер	Трубка профиль	Крестовина		Крутящий момент (540/1000 об/мин, Нм)	Применяемость
		Ø D (мм)	H (мм)		
L1, T1		22	54	210/172	Навесные сеялки, опрыскиватели, разбрасыватели минеральных удобрений
L2		23.8	61.3	335/270	
T2				270/220	
T3, L3		27	70	390/330	Жатки зерновые, косилки, опрыскиватели прицепные, сеялки прицепные и навесные, легкие грунтообразовывающие фрезы
L4		27	74.6	500/460	
T4, SP4				460/380	
T4		28	73	460/380	
L4-WAJ2327 T4-WAJ2327 SP4-WAJ2327		23.8 27	91(95) 74.6	460/380	
L5		30.2	80	575/520	
T5, SP5				620/575	
L6		30.2	92	600/520	
T6, S6				830/710	
L6-WAJ2732 T6-WAJ2732 S6-WAJ2732		27 32	94(98) 76	695/580 780/650 830/710	Жатки для уборки подсолнечника, кукурузы, измельчители, кормосмесители, мульчирователи, пресс-подборщики, грунтообрабатывающие фрезы
T7, S7		30.2	106.3	970/830	
L7		32	76	695/725	
T7				830/710	
S7				970/830	
T7, SP7				34.9	
T7		35	98	970/830	
S7		35	94	1175/975	
T8-WAJ3236 S8-WAJ3236 L8-WAJ3236		32 36	106.3 (110) 89	1175/975 1175/975 970/830	
T8, S8, SP8		34.9	106.3	1240/1050	
T8, S8		36	89	1175/975	
S9		39	118	1400/965	
		42	104.5	1400/1190	
SP9		42	104.5	1560/1240	
S9-WAJ3642		36 42	124 104	1600/1240	

# WAŁ PRZEGUBOWO-TELESKOPOWY Z PRZEGUBEM SZEROKOKĄTNYM POWER TAKE OFF SHAFTS WITH WIDE ANGLE JOINT СЕЛЬСКОХОЗЯЙСТВЕННЫЕ ВАЛЫ С ШИРОКОУГОЛЬНЫМ ШАРНИРОМ

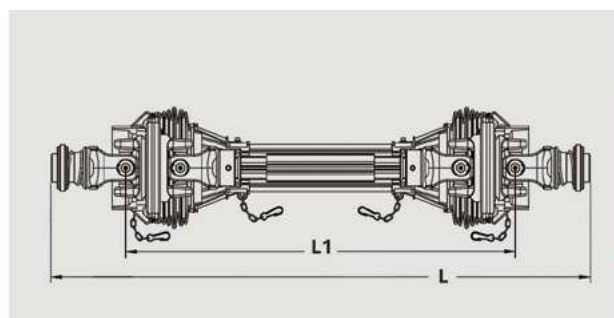
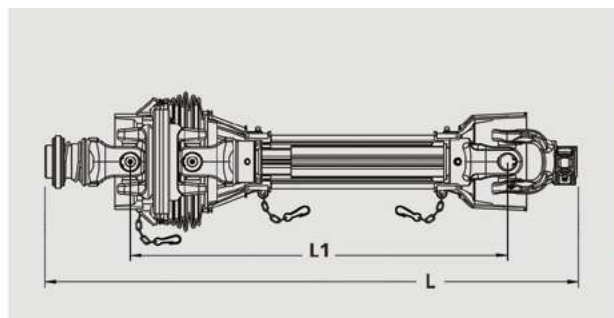

Długość od osi do osi / Length from axis to axis / Длина от оси до оси крестовины вала (L1), mm	Krzyżak Universal joint Крестовина	Moment obrotowy (Nm) Torque (Nm) Крутящий момент, (Нм)	Rodzaj rury Tube type Тип трубы	Nowy numer części New part number Новый каталожный номер
min 510 - max 2210	23.8 x 91 27 x 75	460		<b>L4-WAJ2327-101-66</b> <b>L4-2WAJ2327-101-66</b>
min 510 - max 2210	27 x 94 32 x 76	695		<b>S6-WAJ2732-101-66</b> <b>S6-2WAJ2732-101-66</b>
		780		
		830		
min 510 - max 2210	32 x 106.3 36 x 89	970		<b>S8-WAJ3236-101-66</b> <b>S8-2WAJ3236-101-66</b>
		1175		
min 510 - max 2210	36 x 124 42 x 104	1400		<b>S9-WAJ3642-101-66</b> <b>S9-2WAJ3642-101-66</b>

Uwaga / Note / Примечание: **T4-WAJ2327-101-86 / T4-2WAJ2327-101-86:**

**T** - trójkątny profil rurowy / triangular tube profile / профиль трубы треугольник;

**L** - cytryna / lemon / лимон;

**S** - gwiazda / star / звезда;

**SP** - frezowana / spline profile / шлицевой вал;







**WAJ** - przegub szerokokątny / wide angle joint / широкоугольный шарнир;

**2327** - rozmiar krzyżaka / universal joint size / размер крестовины;

**101** - długość wału pomiędzy krzyżakami (L1) / shaft length between universal joints (L1) cm / длина вала по осям шарниров (L1), см;

**66** - ilość frezów / number of splines / количество шлицов концевых элементов (п/п - шлицов).

**WARIANTY WAŁU PRZEGUBOWO-TELESKOPOWEGO**  
**POWER TAKE OFF SHAFTS - VARIANTS**  
**ВАРИАНТЫ СЕЛЬСКОХОЗЯЙСТВЕННЫХ ВАЛОВ**

	
<p><b>T1-2254-101-66</b></p>	<p>Wał przegubowo-teleskopowy - seria STANDARDOWA          Power take off shafts - STANDART series          Карданные валы - серия СТАНДАРТ</p>
	
<p><b>T3-2770-101-66OC</b></p>	<p>Wał przegubowo-teleskopowy ze sprzęgłem jednokierunkowym - seria STANDARDOWA          Power take off shafts with overrunning clutch - STANDART series          Карданные валы с обгонной муфтой - серия СТАНДАРТ</p>
	
<p><b>T4-2774-101-66FC</b></p>	<p>Wał przegubowo-teleskopowy ze sprzęgłem ciernym - seria STANDARDOWA          Power take off shafts with friction torque limiter clutch - STANDART series          Карданные валы с фрикционной муфтой - серия СТАНДАРТ</p>
	
<p><b>T5-3080-101-66RC</b></p>	<p>Wał przegubowo-teleskopowy ze sprzęgłem przeciążeniowym - seria STANDARDOWA          Power take off shafts with ratchet torque limiter clutch - STANDART series          Карданные валы с радиально-штифтовой муфтой - серия СТАНДАРТ</p>
	
<p><b>T6-3092-101-66SB</b></p>	<p>Wał przegubowo-teleskopowy ze sprzęgłem na kołek ścinany - seria STANDARDOWA          Power take off shafts with shear bolt torque limiter clutch - STANDART series          Карданные валы с муфтой срезной болт - серия СТАНДАРТ</p>
	
<p><b>T6-3092-76-66AC</b></p>	<p>Wał przegubowo-teleskopowy ze sprzęgłem automatycznym - seria STANDARDOWA          Power take off shafts with automatic clutch - STANDART series          Карданные валы с автоматической муфтой - серия СТАНДАРТ</p>

**WARIANTY WAŁU PRZEGUBOWO-TELESKOPOWEGO**  
**POWER TAKE OFF SHAFTS - VARIANTS**  
**ВАРИАНТЫ СЕЛЬСКОХОЗЯЙСТВЕННЫХ ВАЛОВ**



**T7-30106-71-66FOC**

Wał przegubowo-teleskopowy ze sprzęgłem ciernym jednokierunkowym - seria STANDARDOWA  
 Power take off shafts with friction torque overrunning clutch - STANDART series  
 Карданные валы с фрикционной и обгонной муфтами - серия СТАНДАРТ



**TS-3598-101-6FC8OC**

Wał przegubowo-teleskopowy ze sprzęgłem ciernym i sprzęgłem jednokierunkowym - seria STANDARDOWA  
 Power take off shafts with friction torque limiter clutch and over running clutch - STANDART series  
 Карданные валы с фрикционной и обгонной муфтами - серия СТАНДАРТ



**T6-3598-101-6RC8OC**

Wał przegubowo-teleskopowy ze sprzęgłem przeciążeniowym i sprzęgłem jednokierunkowym-seria STANDARDOWA  
 Power take off shafts with ratchet torque limiter clutch and over running clutch - STANDART series  
 Карданные валы с радиально-штифтовой и обгонной муфтами - серия СТАНДАРТ



**T6-WAJ2732-101-66**

Wał przegubowo-teleskopowy z przegubem szerokokątnym - seria WAJ  
 Power take off shafts with wide angle joint - WAJ series  
 Широкоугольный карданный вал - серия WAJ



**S6-WAJ2732-101-66FC**

Wały przegubowo-teleskopowy z przegubem szerokokątnym i sprzęgłem ciernym - seria WAJ  
 Power take off shafts with wide angle joint and friction torque limiter clutch - WAJ series  
 Широкоугольные карданные валы с фрикционной муфтой - серия WAJ



**S6-WAJ2732-101-66SB**

Wał przegubowo-teleskopowy z przegubem szerokokątnym i sprzęgło z kółkiem ścinanym - seria WAJ  
 Power take off shafts with wide angle joint and shear bolt torque limiter clutch - WAJ series  
 Широкоугольные карданные валы с муфтой срезной болт - серия WAJ

**WARIANTY WAŁU PRZEGUBOWO-TELESKOPOWEGO**  
**POWER TAKE OFF SHAFTS - VARIANTS**  
**ВАРИАНТЫ СЕЛЬСКОХОЗЯЙСТВЕННЫХ ВАЛОВ**



**S6-WAJ2732-101-66RC**

Wały przegubowo-teleskopowy z przegubem szerokokątnym i sprzęgłem przeciążeniowym - seria WAJ  
 Power take off shafts with wide angle joint and ratchet torque limiter clutch - WAJ series  
 Широкоугольные карданные валы с радиально-штифтовой муфтой - серия WAJ



**L6-WAJ2732-101-66AC**

Wały przegubowo-teleskopowy z przegubem szerokokątnym i sprzęgłem automatycznym - seria WAJ  
 Power take off shafts with wide angle joint and automatic clutch - WAJ series  
 Широкоугольные карданные валы с автоматической муфтой - серия WAJ



**S6-WAJ2732-101-66OC**

Wały przegubowo-teleskopowy z przegubem szerokokątnym i sprzęgłem jednokierunkowym - seria WAJ  
 Power take off shafts with wide angle joint and overrunning clutch - WAJ series  
 Широкоугольные карданные валы с обгонной муфтой - серия WAJ



**S6-2WAJ2732-225-66**

Wały przegubowo-teleskopowy z 2 przegubami szerokokątnymi - seria WAJ  
 Power take off shafts with two wide angle joints - WAJ series  
 Широкоугольные карданные валы с двумя шарнирами - серия WAJ



**S6-2WAJ2732-101-66OC**

Wały przegubowo-teleskopowy z 2 przegubami szerokokątnymi i sprzęgłem jednokierunkowym - seria WAJ  
 Power take off shafts with two wide angle joints and overrunning clutch - WAJ series  
 Широкоугольные карданные валы с двумя шарнирами и обгонной муфтой - серия WAJ



**S6-2WAJ2732-101-66FC**

Wały przegubowo-teleskopowy z jednym przegubem szerokokątnym i sprzęgłem ciernym - seria WAJ  
 Power take off shafts with wide angle joint and friction torque limiter clutch - WAJ series  
 Широкоугольные карданные валы с двумя шарнирами и фрикционной муфтой - серия WAJ



**WAŁ PRZEGUBOWO TELESKOPOWY - KEMPER**  
**PTO SHAFT - KEMPER**  
**КАРДАННЫЙ ВАЛ ШЛИЦЕВОЙ - KEMPER**

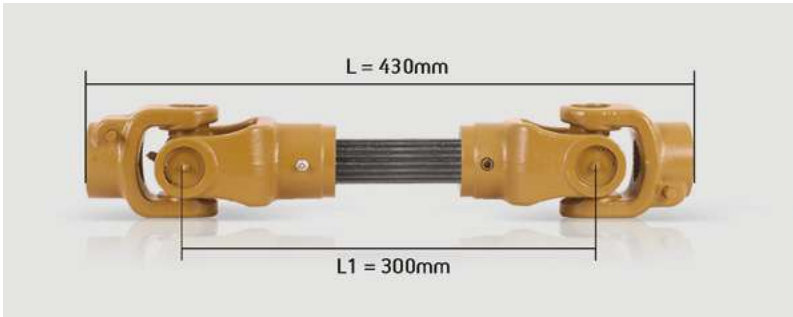

Ø D (mm)	Wysokość krzyżaka UJ Hight Высота крестовины (mm)	Długość Length Длина H (mm)	Liczba frezów/średnica Number of splines/diameter К-во шлицов/Диаметр Ds (mm)	Numer katalogowy Catalog number Номер каталога
32	76	430	21/21 frezów / splines / шлицов 34.9mm/34.9mm (1 3/8" - 1 3/8") OE: LCA67248, 67248	SP6-3276-30-2121
32	76	430	21/23 frezów / splines / шлицов 34.9mm/38.5mm (1 3/8")	SP6-3276-30-2123
32	76	430	6/21 frezów / splines / шлицов 34.9mm/34.9mm (1 3/8" - 1 3/8")	SP6-3276-30-216
32	76	430	23/6 frezów / splines / шлицов 38.5mm/34.9mm (1 3/8") OE: 83277; LCA67248	SP6-3276-30-236
32	76	430	6/6 frezów / splines / шлицов 34.9mm/34.9mm (1 3/8" - 1 3/8")	SP6-3276-30-66

**WIDŁAKI SPECJALNE - 6 / 18 / 20 / 21 / 23 FREZY, 34.9MM (1 3/8")**  
**SPECIAL SPLINE YOKES - 6 / 18 / 20 / 21 / 23 SPLINES, 34.9MM (1 3/8")**  
**СПЕЦИАЛЬНЫЕ ШЛИЦЕВЫЕ ХОМУТЫ - 6 / 18 / 20 / 21 / 23 ШЛИЦОВ, 34.9MM (1 3/8")**

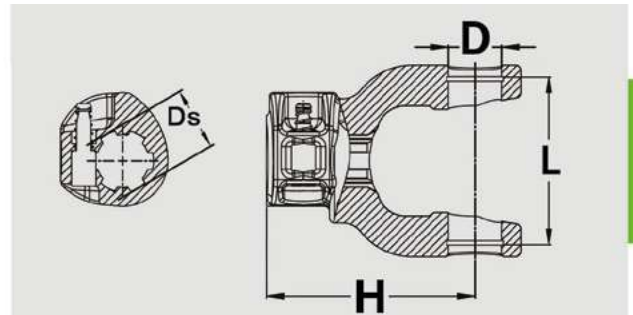









D (mm)	L (mm)	Ds (mm)	OE	H (mm)	Przeznaczenie Application Судьба	Numer katalogowy Catalog number Номер каталога
32	76	6 frezów / splines / шлицов 34,9mm (1 3/8")	35.79.100	75	KEMPER	YS3276-6K
32	76	18 frezów / splines / шлицов 34,9mm (1 3/8")	35.79.101 (1 3/8 Z21)	100	KEMPER	YS3276-18-K
32	76	20 frezów / splines / шлицов 34,9mm (1 3/8")	35.70.103	75	KEMPER	YS3276-20-K
32	76	21 frezów / splines / шлицов 34,9mm (1 3/8")	LCA68442	75	KEMPER	YS3276-21K
32	76	23 frezy / splines / шлицов 38,5mm	AZ50429	91	KEMPER	YS3276-23-K

## KOMPONENTY AMAZONE AMAZONE COMPONENTS КОМПОНЕНТЫ AMAZONE

Zdjęcie Photo Фото	D (mm)	L (mm)	Ds (mm)	H (mm)	OE	Przeznaczenie Application Судьба	Numer katalogowy Catalog number Номер каталога
	22	54	30mm	78	1012481 1017102	AMAZONE	YP2254-C30-A

Zdjęcie Photo Фото	D (mm)	L (mm)	Ds (mm)	OE	Przeznaczenie Application Судьба	Numer katalogowy Catalog number Номер каталога
	22	54	30mm	012481E 1017102	AMAZONE	T1-2254-81-6AMAZONE

## WAŁY NAPĘDOWE JOHN DEERE / JOHN DEERE DRIVE SHAFTS ПРИВОДНЫЕ ВАЛЫ JOHN DEERE



Zdjęcie Photo Картина	Długość (mm) Length (mm) Длина (mm)	Numer OE OE number OE номер	Numer katalogowy Catalog number Номер каталога
	160 mm	AL118590	DS-JD160
	192 mm	AL77610	DS-JD192
	198 mm	AL117414	DS-JD198
	198 mm	-	DS-JD198A
	238 mm	AL117418, AL113394	DS-JD238
	296 mm	AL117412	DS-JD296
	318,5 mm	AL111108	DS-JD318
	368 mm	AL117415	DS-JD368
	466 mm	AL117413	DS-JD466

## ZŁĄCZA KOŁNIERZOWE / FLANGE CONNECTORS / ФЛАНЦЫ JOHN DEERE



Zdjęcie Photo Фото	Wymiary Dimensions Размеры (mm)	Ø Średnica Diameter подшипника D (mm)	Średnica otworów Hole diameter Диаметр отверстия	wysokość height высокий H (mm)	nr katalogowy catalog number номер каталога
	30x83 DIN 71.9mm	116	4x12mm (67x67)	54	FY3083JD-1
	30x83 SAE 71.9mm	120	4x12mm (69.2x69.2)	46	FY3083JD-2
	30x83 SAE 71.9mm	119	4x12mm (69.2x69.2)	54	FY3083JD-3
	30x83 SAE 71.9mm	116	4x12mm (67x67)	54	FY3083JD-4
	30x83 DIN 71.9mm	116	4x12mm (67x67)	54	FY3083JD-5
	30x83 SAE 71.9mm	120	4x12mm (69.2x69.2)	48	FY3083JD-6
	30x83 SAE 71.9mm	120	4x12mm (69.2x69.2)	47	FY3083JD-7
	30x83 SAE 71.9mm	88	8x8mm (29x29)	48	FY3083JD-8
	30.2x92 DIN 75mm	130	4x12.5mm (72x72)	80	FY3092
	32x76 SAE 98mm	160	6x12mm (70x70)	76	FY3092
Photo	wymiary	Wymiary / Dimensions / Размеры (mm)		wysokość height высокий H (mm)	nr katalogowy catalog number номер каталога
	30x83	1x kanał smarujący, łącznik półosi		72	KOSZ30-83
	30x83	2x kanał smarujący, łącznik półosi		72	KOSZ30-83A
	30x83	typ H, łącznik półosi		81	KOSZ30-83H





## KOMPONENTY/ COMPONENTS / КОМПОНЕНТЫ JOHN DEERE / FENDT

Zdjęcie Photo Фото	Rodzaj Type Тип	Specyfikacja / Specification / Спецификация			Numer kat. Catalog number Номер каталога
	Przegub wału Shaft joint Шарнир вала	- liczba frezów 33 - średnica zewnętrzna 128 mm - średnica wewnętrzna 31.2 mm - długość frezu 31 mm - szerokość przegubu 46 mm - otwory 6 x 12 mm - średnica podziałowa 108 mm	- number of splines 33 - outer diameter 128 mm - inner diameter 31.2 mm - spline length 31 mm - joint width 46 mm - holes 6 x 12 mm - pitch diameter 108 mm	- количество резцов 33 - наружный диаметр 128 мм - внутренний диаметр 31.2 мм - длина фрезы 31 мм - ширина шва 46 мм - отверстия 6 x 12 мм - делительный диаметр 108 мм	CVF057
	Przegub wału Shaft joint Шарнир вала	<b>PRZEGUB:</b> - liczba zębów wieloklinu: 28 - średnica zewn. przegubu: 108 mm - szerokość przegubu: 40 mm - długość zębów wieloklinu: 28 mm - średnica wewnętrzna między zębami: 31,1 mm - średnica otworów: 10 mm - liczba otworów: 6 - średnica podziałowa: 94 mm (rozstaw śrub)  <b>OSŁONA:</b> - średnica dużego otworu A: 108 mm - średnica małego otworu B: 25 mm - wysokość blaszki Hm: 20 mm - wysokość całkowita H: 125 mm	<b>JOINT:</b> - number of spline teeth: 28 - outer diameter joint: 108 mm - joint width: 40 mm - length of the spline teeth: 28 mm - internal diameter between the teeth: 31.1 mm - hole diameter: 10 mm - number of holes: 6 - pitch diameter: 94 mm (bolt spacing)  <b>COVER:</b> - large hole diameter A: 108 mm - small hole diameter B: 25 mm - height of the plate Hm: 20 mm - total height H: 125 mm	<b>СОЕДИНЕНИЕ:</b> - количество шлицевых зубьев: 28 - наружный диаметр соединения: 108 мм - ширина шва: 40 мм - длина шлицевых зубьев: 28 мм - внутренний диаметр между зубьями: 31,1 мм - диаметр отверстия: 10 мм - количество отверстий: 6 - диаметр шага: 94 мм (расстояние между болтами)  <b>КРЫШКА:</b> - большой диаметр отверстия A: 108 мм - малый диаметр отверстия B: 25 мм - высота пластины Hm: 20 мм - общая высота H: 125 мм	PS701
OE: 301174; 302299; 93033203400; 21850; E158305080010, BIMA8025, 72706291 FENDT Farmer, FENDT Favorit					
	Półoś Axle Полуось	SERIA 8000 - SPICER / SERIES 8000 - SPICER / 8000 СЕРИЯ - SPICER 48x116.5, 7C 4HWD, Lz=720mm, 27 frezów 48x116.5, 7C 4HWD, Lz=720mm, 27 splines 48x116.5, 7C 4HWD, Lz=720mm, 27 шлицов  OE: RE574236, RE308018			AXL-JD1

## WAŁY NAPĘDOWE MANITOU / MANITOU DRIVE SHAFTS ПРИВОДНЫЕ ВАЛЫ MANITOU

Zdjęcie Photo Картина	Wymiary (mm) Size (mm) Размер (mm)	Numer OE OE number OE номер	Numer katalogowy Catalog number Номер каталога
	27 x 81.8mm L= 225mm FY 97mm SAE 60.3mm 4x10mm	299862 796726	WAL-1310-1
	L= 284mm	OE: 224734 GKN: 397151KR	WM-2
	L= 300mm	OE: 226235 GKN: 397152KR	WM-1

Zdjęcie Photo Фото	Wymiary Dimensions Размеры (mm)	Ø Średnica Diameter подшипника D (mm)	Średnica otworów Hole diameter Диаметр отверстия	wysokość height высокий H (mm)	nr katalogowy catalog number номер каталога
	27 X 81.8 SAE 60.3mm	97	4x10mm (51x61)	36	FY1310
	27 X 81.8 SAE 60.3mm	97 kwadratowa	4x10mm (51x61)	36	FY1310-1
	27 X 81.8 SAE 60.3mm	97	4x10mm (51x61)	45	FY1310-2

## KRZYŻAKI / UNIVERSAL JOINTS / КРЕСТОВИНЫ

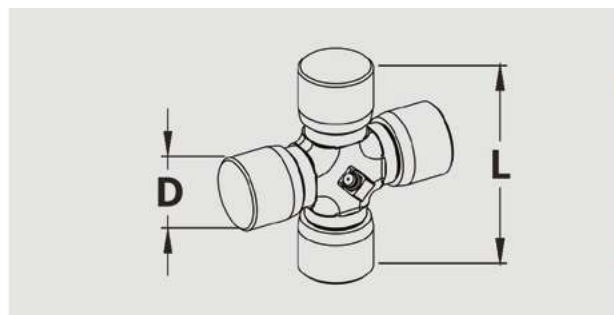

**UWAGA!** Oznaczenie kalamitki: **C** - smarowanie centralne **B** - smarowanie boczne **N** - bez smarowania **1S** - kalamitka w łożysku  
**ATTENTION!** The designation of the lubrication: **C** - central lub. **B** - side lub. **N** - without lub. **1S** - lub. in the bearing  
**ПРИМЕЧАНИЕ:** **C** - центральная смазка; **B** - боковая смазка; **N** - без смазки; **1S** - смазка в подшипнике.

D (mm)	L (mm)	Kalamitka Lubrication Масленка	Przeznaczenie / Purpose / Применение	Numer katalogowy Catalog number Номер каталога
18	47	C	Maszyny rolnicze / Agricultural machinery Сельскохозяйственная техника	GUA1
19	52	C	Maszyny rolnicze / Agricultural machinery Сельскохозяйственная техника	GUA2
22	54	C	Maszyny rolnicze / Agricultural machinery Сельскохозяйственная техника	GUA3
22	55	C	Maszyny rolnicze / Agricultural machinery Сельскохозяйственная техника	GUA4
23.8	61.3	C 1S	Maszyny rolnicze / Agricultural machinery Сельскохозяйственная техника	GUA5 GU500
25	72.5	C	Maszyny rolnicze / Agricultural machinery Сельскохозяйственная техника	GUA6
27	70	C N	Maszyny rolnicze / Agricultural machinery Сельскохозяйственная техника	GUA7 UJ2770
27	74.6	B C	Maszyny rolnicze / Agricultural machinery Сельскохозяйственная техника	GUA8 GU1100
27	100	1S	Maszyny rolnicze / Agricultural machinery Сельскохозяйственная техника	UJ27100
28	73	1S	Maszyny rolnicze / Agricultural machinery Сельскохозяйственная техника	UJ2873
29	80	C	Maszyny rolnicze / Agricultural machinery Сельскохозяйственная техника	GUA9
30.2	80	C	Maszyny rolnicze / Agricultural machinery Сельскохозяйственная техника	GUA11
30.2	92	C	Maszyny rolnicze / Agricultural machinery Сельскохозяйственная техника	GUA12 GU2200
30.2	106.3	B	Maszyny rolnicze / Agricultural machinery Сельскохозяйственная техника	GU2050
32	76	C	Maszyny rolnicze / Agricultural machinery Сельскохозяйственная техника	GUA14
34	90	C	Maszyny rolnicze / Agricultural machinery Сельскохозяйственная техника	GUA15
34	106.6	C	Maszyny rolnicze / Agricultural machinery Сельскохозяйственная техника	GUA16
34.9	94	C	Maszyny rolnicze / Agricultural machinery Сельскохозяйственная техника	GUA17 UJ34994
34.9	106.3	C	Maszyny rolnicze / Agricultural machinery Сельскохозяйственная техника	351
35	92	C	Maszyny rolnicze / Agricultural machinery Сельскохозяйственная техника	UJ3592

D (mm)	L (mm)	Kalamitka Lubrication Масленка	Przeznaczenie / Purpose / Применение	Numer katalogowy Catalog number Номер каталога
35	93	N	Maszyny rolnicze / Agricultural machinery Сельскохозяйственная техника	UJ3593
35	94	C	Maszyny rolnicze / Agricultural machinery Сельскохозяйственная техника	UJ3594
35	98	C	Maszyny rolnicze / Agricultural machinery Сельскохозяйственная техника	UJ3598
35	106	C	Maszyny rolnicze / Agricultural machinery Сельскохозяйственная техника	UJ35106
36	89	C	Maszyny rolnicze / Agricultural machinery Сельскохозяйственная техника	GUA20
39	118	B	Maszyny rolnicze / Agricultural machinery Сельскохозяйственная техника	UJ39118
41	118	B	Maszyny rolnicze / Agricultural machinery Сельскохозяйственная техника	UJ41118
42	104.5	C	Maszyny rolnicze / Agricultural machinery Сельскохозяйственная техника	UJ58715



## KRZYŻAKI DO PRZEGUBÓW SZEROKOKĄTNYCH WIDE ANGLE UJ'S ПОПЕРЕЧНЫЕ ПРОКЛАДКИ ДЛЯ СУСТАВОВ



D (mm)	L (mm)	Kalamitka Lubrication Масленка	Przeznaczenie / Purpose / Применение	Numer katalogowy Catalog number Номер каталога
22 23.8	77 61.3	C	For wide-angle joints / Do przegubów szerokokątnych Широкоугольный шарнир для сельскохозяйственной техники	UJ2224
23.8 27	91 74.6	C	For wide-angle joints / Do przegubów szerokokątnych Широкоугольный шарнир для сельскохозяйственной техники	UJ2427 UJ2427C-1S
23.8 27	95 74.6	1S	For wide-angle joints / Do przegubów szerokokątnych Широкоугольный шарнир для сельскохозяйственной техники	UJ2427A-1S
27 30.2	92 92	B	For wide-angle joints / Do przegubów szerokokątnych Широкоугольный шарнир для сельскохозяйственной техники	UJ2730
27 32	94 76	C C+1S	For wide-angle joints / Do przegubów szerokokątnych Широкоугольный шарнир для сельскохозяйственной техники	UJ2732-C UJ2732
27 32	98 76	1S	For wide-angle joints / Do przegubów szerokokątnych Широкоугольный шарнир для сельскохозяйственной техники	UJ2732A-1S
27 92	100 100	1S	For wide-angle joints / Do przegubów szerokokątnych Широкоугольный шарнир для сельскохозяйственной техники	UJ2730-100
30.2 34.9	106.3 106.3	B	For wide-angle joints / Do przegubów szerokokątnych Широкоугольный шарнир для сельскохозяйственной техники	UJ3034
32 36	106.3 89	C	For wide-angle joints / Do przegubów szerokokątnych Широкоугольный шарнир для сельскохозяйственной техники	UJ3236 UJ3236-1S
32 36	110 89	C	For wide-angle joints / Do przegubów szerokokątnych Широкоугольный шарнир для сельскохозяйственной техники	UJ3236-11 UJ323611-1S
36 42	124 104	1S	For wide-angle joints / Do przegubów szerokokątnych Широкоугольный шарнир для сельскохозяйственной техники	UJ3642

# KRZYŻAKI MECHANICZNE / MECHANICAL UNIVERSAL JOINTS / МЕХАНИЧЕСКИЕ КРЕСТИ

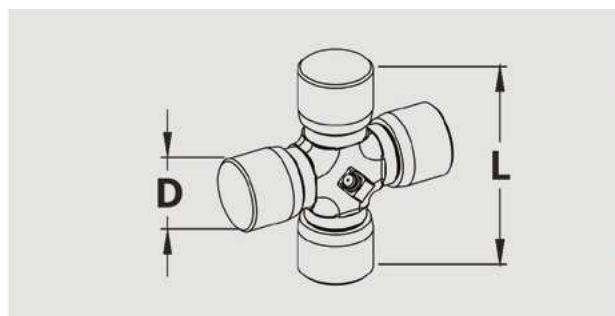

N	C	B	1S	2S	4S

Wymiary Dimensions Размеры	Producent Manufacturer Режиссер	Teflon	Smarowanie Lubrication Смазка	Numer katalogowy Part number Номер части
2C 2LWT 2C LWD 33 x 59 x 79	Driveshaft Parts	-	1S	952
2C 4LWD 33 x 59 x 79	Driveshaft Parts	-	1S	994
2C 4LWD 33 x 59 x 79	Driveshaft Parts	-	B	994-B
2C 4LWT 33 x 59 x 79	Driveshaft Parts	-	1S	951
3C 2LWD 2LWT 36 x 70 x 90	Driveshaft Parts	-	1S	535
3C 4HWD 36 x 70 x 90	Driveshaft Parts	-	B	497
3C 4LWD 36 x 70 x 90	Driveshaft Parts	-	B	495
3C 4LWT 36 x 70 x 90	Driveshaft Parts	-	1S	536
4C 2LWT 2HWD 36 x 87 x 108	Driveshaft Parts	-	B	929
4C 2LWT 2LWD 36 x 87 x 108	Driveshaft Parts	-	B	541
4C 4HWD 36 x 87 x 108	Driveshaft Parts	-	B	969
4C 4HWD 36 x 87 x 108	Matsuba	-	B	969-M
4C 4LWT 36 x 87 x 108	Driveshaft Parts	-	B	921
5C 2LWT 2HWD 43 x 89 x 115	Driveshaft Parts	-	B	933
5C 2LWT 2LWD 43 x 89 x 115	Driveshaft Parts	-	B	552
5C 4HWD 43 x 89 x 115	Driveshaft Parts	-	B	968
5C 4HWD 43 x 89 x 115	Matsuba	-	B	968-M

Wymiary Dimensions Размеры	Producent Manufacturer Режиссер	Teflon	Smarowanie Lubrication Смазка	Numer katalogowy Part number Номер части
5C 4HWD 43 x 89 x 115	Spicer	-	B	968-SP
5C 4LWT 43 x 89 x 115	Driveshaft Parts	-	B	550
50 x 181 (203)	Driveshaft Parts	-	4S	UJ50181
5.5C 4HWD 50 x 108 x 135	Driveshaft Parts	-	B	894
55 x 140 x 174 4LWT	Driveshaft Parts	-	C	GUIS67
6C 2LWT 2HWD 43 x 114 x 140	Driveshaft Parts	-	B	563
6C 2LWT 2HWD 43 x 114 x 140	Matsuba	-	B	563-M
6C 2LWT 2LWD 43 x 114 x 140	Driveshaft Parts	-	B	561
6C 4HWD 43 x 114 x 140	Driveshaft Parts	-	B	905
6C 4HWD 43 x 114 x 140	Matsuba	-	B	905-M
6C 4HWD 43 x 114 x 140	Spicer	-	B	905-SP
6C 4LWD 43 x 114 x 140	Driveshaft Parts	-	B	566
6C 4LWT 43 x 114 x 140	Driveshaft Parts	-	B	560
60 x 159 x 196 4LWT	Driveshaft Parts	-	C	GUIS1068
6.5C 4HWD 60 x 104 x 140	Matsuba	-	C	UJF1-M
7C 2HWD 2LWD 49 x 118 x 148	Driveshaft Parts	-	B	576
7C 2HWD 2LWT 49 x 118 x 148	Driveshaft Parts	-	B	574
7C 4DWT 49 x 118 x 148	Driveshaft Parts	-	B	927D
7C 4HWD 49 x 118 x 148	Driveshaft Parts	-	B	927
7C 4HWD 49 x 118 x 148	Matsuba	-	B	927-M
7C 4HWD 49 x 118 x 148	Spicer	-	B	927-SP
7C 4LWD 49 x 118 x 148	Driveshaft Parts	-	B	575
7C 4LWT 49 x 118 x 148	Driveshaft Parts	-	B	570
7.5C 4HWD 50 x 103 x 130	Driveshaft Parts	-	B	982
8C 2LWT 2HWD 49 x 175 x 206	Driveshaft Parts	-	B	999
8C 2LWT 2LWD 49 x 175 x 206	Driveshaft Parts	-	B	582
8C 4DWT 49 x 175 x 206	Driveshaft Parts	-	B	583
8C 4HWD 49 x 175 x 206	Driveshaft Parts	-	B	928

Wymiary Dimensions Размеры	Producent Manufacturer Режиссер	Teflon	Smarowanie Lubrication Смазка	Numer katalogowy Part number Номер части
8C 4HWD 49 x 175 x 206	Matsuba	-	B	928-M
8C 4LWD 49 x 175 x 206	Driveshaft Parts	-	B	584
8C 4LWT 49 x 175 x 206	Driveshaft Parts	-	B	581
8.5C 2LWT 2HWD 71 x 124 x 165	Driveshaft Parts	-	B	950
8.5C 4HWD 71 x 124 x 165	Driveshaft Parts	-	C	963
8.5C 4HWD 71 x 124 x 165	Spicer	-	N	963N-SP
8.5C 4HWD 71 x 124 x 165	Spicer	-	C	963-SP
8.5C 4LWT 71 x 124 x 165	Driveshaft Parts	-	B	785
9C 2LWT 2HWD 71 x 168 x 209	Driveshaft Parts	-	B	792
9C 4HWD 71 x 168 x 209	Driveshaft Parts	-	B	911
9C 4HWD 71 x 168 x 209	Spicer	-	B	911-SP
9C 2DWT 2HWD 71 x 168 x 209	Driveshaft Parts	-	C	911DELTA
9C 4LWT 71 x 168 x 209	Driveshaft Parts	-	B	793
10C 4HWD 92 x 165 x 213	Driveshaft Parts	-	B	988
10C 4HWD 92 x 165 x 213	Spicer	-	B	988-SP
11C 4HWD 89 x 173 x 222	Driveshaft Parts	-	2B	490
12C 4HWD 92 x 242 x 291	Driveshaft Parts	-	B	125
15C 4HWD 100 x 201 x 260	Driveshaft Parts	-	B	150

- 2 X MECHANICS + 2 X MISKA ZABEZPIECZANA ZEWNĘTRZNIE
- 2 X MECHANICS + 2 X OUTER CIRCLIP
- 2 X МЕХАНИКС + 2 НАРУЖ. СТОПОРА

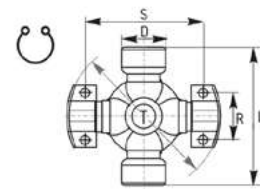

Wymiary Dimensions Размеры	Producent Manufacturer Режиссер	Teflon	Smarowanie Lubrication Смазка	Numer katalogowy Part number Номер части
2C LWT 27x 81.8	Driveshaft Parts	-	B	UJ27822C
2C LWT 27x 81.8	Neapco	-	B	UJ20291NEP
3C 2LWD 28.6 x 60.4 (90.5)	Driveshaft Parts	-	B	UJ3014
4C 2HWD 30.2 x 106.3	Driveshaft Parts	-	B	UJ14104C
4C 2HWD 30.2 x 106.3	Spicer	-	B	UJ14104C-SP
47.6 x 135	Driveshaft Parts	-	B	UJ68740T
49.2 x 154.8	Driveshaft Parts	-	C	UJ68750T
5C 2HWD 30.2 x 106.3	Driveshaft Parts	-	B	UJ14105C
5C 2HWD 34.9 x 106.3	Driveshaft Parts	-	B	UJ14805C
5C 2HWD 34.9 x 106.3	Driveshaft Parts	-	B	UJ14805C-1
5C 2HWD 34.9 x 106.3	Spicer	-	B	UJ14805C-SP
5C 2LWT 34.9 x 106.3	Driveshaft Parts	-	B	UJ14805CL
59 x 167.5	Driveshaft Parts	-	C	UJ68760T
6C 2HWD 34.9 x 106.3	Driveshaft Parts	-	B	UJ14806C
6C 2HWD 34.9 x 126.2	Driveshaft Parts	-	B	470
6C 2HWD 34.9 x 126.2	Spicer	-	B	470-SP
7C 2HWD 41.2 x 141.8	Driveshaft Parts	-	B	330
7C 2HWD 41.2 x 141.8	Spicer	-	B	330-SP
8.5C 2HWD 52.3 x 174.5	Driveshaft Parts	-	N	CP20RPL
9C 2HWD 52.3 x 208	Driveshaft Parts	-	N	CP25RPL-1
2C 2LWD 25.4 x 55 (79)	Driveshaft Parts	-	1S	522

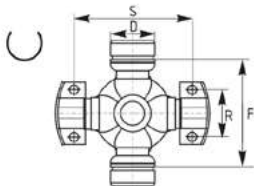

**2 X MECHANICS + 2 X MISHKA ZABEZPIECZANA ZEWNĘTRZNIE -  
2 X MECHANICS + 2 X OUTER CIRCLIP -  
2 X МЕХАНИК + 2 НАРУЖ. СТОПОРА -**

Wymiary Dimensions Размеры	Producent Manufacturer Режиссер	Teflon	Smarowanie Lubrication Смазка	Numer katalogowy Part number Номер части
2C 2LWT 25.4 x 55 (79)	Driveshaft Parts	-	B	508
2C 2HWD 26.5 x 57 (80)	Matsuba	-	C	UJ2680/2C-M
3C 2HWD 28.6 x 60 (94)	Matsuba	-	C	301-M
41.3 x 154.8 (201) R-50, S-180	Driveshaft Parts	-	2S	UJ41155
5C 2HWD 32 x 84 (118)	Driveshaft Parts	+	B	UJ321185C
5C 2HWD 32 x 84 (118)	Matsuba	-	B	UJ321185C-M
5C 2HWD 33.33 x 79 (116)	Driveshaft Parts	-	B	557
5C 2HWD 33.33 x 79.3 (116)	Koyo	-	B	UJ3379-5C-K
5C 2HWD 34 x 79 (116)	Driveshaft Parts	-	B	UJ34116-5C
5C 2HWD 34 x 79 (116)	Koyo	-	B	UJ34116-5C-K
5C 2HWD 34 x 79.2 (117.3)	Koyo	-	B	UJ3479-5C-K
6C 2HWD 33.33 x 104.4 (142)	Driveshaft Parts	-	B	565
7C 2HWD 41 x 104.6 (151)	Matsuba	-	B	483-M
7C 2HWD 41.3 x 104.1 (151)	Driveshaft Parts	-	B	483



**RURY PROFILOWANE - CYTRYNA**  
**TUBES - LEMON**  
**ТРУБЫ ПРОФИЛЬНЫЕ - ЛИМОН**

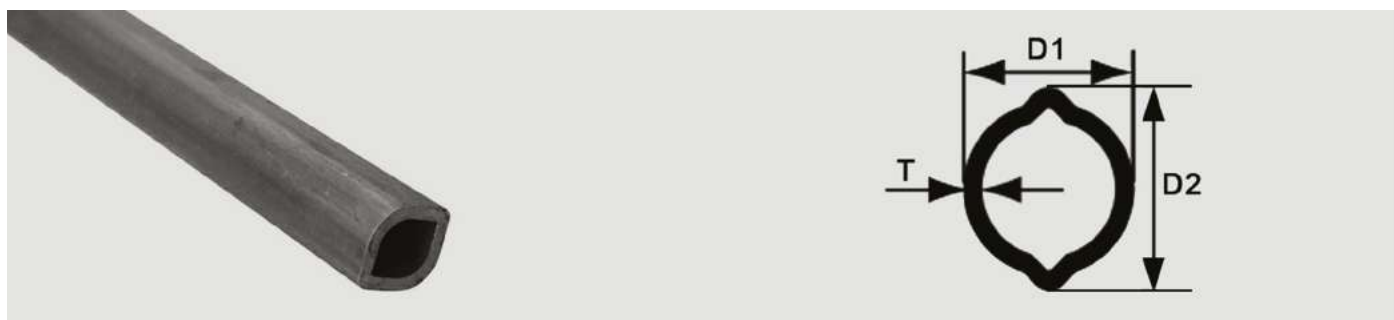

Rozmiar Size Типоразмер	Średnica / Grubość Diameter / Thickness Диаметр / толщина D1 (D2) x - T, (mm)	Długość Length Длины (mm)	Numer katalogowy Catalog number Номер каталога
1	23.5 (31)mm x 4mm	1000, 2000, 3000	TL235
	29.8 (39)mm x 2.5mm	1000, 2000, 3000	TL303
2	34.5 (40)mm x 4mm	1000, 2000, 3000	TL344
	41 (48)mm x 3mm	1000, 2000, 3000	TL413
3	39.7 (49)mm x 4.7mm	1000, 2000, 3000	TL395
	48.3 (58.5)mm x 3.9mm	1000, 2000, 3000	TL484

**RURY PROFILOWANE - GWIAZDA**  
**TUBES - STAR**  
**ТРУБЫ ПРОФИЛЬНЫЕ - ЗВЕЗДА**

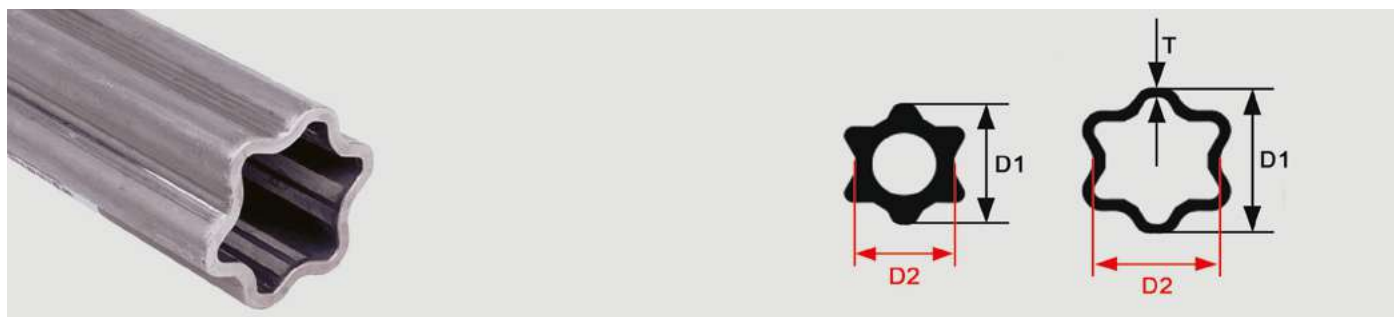

Rozmiar Size Типоразмер	Średnica / Grubość Diameter / Thickness Диаметр / толщина D1 (D2) x - T, (mm)	Długość Length Длины (mm)	Numer katalogowy Catalog number Номер каталога
1	51 (37) mm	1000, 2000, 3000	TS510 TS510X
	61 (47)mm x 4.3mm	1000, 2000, 3000	TS614
2	61 (47)mm x 6mm	1000, 2000	TS616
	71 (57.5)mm x 5mm	1000, 2000	TS715

\* Nasze rury możemy przyciąć do każdej długości  
 \* Our pipes can be cut to any length  
 \* Наши трубы можно разрезать на любую длину

## RURY PROFILOWANE - TRÓJKĄT TUBES - TRIANGLE ТРУБЫ ПРОФИЛЬНЫЕ – ТРЕУГОЛЬНИК

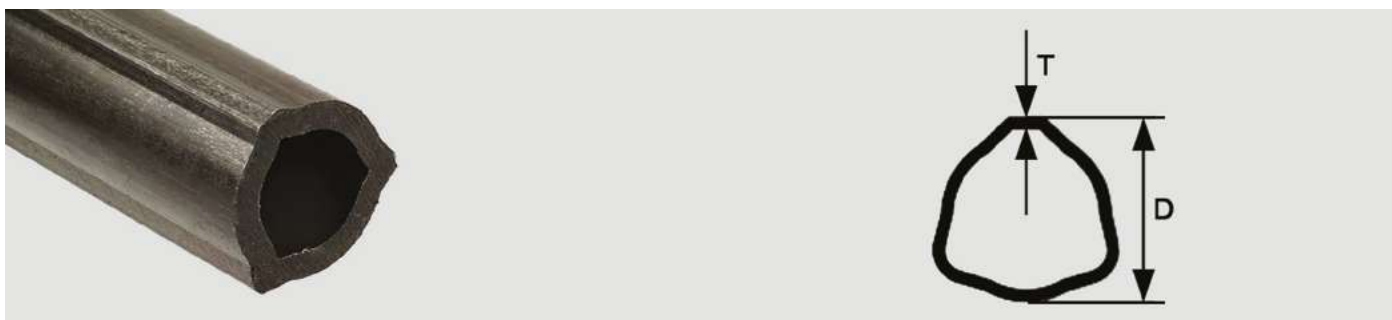

Rozmiar Size Типоразмер	Średnica / Grubość Diameter / Thickness Диаметр / толщина D x - T, (mm)	Długość Length Длины (mm)	Numer katalogowy Catalog number Номер каталога
1	26mm x 4mm	1000, 2000, 3000	TT264
	33mm x 2.6mm	1000, 2000, 3000	TT332
2	29mm x 4mm	1000, 2000, 3000	TT294
	36mm x 3.2mm	1000, 2000, 3000	TT363
3	36 mm x 4mm	1000, 2000, 3000	TT364
	43.5mm x 3.4mm	1000, 2000, 3000	TT433
4	45mm x 4mm	1000, 2000, 3000	TT454
	51.6mm x 3mm	1000, 2000, 3000	TT523
5	45mm x 5.5mm	1000, 2000, 3000	TT455
	54mm x 4mm	1000, 2000, 3000	TT544
6	54mm x 5mm	1000, 2000, 3000	TT545
	63mm x 4mm	1000, 2000, 3000	TT634

## RURY PROFILOWANE - FREZ / SPLINE SHAFT / ВАЛ ШЛИЦЕВОЙ

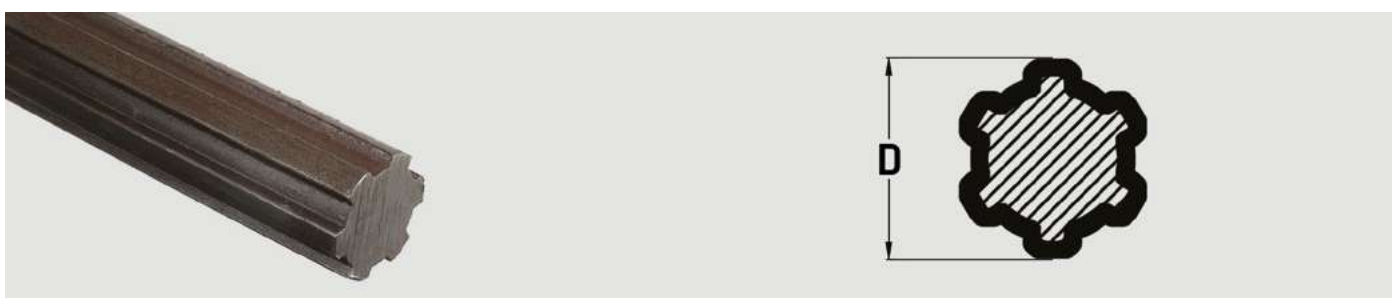

Średnica / Grubość Diameter / Thickness Диаметр / толщина D	Długość Length Длина (mm)	Uwagi Comment Комментарии	Numer katalogowy Catalog number Номер каталога
34.9mm (1 3/8")	1000, 2000	bez obróbki cieplnej without heat treatment без термообработки	SP6
34.5mm	1000	18 frezów, KEMPER	SP18-100

**WIDŁAKI Z FREZEM - 6 FREZÓW, 34.9MM (1 3/8")**  
**YOKES SPLINE - 6 SPLINES, 34.9MM (1 3/8")**  
**ВИЛКИ ШЛИЦЕВЫЕ - 6 ШЛИЦОВ, 34.9MM (1 3/8")**

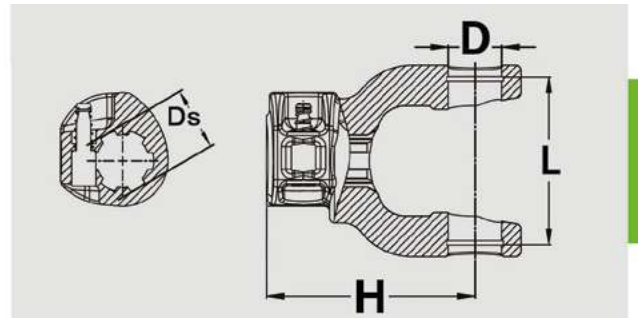

D (mm)	L (mm)	Ds (mm)	H (mm)	Numer katalogowy Catalog number Номер каталога
22	54	34,9 (1 3/8")	94	YS2254-6
22	54	34,9 (1 3/8")	98	YS2254-6B
23.8	61.3	34,9 (1 3/8")	102	YS2361-6
23.8	61.3	34,9 (1 3/8")	104	YS2361-6B
27	70	34,9 (1 3/8")	102	YS2770-6
27	74.6	34,9 (1 3/8")	107	YS2774-6
27	74.6	34,9 (1 3/8")	110	YS2774-6B
28	73	34,9 (1 3/8")	105	YS2873-6
30.2	80	34,9 (1 3/8")	112	YS3080-6
30.2	80	34,9 (1 3/8")	115	YS3080-6B
30.2	80	34,9 (1 3/8")	108	YS3080-6B2
30.2	92	34,9 (1 3/8")	120	YS3092-6
30.2	92	34,9 (1 3/8")	123	YS3092-6B
30.2	106.3	34,9 (1 3/8")	132	YS30106-6
32	76	34,9 (1 3/8")	120	YS3276-6
34.9	106.3	34,9 (1 3/8")	128	YS34106-6
34.9	106.3	34,9 (1 3/8")	140	YS34106-6B
35	106.3	34,9 (1 3/8")	128	YS35106-6
34.9	94	34,9 (1 3/8")	115	YS3594-6
35	98	34,9 (1 3/8")	120	YS3598-6
36	89	34,9 (1 3/8")	122	YS3689-6
39	118	34,9 (1 3/8")	140	YS39118-6
42	104.5	34,9 (1 3/8")	140	YS42104-6

**WIDŁAKI Z FREZEM - 6 FREZÓW, 44.4 MM (1 3/4")**  
**YOKES SPLINE - 6 SPLINES, 44.4 MM (1 3/4")**  
**ВИЛКИ ШЛИЦЕВЫЕ - 6 ШЛИЦОВ, 44.4 MM (1 3/4")**

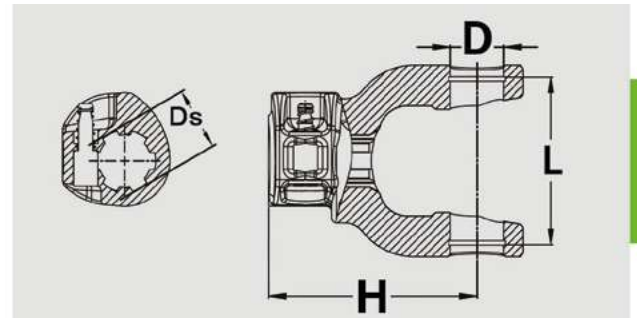

D (mm)	L (mm)	Ds (mm)	H (mm)	Numer katalogowy Catalog number Номер каталога
30.2	80	44.4 (1 3/4")	104	YS3080-6A
30.2	106.3	44.4 (1 3/4")	132	YS30106-6A
30.2	92	44.4 (1 3/4")	108	YS3092-6A
32	76	44.4 (1 3/4")	112	YS3276-6A
34.9	106.3	44.4 (1 3/4")	130	YS34106-6A
35	106.3	44.4 (1 3/4")	130	YS35106-6A-G
34.9	94	44.4 (1 3/4")	126	YS3594-6A
36	89	44.4 (1 3/4")	128	YS3689-6A
39	118	44.4 (1 3/4")	140	YS39118-6A
42	104.5	44.4 (1 3/4")	140	YS42104-6A

**WIDŁAKI Z FREZEM - 8 FREZÓW, 38 MM (1 1/2")**  
**YOKES SPLINE - 8 SPLINES, 38 MM (1 1/2")**  
**ВИЛКИ ШЛИЦЕВЫЕ - 8 ШЛИЦОВ, 38 MM (1 1/2")**

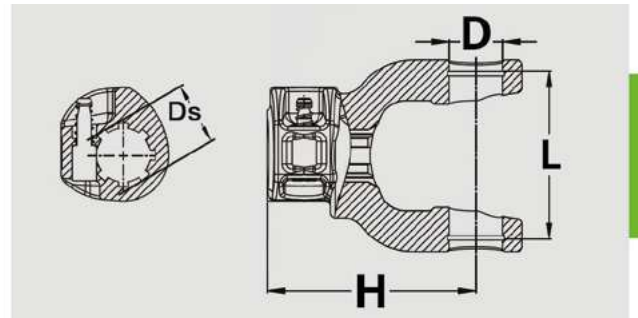

D (mm)	L (mm)	Ds (mm)	H (mm)	Numer katalogowy Catalog number Номер каталога
22	54	38 (1 1/2")	94	YS2254-8
23.8	61.3	38 (1 1/2")	102	YS2361-8
27	70	38 (1 1/2")	102	YS2770-8
27	74.6	38 (1 1/2")	107	YS2774-8
28	73	38 (1 1/2")	105	YS2873-8
30.2	80	38 (1 1/2")	112	YS3080-8
30.2	92	38 (1 1/2")	120	YS3092-8
32	76	38 (1 1/2")	120	YS3276-8
34.9	106.3	38 (1 1/2")	98	YS34106-8
34.9	94	38 (1 1/2")	126	YS3594-8
35	98	38 (1 1/2")	120	YS3598-8
36	89	38 (1 1/2")	130	YS3689-8
39	118	38 (1 1/2")	142	YS39118-8
39	118	42	140	YS39118-8-42
42	104.5	38 (1 1/2")	140	YS42104-8

**WIDŁAKI Z FREZEM - 20 FREZÓW, 44.4 MM (1 3/4")**  
**YOKES SPLINE - 20 SPLINES, 44.4 MM (1 3/4")**  
**ВИЛКИ ШЛИЦЕВЫЕ - 20 ШЛИЦОВ, 44.4 MM (1 3/4")**

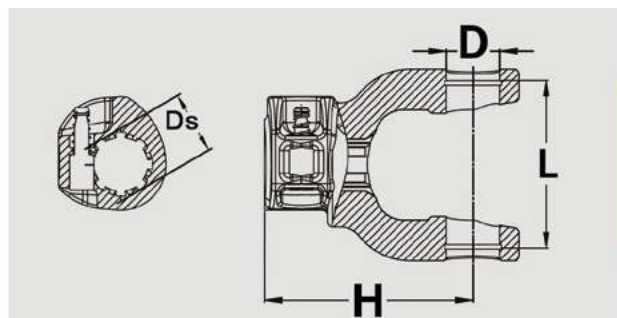

D (mm)	L (mm)	Ds (mm)	H (mm)	Numer katalogowy Catalog number Номер каталога
30.2	80	44.4 (1 3/4")	120	YS3080-20
30.2	92	44.4 (1 3/4")	120	YS3092-20
32	76	44.4 (1 3/4")	120	YS3276-20
34.9	106.3	44.4 (1 3/4")	126	YS34106-20
35	106.3	44.4 (1 3/4")	126	YS35106-20-G
34.9	94	44.4 (1 3/4")	126	YS3594-20
35	98	44.4 (1 3/4")	120	YS3598-20
36	89	44.4 (1 3/4")	120	YS3689-20
39	118	44.4 (1 3/4")	140	YS39118-20
42	104.5	44.4 (1 3/4")	140	YS42104-20

**WIDŁAKI Z FREZEM - 6 FREZÓW, 28.6 MM (1 1/8")**  
**YOKES SPLINE - 6 SPLINES, 28.6 MM (1 1/8")**  
**ВИЛКИ ШЛИЦЕВЫЕ - 6 ШЛИЦОВ, 28.6 MM (1 1/8")**

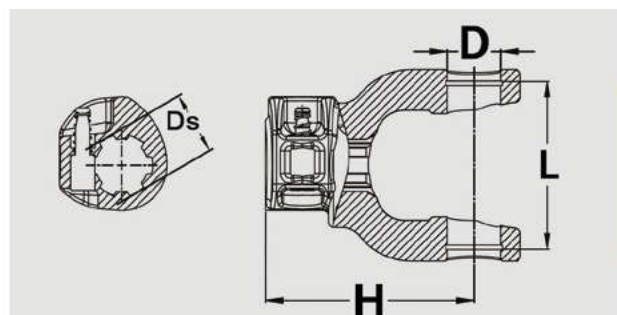

D (mm)	L (mm)	Ds (mm)	H (mm)	Numer katalogowy Catalog number Номер каталога
23.8	61.3	28.6 (1 1/8")	102	YS2361-6-28
27	74.6	28.6 (1 1/8")	107	YS2774-6-28

**WIDŁAK Z FREZEM - 21 FREZÓW**  
**YOKES SPLINE - 21 SPLINES, 34.9 MM (1 3/8")**  
**ВИЛКИ ШЛИЦЕВЫЕ - 21 ШЛИЦ, 34.9 ММ (1 3/8")**

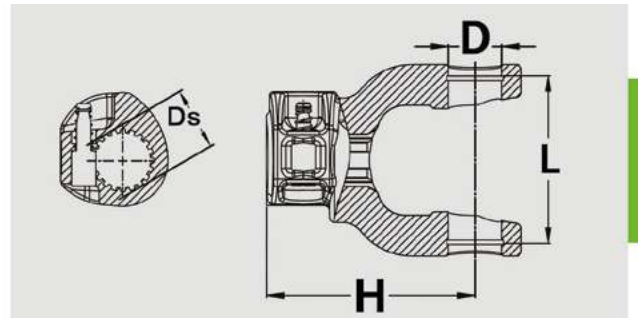

D (mm)	L (mm)	Ds (mm)	H (mm)	Numer katalogowy Catalog number Номер каталога
22	54	34.9 (1 3/8")	102	YS2254-21
23.8	61.3	34.9 (1 3/8")	102	YS2361-21
27	70	34.9 (1 3/8")	102	YS2770-21
27	74.6	34.9 (1 3/8")	102	YS2774-21
28	73	34.9 (1 3/8")	105	YS2873-21
30.2	80	34.9 (1 3/8")	120	YS3080-21
30.2	92	34.9 (1 3/8")	120	YS3092-21
30.2	106.3	34.9 (1 3/8")	120	YS30106-21
32	76	34.9 (1 3/8")	120	YS3276-21
34.9	106.3	34.9 (1 3/8")	132	YS34106-21
35	106.3	34.9 (1 3/8")	128	YS35106-21-G
34.9	94	34.9 (1 3/8")	126	YS3594-21
35	98	34.9 (1 3/8")	120	YS3598-21
36	89	34.9 (1 3/8")	120	YS3689-21
39	118	34.9 (1 3/8")	140	YS39118-21
42	104.5	34.9 (1 3/8")	140	YS42104-21



**WIDŁAKI WEWNĘTRZNE - RURA TRÓJKĄT  
YOKES INNER - TUBE TRIANGLE  
ВИЛКИ ВНУТРЕННИЕ - ТРУБА ТРЕУГОЛЬНИК**

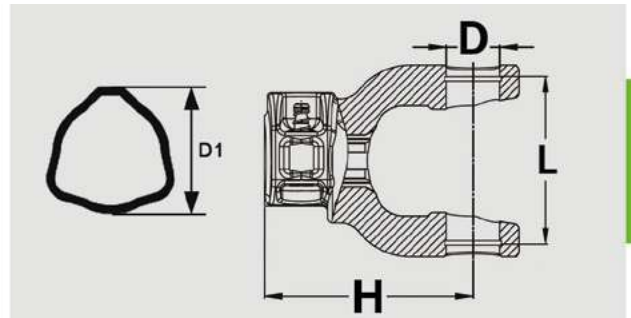

Ø D (mm)	Długość Length Длина L (mm)	Średnica Diameter Диаметр D1 (D2) (mm)	Wysokość Height Высота крестовины H (mm)	Ø Ślizg łożyska Slide ring подшипника защиты (mm)	Numer katalogowy Catalog number Номер каталога
22	54	26	67	33/55	YT2254-264
22	54	33	67	40/60	YT2254-332
23.8	61.3	29	75	40/55	YT2361-294
23.8	61.3	36	75	46/60	YT2361-363
27	70	36	95	46/60	YT2770-364
27	70	43.5	95	53/65	YT2770-433
27	74.6	36	85	46/60	YT2774-364
27	74.6	43.5	85	53/65	YT2774-433
28	73	36	85	46/60	YT2873-364
28	73	43.5	85	53/65	YT2873-433
30.2	80	45	98	54/75	YT3080-454
30.2	80	51.6	98	62/80	YT3080-523
30.2	92	45	105	60/75	YT3092-455
30.2	92	54	105	68/80	YT3092-544
30.2	106.3	45	118	60/75	YT30106-455
30.2	106.3	54	118	68/80	YT30106-544
32	76	45	98	54/75	YT3276-455
32	76	54	98	62/80	YT3276-544
34.9	106.3	54	120	68/90	YT34106-544
34.9	106.3	63	120	82/97	YT34106-634
34.9	106.3	45	120	60/75	YT34106-454-G

**WIDŁAKI WEWNĘTRZNE - RURA TRÓJKĄT**  
**YOKES INNER - TUBE TRIANGLE**  
**ВИЛКИ ВНУТРЕННИЕ - ТРУБА ТРЕУГОЛЬНИК**

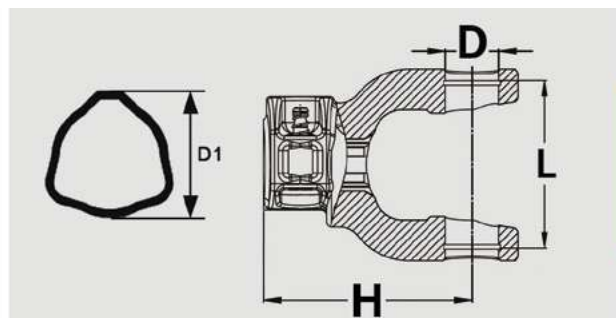

Ø D (mm)	Długość Length Длина L (mm)	Średnica Diameter Диаметр D1 (D2) (mm)	Wysokość Height Высота крестовины H (mm)	Ø Ślizg łożyska Slide ring подшипника защиты (mm)	Numer katalogowy Catalog number Номер каталога
35	106.3	54	120	68/90	YT35106-545-P
35	106.3	63	120	82/97	YT35106-634-P
34.9	94	45	106	60/75	YT3594-455
34.9	94	54	106	68/80	YT3594-544
35	98	45	103	54/75	YT3598-454
35	98	52	103	62/80	YT3598-523
35	98	54	103	62/80	YT3598-544
36	89	45	105	60/75	YT3689-455
36	89	54	115	68/80	YT3689-544

**WIDŁAKI WEWNĘTRZNE - RURA CYTRYNA**  
**YOKES INNER - TUBE LEMON**  
**ВИЛКИ ВНУТРЕННИЕ - ТРУБА ЛИМОН**

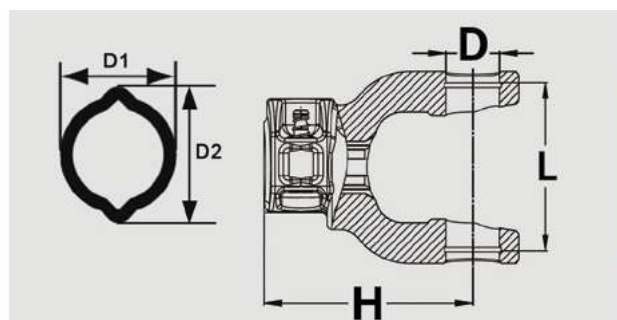

Ø D (mm)	Długość Length Длина L (mm)	Średnica Diameter Диаметр D1 (D2) (mm)	Wysokość Height Высота крестовины H (mm)	Ø Ślizg łożyska Slide ring подшипника защиты (mm)	Numer katalogowy Catalog number Номер каталога
22	54	23.5 (31)	66	40/55	YL2254-235
22	54	23.5 (31)	80	34/55	YL2254-235-P
22	54	29.8 (39)	66	40/60	YL2254-303
23.8	61.3	34.5 (40)	75	52/60	YL2361-344
23.8	61.3	41 (48)	75	53/65	YL2361-413
23.8	61.3	41 (48)	80	52/60	YL2361-413-P
27	70	34.5 (40)	95	46/60	YL2770-344
27	70	41 (48)	90	50/65	YL2770-413
27	74.6	34.5 (40)	85	50/60	YL2774-344
27	74.6	34.5 (40)	94	46/60	YL2774-344-P
27	74.6	41 (48)	85	50/65	YL2774-413
27	74.6	41 (48)	90	53/65	YL2774-413-P
27	74.6	48.3 (58.5)	85	62/80	YL2774-484
27	74.6	39.7 (49)	85	62/75	YL2774-395
30.2	80	39.7 (49)	100	60/75	YL3080-395
30.2	80	48.3 (58.5)	100	68/80	YL3080-484
30.2	92	39.7 (49)	105	60/75	YL3092-395
30.2	92	48.3 (58.5)	105	68/80	YL3092-484
32	76	39.7 (49)	92	62/75	YL3276-395
32	76	39.7 (49)	100	60/75	YL3276-395-P
32	76	48.3 (58.5)	92	62/80	YL3276-484
32	76	48.3 (58.5)	100	68/80	YL3276-484-P
36	89	39,7 (49)	115	60/75	YL3689-395
36	89	48,3 (58,5)	115	68/80	YL3689-484

**WIDŁAKI WEWNĘTRZNE - RURA GWIAZDA**  
**YOKES INNER - TUBE STAR**  
**ВИЛКИ ВНУТРЕННИЕ - ТРУБА ЗВЕЗДА**

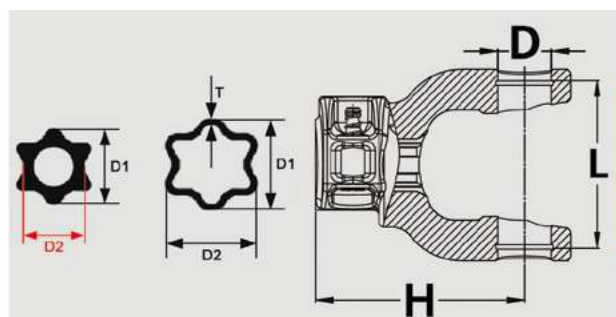

Ø D (mm)	Długość Length Длина L (mm)	Średnica Diameter Диаметр D1 (D2) (mm)	Wysokość Height Высота крестовины H (mm)	Ø Ślizg łożyska Slide ring подшипника защиты (mm)	Numer katalogowy Catalog number Номер каталога
30.2	92	51 (37)	105	62/75	YS3092-510
30.2	92	51 (37)	105	60/75	YS3092-510-P
30.2	92	61 (47)	105	68/80	YS3092-614
30.2	106.3	51 (37)	118	62/75	YS30106-510
30.2	106.3	51 (37)	118	60/75	YS30106-510-P
30.2	106.3	61 (47)	117	62/80	YS30106-614
30.2	106.3	61 (47)	117	68/80	YS30106-614-P
32	76	51 (37)	92	62/75	YS3276-510
32	76	61 (47)	92	62/80	YS3276-614
34.9	106.3	51 (37)	120	68/90	YS34106-510
34.9	106.3	61 (47)	120	82/97	YS34106-614
35	106.3	51 (37)	120	60/75	YS35106-510-P
35	106.3	61 (47)	120	68/80	YS35106-614-P
36	89	51 (37)	105	60/75	YS3689-510-P
36	89	51 (37)	110	62/75	YS3689-510
36	89	61 (47)	110	62/80	YS3689-614
36	89	61 (47)	110	68/80	YS3689-614-P
39	118	51 (37)	130	68/75	YS39118-510
39	118	61 (47)	130	68/80	YS39118-614
42	104.5	51 (37)	116	68/90	YS42104-616
42	104.5	71 (57.5)	116	82/97	YS42104-715

**WIDŁAKI Z OTWOREM FREZOWANYM  
YOKES TUBE / SPLINE INNER  
ВИЛКИ ВНУТРЕННИЕ ПРИВАРНЫЕ / ШЛИЦЕВЫЕ**

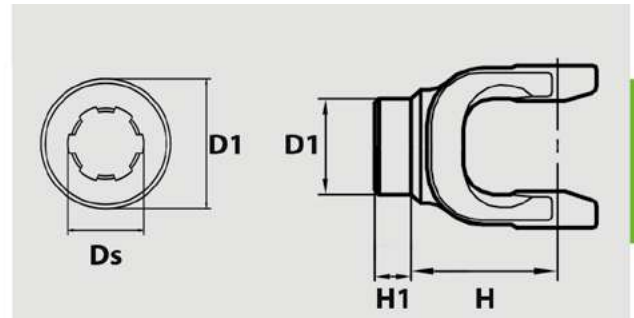

Ø Średnica Diameter подшипника D (mm)	Wysokość krzyżaka Joint height Высота крестовины L (mm)	Ilość frezów/średnica Number of splines/diameter Количество шлицов/Диаметр Ds (mm)	Średnica otworu Hole diameter Диаметр посадочный D1 (mm)	Wysokość widel Fork height Высота вилки H (mm)	Wysokość rowka Groove height Высота проточки H1 (mm)	Numer katalogowy Catalog number Номер каталога
35	98	8 / 38	55.2	84	15	YS2774-345
39	118	8 / 42	55.2	100	15	YS3276-400

**WIDŁAKI Z KLINEM  
YOKES BORE  
ВИЛКИ ПОД ШПОНКУ**

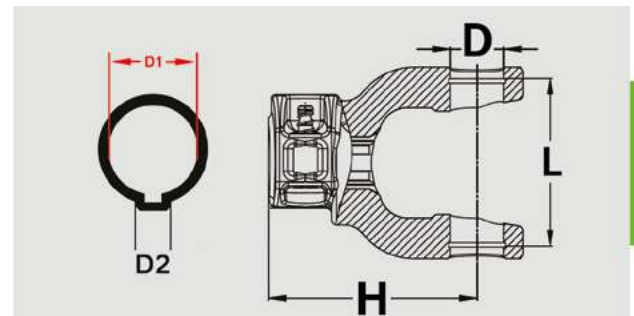

Ø D (mm)	Długość Length Длина L (mm)	Średnica Diameter Диаметр D1 (mm)	Wysokość Height Высота крестовины H (mm)	Szerokość klina Wedge width Ширина клина D2	Numer katalogowy Catalog number Номер каталога
22	54	25	89	8	YK2254-25
22	54	30	89	8	YK2254-30
23.8	61.3	25	98	8	YK2361-25
23.8	61.3	30	98	8	YK2361-30
27	70	25	92	8	YK2770-25
27	70	30	92	10	YK2770-30
27	74.6	25	92	8	YK2774-25
27	74.6	30	105	8	YK2774-30
27	74.6	35	105	8	YK2774-35

**WIDŁAKI Z KLINEM  
YOKES BORE  
ВИЛКИ ПОД ШПОНКУ**

Ø D (mm)	Długość Length Длина L (mm)	Średnica Diameter Диаметр D1 (mm)	Wysokość Height Высота крестовины H (mm)	Szerokość klina Wedge width Ширина клина D2	Numer katalogowy Catalog number Номер каталога
28	73	25	84	8	YK2873-25
28	73	30	84	8	YK2873-30
30.2	92	30	118	8	YK3092-30
30.2	92	35	118	8 + 10	YK3092-35
30.2	92	35	118	8	YK3092-35-1
32	76	30	115	8	YK3276-30
32	76	35	115	8	YK3276-35
35	98	30	120	8	YK3598-30
35	98	35	120	10	YK3598-35
39	118	35	140	10	YK39118-35
39	118	40	140	12	YK39118-40

**POWER** in the field.

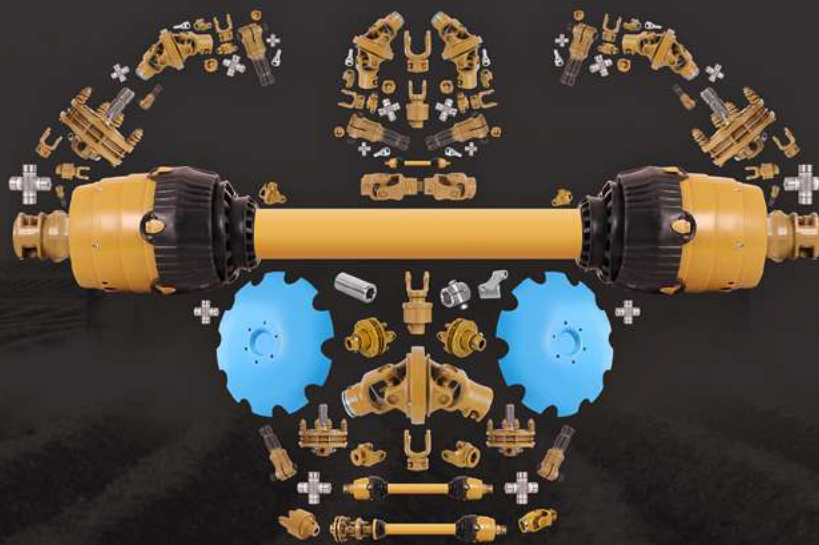

**WIDŁAKI Z OTWOREM PROFILOWYM**  
**YOKES PROFILE HOLE**  
**ВИЛКИ С ПРОФИЛЬНЫМ ОТВЕРСТИЕМ**

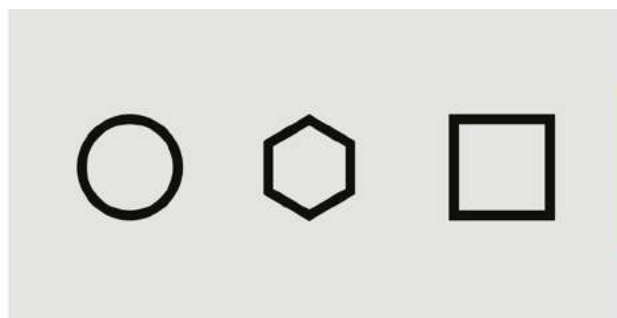

Ø średnica diameter подшипника D (mm)	Wysokość krzyżaka joint hight Высота крестовины L (mm)	Śr. otworu / dł.krawędzi Hole diameter / edge length Диаметр отверстия / длина грани Ø (mm)	Długość Lenght Длина H (mm)	Numer katalogowy Catalog number Номер каталога
23.8	61.3	koło, circle, круг Ø 25	85	YP2361-C25
27	70	koło, circle, круг Ø 22	92	YP2770-C22
27	70	koło, circle, круг Ø 25	92	YP2770-C25
27	70	sześciokąt, hexagon, шестигранник, Ø 28.6 / 32.8 (Śr. otworu, hole diameter, диаметр отверстия)	101	YP2770-H29
27	74	koło, circle, круг Ø 35	90	YP2774-C35
28	73	kwadrat, square, квадрат 28 x 28	85	YP2873-S28
28	73	sześciokąt, hexagon, шестигранник, Ø 28.6 / 32.8 (Śr. otworu, hole diameter, диаметр отверстия)	105	YP2873-H29
30.2	92	koło, circle, круг Ø 35	104	YP3092-C35
32	76	koło, circle, круг Ø 35	105	YP3276-C35
32	76	sześciokąt, hexagon, шестигранник, Ø 28.6 / 32.8 (Śr. otworu, hole diameter, диаметр отверстия)	110	YP3276-H29
35	98	kwadrat, square, квадрат 30.2x30.2	120	YP3598-S30
35	98	sześciokąt, hexagon, шестигранник, Ø 28.6 / 32.8 (Śr. otworu, hole diameter, диаметр отверстия)	120	YP3598-H29
36	89	sześciokąt, hexagon, шестигранник, Ø 28.6 / 32.8 (Śr. otworu, hole diameter, диаметр отверстия)	128	YP3689-H29

**Uwaga / Attention / Примечание:** C - koło, circle, круг H - sześciokąt, hexagon, шестигранник S - kwadrat, square, Квадрат



**ZŁĄCZE RUROWE  
YOKES TUBE INNER  
ВИЛКИ ВНУТРЕННИЕ ПРИВАРНЫЕ**

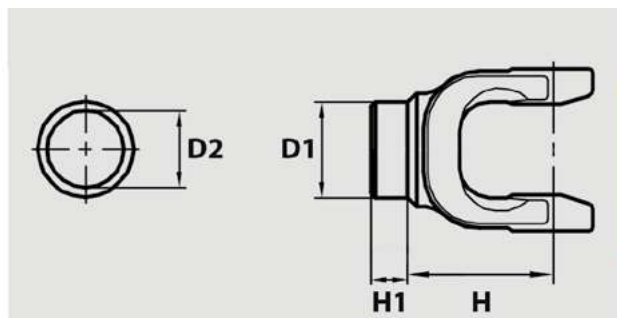

Ø D (mm)	Wysokość krzyżaka Joint Height Высота крестовины L (mm)	Średnica otworu / śr. zewnętrzna Hole diameter / outside diameter Диаметр посадочный / внутренний D1 / D2 (mm)	Wys. widłaka Spline high Высота вилки H (mm)	H1 (mm)	Numer katalogowy Catalog number Номер каталога
28	73	46.2 / 31	70	12	YO2873-45-70
35	98	55.2 / 42	82	15	YO3598-55-82
35	98	55.2 / 42	89	30	YO3598-55-89

Uwaga / Note / Примечание: **H** - wysokość **H** - High **H** - высокая

**KOSZ PRZEGUBU 50°**  
**WIDE ANGLE JOINT CENTRAL YOKES 50°**  
**ВИЛКИ ЦЕНТРАЛЬНЫЕ ШИРОКОУГОЛЬНОГО ШАРНИРА 50°**

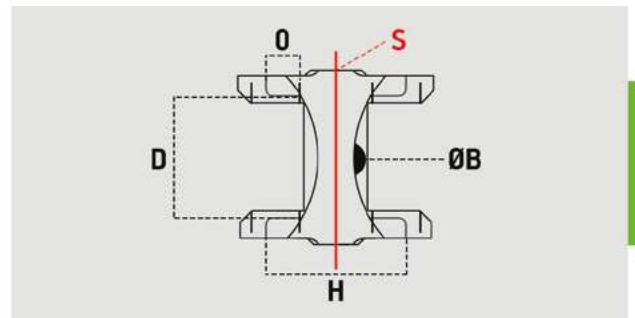

wymiary krzyżaka (mm) UJ dimensions (mm) размеры креста (mm) (O) x (D)	Ø Średnica Diameter Диаметр S (mm)	Wysokość Height Высота крестовины H (mm)	ØB kulki ball diameter диаметр шара	Numer katalogowy Catalog number Номер каталога
23.8 x 61.3	-	80	-	WJCY2361A
27 x 74.6	-	90	-	WJCY2774A
30.2 x 92	-	100	-	WJCY3092A

**PRZEGUBY SZEROKOKĄTNE 80° - RURA TRÓJKĄT (2327)**  
**WIDE ANGLE JOINTS 80° - TUBE TRIANGLE (2327)**  
**ШИРОКОУГОЛЬНЫЕ ШАРНИРЫ 80° – ТРУБА ТРЕУГОЛЬНИК (2327)**

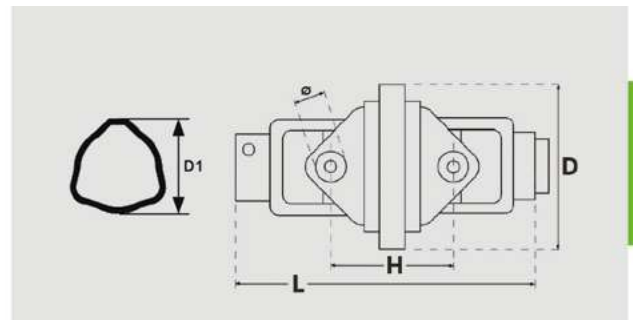

<p>Ø Średnica łożyska, (mm) x wysokość krzyżaka (mm) łączony krzyżak</p> <p>Ø Bearing diameter (mm) x cross height (mm) combined cross</p> <p>Ø подшипника (mm) x Высота крестовины (mm) комбинированная крестовина</p>	<p>Średnica D (mm)</p> <p>Diameter D (mm)</p> <p>Диаметр D (mm)</p>	<p>Długość H/L (mm)</p> <p>Length H/L (mm)</p> <p>Длина H/L (mm)</p>	<p>Ø Ślizg łożyska</p> <p>Slide ring</p> <p>подшипника защиты (mm)</p>	<p>Liczba frezów/ rodzaj rury D1 (D2) (mm)</p> <p>Number of splines / tube type D1 (D2) (mm)</p> <p>Количество шлицов / Тип трубы D1 (D2) (mm)</p>	<p>Numer katalogowy</p> <p>Catalog number</p> <p>Номер каталога</p>
23.8 x 91 27 x 74.6	155	95/315	52/60	6 frezów 34,9mm (1 3/8") / trójkąt 36mm 6 splines 34.9mm (1 3/8") / triangle 36mm 6 шлицов 34.9мм (1 3/8") / треугольник 36мм	WAJ2327-6-T364
23.8 x 91 27 x 74.6	155	95/315	53/65	6 frezów 34,9mm (1 3/8") / trójkąt 43mm 6 splines 34.9mm (1 3/8") / triangle 43mm 6 шлицов 34.9мм (1 3/8") / треугольник 43мм	WAJ2327-6-T433
23.8 x 91 27 x 74.6	155	95/315	52/60	8 frezów 38mm (1 1/2") / trójkąt 36mm 8 splines 36mm (1 1/2") / triangle 36mm 8 шлицов 38мм (1 1/2") / треугольник 36мм	WAJ2327-8-T364
23.8 x 91 27 x 74.6	155	95/315	53/65	8 frezów 38mm (1 1/2") / trójkąt 43mm 8 splines 36mm (1 1/2") / triangle 43mm 8 шлицов 38мм (1 1/2") / треугольник 43мм	WAJ2327-8-T433
23.8 x 91 27 x 74.6	155	95/315	52/60	21 frezów 34.9mm (1 3/8") / trójkąt 36mm 21 splines 34.9mm (1 3/8") / triangle 36mm 21 шлиц 34.9мм (1 3/8") / треугольник 36мм	WAJ2327-21-T364
23.8 x 91 27 x 74.6	155	95/315	53/65	21 frezów 34.9mm (1 3/8") / trójkąt 43mm 21 splines 34.9mm (1 3/8") / triangle 43mm 21 шлиц 34.9мм (1 3/8") / треугольник 43мм	WAJ2327-21-T433

**PRZEGUBY SZEROKOKĄTNE 80° - RURA TRÓJKĄT (2732)**  
**WIDE ANGLE JOINTS 80° - TUBE TRIANGLE (2732)**  
**ШИРОКОУГОЛЬНЫЕ ШАРНИРЫ 80° – ТРУБА ТРЕУГОЛЬНИК (2732)**

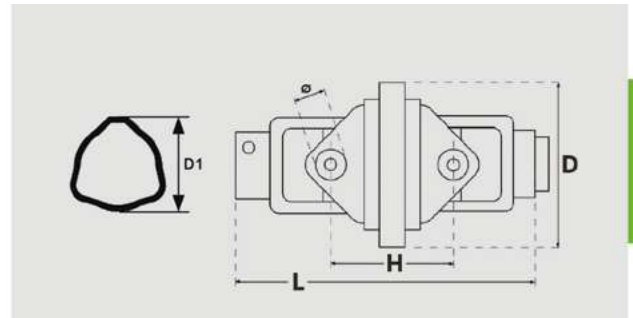

<p>Ø Średnica łożyska, (mm) x wysokość krzyżaka (mm) łączony krzyżak</p> <p>Ø Bearing diameter (mm) x cross height (mm) combined cross</p> <p>Ø подшипника (mm) x Высота крестовины (mm) комбинированная крестовина</p>	<p>Średnica D (mm)</p> <p>Diameter D (mm)</p> <p>Диаметр D (mm)</p>	<p>Długość H/L (mm)</p> <p>Length H/L (mm)</p> <p>Длина H/L (mm)</p>	<p>Ø Ślizg łożyska</p> <p>Slide ring</p> <p>подшипника защиты (mm)</p>	<p>Liczba frezów/ rodzaj rury D1 (D2) (mm)</p> <p>Number of splines / tube type D1 (D2) (mm)</p> <p>Количество шлицов / Тип трубы D1 (D2) (mm)</p>	<p>Numer katalogowy</p> <p>Catalog number</p> <p>Номер каталога</p>
27 x 94 32 x 76	165	105/335	60/75	6 frezów 34.9mm (1 3/8") / trójkąt 45mm 6 splines 34.9mm (1 3/8") / triangle 45mm 6 шлицов 34.9мм (1 3/8") / треугольник 45мм	WAJ2732-6-T455
27 x 94 32 x 76	171	105/337	68/80	6 frezów 34.9mm (1 3/8") / trójkąt 54mm 6 splines 34.9mm (1 3/8") / triangle 54mm 6 шлицов 34.9мм (1 3/8") / треугольник 54мм	WAJ2732-6-T544
27 x 94 32 x 76	165	105/335	60/75	6 frezów 44.4mm (1 3/4") / trójkąt 45mm 6 splines 44.4mm (1 3/4") / triangle 45mm 6 шлицов 44.4мм (1 3/4") / треугольник 45мм	WAJ2732-6A-T455
27 x 94 32 x 76	165	115/350	68/80	6 frezów 44.4mm (1 3/4") / trójkąt 54mm 6 splines 44.4mm (1 3/4") / triangle 54mm 6 шлицов 44.4мм (1 3/4") / треугольник 54мм	WAJ2732-6A-T544
27 x 94 32 x 76	165	105/355	60/75	8 frezów 38mm (1 1/2") / trójkąt 45mm 8 splines 38mm (1 1/2") / triangle 45mm 8 шлицов 38мм (1 1/2") / треугольник 45мм	WAJ2732-8-T455
27 x 94 32 x 76	165	115/350	68/80	8 frezów 38mm (1 1/2") / trójkąt 54mm 8 splines 38mm (1 1/2") / triangle 54mm 8 шлицов 38мм (1 1/2") / треугольник 54мм	WAJ2732-8-T544
27 x 94 32 x 76	165	105/335	60/75	20 frezów 44.4mm (1 3/4") / trójkąt 45mm 20 splines 44.4mm (1 3/4") / triangle 45mm 20 шлицов 44.4мм (1 3/4") / треугольник 45мм	WAJ2732-20-T455
27 x 94 32 x 76	165	105/335	68/80	20 frezów 44.4mm (1 3/4") / trójkąt 54mm 20 splines 44.4mm (1 3/4") / triangle 54mm 20 шлицов 44.4мм (1 3/4") / треугольник 54мм	WAJ2732-20-T544
27 x 94 32 x 76	165	105/343	60/75	21 frezów 34.9mm (1 3/8") / trójkąt 45mm 21 splines 34.9mm (1 3/8") / triangle 45mm 21 шлиц 34.9мм (1 3/8") / треугольник 45мм	WAJ2732-21-T455
27 x 94 32 x 76	165	115/350	68/80	21 frezów 34.9mm (1 3/8") / trójkąt 54mm 21 splines 34.9mm (1 3/8") / triangle 54mm 21 шлиц 34.9мм (1 3/8") / треугольник 54мм	WAJ2732-21-T544

**PRZEGUBY SZEROKOKĄTNE 80° - RURA TRÓJKĄT (3236)**  
**WIDE ANGLE JOINTS 80° - TUBE TRIANGLE (3236)**  
**ШИРОКОУГОЛЬНЫЕ ШАРНИРЫ 80° – ТРУБА ТРЕУГОЛЬНИК (3236)**

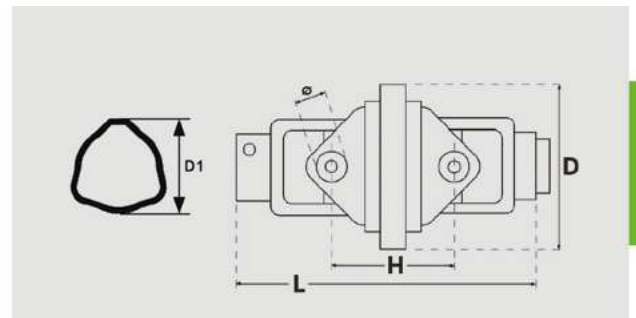

<p>Ø Średnica łożyska, (mm) x wysokość krzyżaka (mm) łączony krzyżak</p> <p>Ø Bearing diameter (mm) x cross height (mm) combined cross</p> <p>Ø подшипника (mm) x Высота крестовины (mm) комбинированная крестовина</p>	<p>Średnica D (mm)</p> <p>Diameter D (mm)</p> <p>Диаметр D (mm)</p>	<p>Długość H/L (mm)</p> <p>Length H/L (mm)</p> <p>Длина H/L (mm)</p>	<p>Ø Ślizg łożyska</p> <p>Slide ring</p> <p>подшипника защиты (mm)</p>	<p>Liczba frezów/ rodzaj rury D1 (D2) (mm)</p> <p>Number of splines / tube type D1 (D2) (mm)</p> <p>Количество шлицов / Тип трубы D1 (D2) (mm)</p>	<p>Numer katalogowy</p> <p>Catalog number</p> <p>Номер каталога</p>
32 x 106.3 36 x 89	184	118/348	62/75	6 frezów 34.9mm (1 3/8") / trójkąt 45mm 6 splines 34.9mm (1 3/8") / triangle 45mm 6 шлицов 34.9мм (1 3/8") / треугольник 45мм	WAJ3236-6-T455
32 x 106.3 36 x 89	184	118/352	68/80	6 frezów 34.9mm (1 3/8") / trójkąt 54mm 6 splines 34.9mm (1 3/8") / triangle 54mm 6 шлицов 34.9мм (1 3/8") / треугольник 54мм	WAJ3236-6-T544
32 x 106.3 36 x 89	184	118/348	62/75	6 frezów 44.4mm (1 3/8") / trójkąt 45mm 6 splines 44.4mm (1 3/8") / triangle 45mm 6 шлицов 44.4мм (1 3/8") / треугольник 45мм	WAJ3236-6A-T455
32 x 106.3 36 x 89	184	118/352	68/80	6 frezów 44.4mm (1 3/8") / trójkąt 54mm 6 splines 44.4mm (1 3/8") / triangle 54mm 6 шлицов 44.4мм (1 3/8") / треугольник 54мм	WAJ3236-6A-T544
32 x 106.3 36 x 89	184	118/348	62/75	8 frezów 38mm (1 1/2") / trójkąt 45mm 8 splines 38mm (1 1/2") / triangle 45mm 8 шлицов 38мм (1 1/2") / треугольник 45мм	WAJ3236-8-T455
32 x 106.3 36 x 89	184	118/352	68/80	8 frezów 38mm (1 1/2") / trójkąt 54mm 8 splines 38mm (1 1/2") / triangle 54mm 8 шлицов 38мм (1 1/2") / треугольник 54мм	WAJ3236-8-T544
32 x 106.3 36 x 89	184	118/348	62/75	20 frezów 44.4mm (1 3/4") / trójkąt 45mm 20 splines 44.4mm (1 3/4") / triangle 45mm 20 шлицов 44.4мм (1 3/4") / треугольник 45мм	WAJ3236-20-T455
32 x 106.3 36 x 89	184	118/352	68/80	20 frezów 44.4mm (1 3/4") / trójkąt 54mm 20 splines 44.4mm (1 3/4") / triangle 54mm 20 шлицов 44.4мм (1 3/4") / треугольник 54мм	WAJ3236-20-T544
32 x 106.3 36 x 89	184	118/348	62/75	21 frezów 34.9mm (1 3/8") / trójkąt 45mm 21 splines 34.9mm (1 3/8") / triangle 45mm 21 шлиц 34.9мм (1 3/8") / треугольник 45мм	WAJ3236-21-T455
32 x 106.3 36 x 89	184	118/352	68/80	21 frezów 34.9mm (1 3/8") / trójkąt 54mm 21 splines 34.9mm (1 3/8") / triangle 54mm 21 шлиц 34.9мм (1 3/8") / треугольник 54мм	WAJ3236-21-T544

**PRZEGUBY SZEROKOKĄTNE 80° - RURA CYTRYNA (2327)**  
**WIDE ANGLE JOINTS 80° - TUBE LEMON (2327)**  
**ШИРОКОУГОЛЬНЫЕ ШАРНИРЫ 80° – ТРУБА ЛИМОН (2327)**

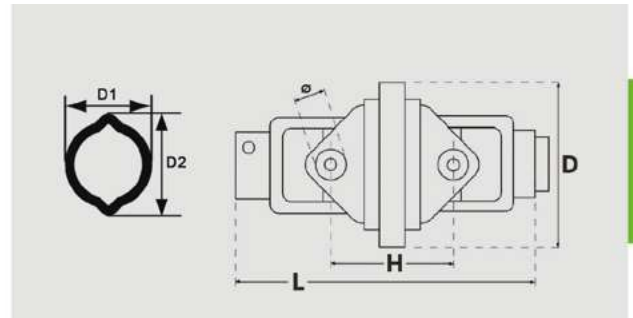

<p>Ø Średnica łożyska, (mm) x wysokość krzyżaka (mm) łączony krzyżak</p> <p>Ø Bearing diameter (mm) x cross height (mm) combined cross</p> <p>Ø подшипника (mm) x Высота крестовины (mm) комбинированная крестовина</p>	<p>Średnica D (mm)</p> <p>Diameter D (mm)</p> <p>Диаметр D (mm)</p>	<p>Długość H/L (mm)</p> <p>Length H/L (mm)</p> <p>Длина H/L (mm)</p>	<p>Ø Ślizg łożyska</p> <p>Slide ring</p> <p>подшипника защиты (mm)</p>	<p>Liczba frezów/ rodzaj rury D1 (D2) (mm)</p> <p>Number of splines / tube type D1 (D2) (mm)</p> <p>Количество шлицов / Тип трубы D1 (D2) (mm)</p>	<p>Numer katalogowy</p> <p>Catalog number</p> <p>Номер каталога</p>
23.8 x 91 27 x 74.6	155	95/315	50/60	6 frezów 34.9mm (1 3/8") / cytryna 34.5(40)mm 6 splines 34.9mm (1 3/8") / lemon 34.5(40)mm 6 шлицов 34.9мм (1 3/8") / лимон 34.5(40)мм	WAJ2327-6-L344
23.8 x 91 27 x 74.6	155	95/315	50/65	6 frezów 34.9mm (1 3/8") / cytryna 41(48)mm 6 splines 34.9mm (1 3/8") / lemon 41(48)mm 6 шлицов 34.9мм (1 3/8") / лимон 41(48)мм	WAJ2327-6-L413
23.8 x 91 27 x 74.6	155	95/315	50/60	8 frezów 38mm (1 1/2") / cytryna 34,5(40)mm 8 splines 38mm (1 1/2") / lemon 34.5(40)mm 8 шлицов 38мм (1 1/2") / лимон 34.5(40)мм	WAJ2327-8-L344
23.8 x 91 27 x 74.6	155	95/315	50/65	8 frezów 38mm (1 1/2") / cytryna 41(48)mm 8 splines 38mm (1 1/2") / lemon 41(48)mm 8 шлицов 38мм (1 1/2") / лимон 41(48)мм	WAJ2327-8-L413
23.8 x 91 27 x 74.6	155	95/315	50/60	21 frezów 34.9mm / cytryna 34.5 (40)mm 21 splines 34.9mm / lemon 34.5 (40)mm 21 шлиц 34.9мм / лимон 34.5 (40)мм	WAJ2327-21-L344
23.8 x 91 27 x 74.6	155	95/315	50/65	21 frezów 34.9mm / cytryna 41 (48)mm 21 splines 34.9mm / lemon 41 (48)mm 21 шлиц 34.9мм / лимон 41 (48)мм	WAJ2327-21-L413

**PRZEGUBY SZEROKOKĄTNE 80° - RURA CYTRYNA (2732)**  
**WIDE ANGLE JOINTS 80° - TUBE LEMON (2732)**  
**ШИРОКОУГОЛЬНЫЕ ШАРНИРЫ 80° – ТРУБА ЛИМОН (2732)**

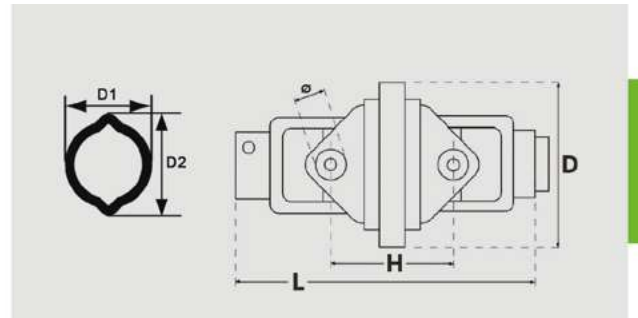

Ø Średnica łożyska, (mm) x wysokość krzyżaka (mm) łączony krzyżak  Ø Bearing diameter (mm) x cross height (mm) combined cross  Ø подшипника (mm) x Высота крестовины (mm) комбинированная крестовина	Średnica D (mm)  Diameter D (mm)  Диаметр D (mm)	Długość H/L (mm)  Length H/L (mm)  Длина H/L (mm)	Ø Ślizg łożyska  Slide ring  подшипника защиты (mm)	Liczba frezów/ rodzaj rury D1 (D2) (mm)  Number of splines / tube type D1 (D2) (mm)  Количество шлицов / Тип трубы D1 (D2) (mm)	Numer katalogowy Catalog number Номер каталога
27 x 94 32 x 76	165	105/337	60/75	6 frezów 34.9mm (1 3/8 ") / cytryna 39.7(49)mm 6 splines 34.9mm (1 3/8 ") / lemon 39.7(49)mm 6 шлицов 34.9мм (1 3/8") / лимон 39.7(49)мм	WAJ2732-6-L395
27 x 94 32 x 76	165	105/337	68/80	6 frezów 34.9mm (1 3/8 ") / cytryna 48.3(58.5)mm 6 splines 34.9mm (1 3/8 ") / lemon 48.3(58.5)mm 6 шлицов 34.9мм (1 3/8") / лимон 48.3(58.5)мм	WAJ2732-6-L484
27 x 94 32 x 76	165	105/337	60/75	6 frezów 44.4mm (1 3/4") / cytryna 39.7(49)mm 6 splines 44.4mm (1 3/4") / lemon 39.7(49)mm 6 шлицов 44.4мм (1 3/4") / лимон 39.7(49)мм	WAJ2732-6A-L395
27 x 94 32 x 76	165	105/337	68/80	6 frezów 44.4mm (1 3/4") / cytryna 48.3(58.5)mm 6 splines 44.4mm (1 3/4") / lemon 48.3(58.5)mm 6 шлицов 44.4мм (1 3/4") / лимон 48.3(58.5)мм	WAJ2732-6A-L484
27x94 32x76	165	115/350	62/75	8 frezów 38mm (1 1/2") / cytryna 39.7(49)mm 8 splines 38mm (1 1/2") / lemon 39.7(49)mm 8 шлицов 38мм (1 1/2") / лимон 39.7(49)мм	WAJ2732-8-L395
27x94 32x76	165	115/350	68/80	8 frezów 38mm (1 1/2") / cytryna 48.3(58.5)mm 8 splines 38mm (1 1/2") / lemon 48.3(58.5)mm 8 шлицов 38мм (1 1/2") / лимон 48.3(58.5)мм	WAJ2732-8-L484
27 x 94 32 x 76	165	105/337	62/75	20 frezów 44.4mm (1 3/4") / cytryna 39.7(49)mm 20 splines 44.4mm (1 3/4") / lemon 39.7(49)mm 20 шлицов 44.4мм (1 3/4") / лимон 39.7(49)мм	WAJ2732-20-L395
27 x 94 32 x 76	165	105/337	68/80	20 frezów 44.4mm (1 3/4") / cytryna 48.3(58.5)mm 20 splines 44.4mm (1 3/4") / lemon 48.3(58.5)mm 20 шлицов 44.4мм (1 3/4") / лимон 48.3(58.5)мм	WAJ2732-20-L484
27x94 32x76	165	105/337	62/75	21 frezów 34.9mm (1 3/8 ") / cytryna 39.7(49)mm 21 splines 34.9mm (1 3/8 ") / lemon 39.7(49)mm 21 шлиц 34.9мм (1 3/8 ") / лимон 39.7(49)мм	WAJ2732-21-L395
27x94 32x76	165	105/337	68/80	21 frezów 34.9mm (1 3/8 ") / cytryna 48.3(58.5)mm 21 splines 34.9mm (1 3/8 ") / lemon 48.3(58.5)mm 21 шлиц 34.9мм (1 3/8 ") / лимон 48.3(58.5)мм	WAJ2732-21-L484



**PRZEGUBY SZEROKOKĄTNE 80° - RURA CYTRYNA (3236)**  
**WIDE ANGLE JOINTS 80° - TUBE LEMON (3236)**  
**ШИРОКОУГОЛЬНЫЕ ШАРНИРЫ 80° – ТРУБА ЛИМОН (3236)**

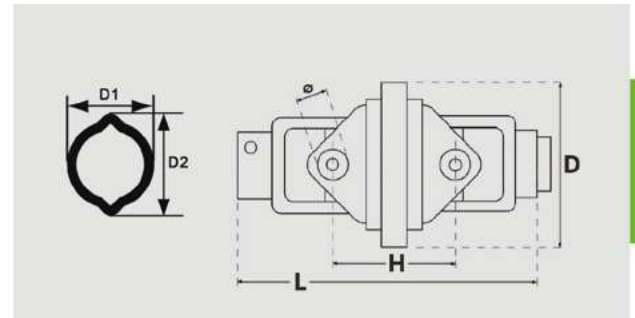

Ø Średnica łożyska, (mm) x wysokość krzyżaka (mm) łączony krzyżak  Ø Bearing diameter (mm) x cross height (mm) combined cross  Ø подшипника (mm) x Высота крестовины (mm) комбинированная крестовина	Średnica D (mm)  Diameter D (mm)  Диаметр D (mm)	Długość H/L (mm)  Length H/L (mm)  Длина H/L (mm)	Ø Ślizg łożyska  Slide ring  подшипника защиты  (mm)	Liczba frezów/ rodzaj rury D1 (D2) (mm)  Number of splines / tube type D1 (D2) (mm)  Количество шлицов / Тип трубы D1 (D2) (mm)	Numer katalogowy Catalog number Номер каталога
32 x 106.3 36 x 89	182	182/348	62/75	6 frezów 34.9mm (1 3/8 ") / cytryna 39.7(49)mm 6 splines 34.9mm (1 3/8 ") / lemon 39.7(49)mm 6 шлицов 34.9мм (1 3/8") / лимон 39.7(49)мм	WAJ3236-6-L395
32 x 106.3 36 x 89	182	182/348	68/80	6 frezów 34.9mm (1 3/8 ") / cytryna 48.3(58.5) 6 splines 34.9mm (1 3/8 ") / lemon 48.3(58.5)mm 6 шлицов 34.9мм (1 3/8") / лимон 48.3(58.5)мм	WAJ3236-6-L484
32 x 106.3 36 x 89	182	182/348	62/75	6 frezów 44.4mm (1 3/4") / cytryna 39.7(49)mm 6 splines 44.4mm (1 3/4") / lemon 39.7(49)mm 6 шлицов 44.4мм (1 3/4") / лимон 39.7(49)мм	WAJ3236-6A-L395
32 x 106.3 36 x 89	182	182/348	68/80	6 frezów 44.4mm (1 3/4") / cytryna 48.3(58.5)mm 6 splines 44.4mm (1 3/4") / lemon 48.3(58.5)mm 6 шлицов 44.4мм (1 3/4") / лимон 48.3(58.5)мм	WAJ3236-6A-L484
32 x 106.3 36 x 89	182	182/348	62/75	8 frezów 38mm (1 1/2") / cytryna 39.7(49)mm 8 splines 38mm (1 1/2") / lemon 39.7(49)mm 8 шлицов 38мм (1 1/2") / лимон 39.7(49)мм	WAJ3236-8-L395
32 x 106.3 36 x 89	182	182/348	68/80	8 frezów 38mm (1 1/2") / cytryna 48.3(58.5)mm 8 splines 38mm (1 1/2") / lemon 48.3(58.5)mm 8 шлицов 38мм (1 1/2") / лимон 48.3(58.5)мм	WAJ3236-8-L484
32 x 106.3 36 x 89	182	182/348	62/75	20 frezów 44.4mm (1 3/4") / cytryna 39.7(49)mm 20 splines 44.4mm (1 3/4") / lemon 39.7(49)mm 20 шлиц 44.4мм (1 3/4") / лимон 39.7(49)мм	WAJ3236-20-L395
32 x 106.3 36 x 89	182	182/348	68/80	20 frezów 44.4mm (1 3/4") / cytryna 48.3(58.5)mm 20 splines 44.4mm (1 3/4") / lemon 48.3(58.5)mm 20 шлиц 44.4мм (1 3/4") / лимон 48.3(58.5)мм	WAJ3236-20-L484
32 x 106.3 36 x 89	182	182/348	62/75	21 frezów 34.9mm (1 3/8 ") / cytryna 39.7(49)mm 21 splines 34.9mm (1 3/8 ") / lemon 39.7(49)mm 21 шлиц 34.9мм (1 3/8 ") / лимон 39.7(49)мм	WAJ3236-21-L395
32 x 106.3 36 x 89	182	182/348	68/80	21 frezów 34.9mm (1 3/8 ") / cytryna 48.3(58.5)mm 21 splines 34.9mm (1 3/8 ") / lemon 48.3(58.5)mm 21 шлиц 34.9мм (1 3/8 ") / лимон 48.3(58.5)мм	WAJ3236-21-L484

**PRZEGUBY SZEROKOKĄTNE 80° - RURA GWIAZDA (2732)**  
**WIDE ANGLE JOINTS 80° - TUBE STAR (2732)**  
**ШИРОКОУГОЛЬНЫЕ ШАРНИРЫ 80° – ТРУБА ЗВЕЗДА (2732)**

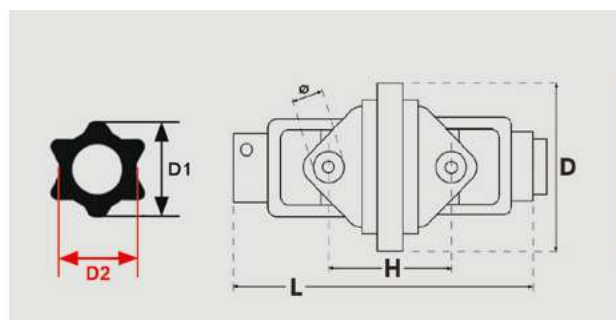

<p>Ø Średnica łożyska, (mm) x wysokość krzyżaka (mm) łączony krzyżak</p> <p>Ø Bearing diameter (mm) x cross height (mm) combined cross</p> <p>Ø подшипника (mm) x Высота крестовины (mm) комбинированная крестовина</p>	<p>Średnica D (mm)</p> <p>Diameter D (mm)</p> <p>Диаметр D (mm)</p>	<p>Długość H/L (mm)</p> <p>Length H/L (mm)</p> <p>Длина H/L (mm)</p>	<p>Ø Ślizg łożyska</p> <p>Slide ring</p> <p>подшипника защиты (mm)</p>	<p>Liczba frezów/ rodzaj rury D1 (D2) (mm)</p> <p>Number of splines / tube type D1 (D2) (mm)</p> <p>Количество шлицов / Тип трубы D1 (D2) (mm)</p>	<p>Numer katalogowy</p> <p>Catalog number</p> <p>Номер каталога</p>
27 x 94 32 x 76	165	105 / 337	60/75	6 frezów 34.9mm (1 3/8") / gwiazda 51(37)mm 6 splines 34.9mm (1 3/8") / star 51(37)mm 6 шлицов 34.9мм (1 3/8") / звезда 51(37)мм	WAJ2732-6-S510
27 x 94 32 x 76	165	105 / 337	68/80	6 frezów 34.9mm (1 3/8") / gwiazda 61(47)mm 6 splines 34.9mm (1 3/8") / star 61(47)mm 6 шлицов 34.9мм (1 3/8") / звезда 61(47)мм	WAJ2732-6-S614
27 x 94 32 x 76	165	115/350	60/75	6 frezów 44.4mm (1 3/4") / gwiazda 51(37)mm 6 splines 44.4mm (1 3/4") / star 51(37)mm 6 шлицов 44.4мм (1 3/4") / звезда 51(37)мм	WAJ2732-6A-S510
27 x 94 32 x 76	165	115/350	68/80	6 frezów 44.4mm (1 3/4") / gwiazda 61(47)mm 6 splines 44.4mm (1 3/4") / star 61(47)mm 6 шлицов 44.4мм (1 3/4") / звезда 61(47)мм	WAJ2732-6A-S614
27 x 94 32 x 76	165	115/350	60/75	8 frezów 38mm (1 1/2") / gwiazda 51(37)mm 8 splines 38mm (1 1/2") / star 51(37)mm 8 шлицов 38мм (1 1/2") / звезда 51(37)мм	WAJ2732-8-S510
27 x 94 32 x 76	165	115/350	68/80	8 frezów 38mm (1 1/2") / gwiazda 61(47)mm 8 splines 38mm (1 1/2") / star 61(47)mm 8 шлицов 38мм (1 1/2") / звезда 61(47)мм	WAJ2732-8-S614
27 x 94 32 x 76	165	115/350	60/75	20 frezów 44.4mm (1 3/4") / gwiazda 51(37)mm 20 splines 44.4mm (1 3/4") / star 51(37)mm 20 шлицов 44.4мм (1 3/4") / звезда 51(37)мм	WAJ2732-20-S510
27 x 94 32 x 76	165	115/350	68/80	20 frezów 44.4mm (1 3/4") / gwiazda 61(47)mm 20 splines 44.4mm (1 3/4") / star 61(47)mm 21 шлиц 44.4мм (1 3/4") / звезда 61(47)мм	WAJ2732-20-S614
27 x 94 32 x 76	165	115/350	60/75	21 frezów 34.9mm (1 3/8") / gwiazda 51(37) mm 21 splines 34.9mm (1 3/8") / star 51(37)mm 21 шлиц 34.9мм (1 3/8") / звезда 51(37)мм	WAJ2732-21-S510
27 x 94 32 x 76	165	115/350	68/80	21 frezów 34.9mm (1 3/8") / gwiazda 61(47) mm 21 splines 34.9mm (1 3/8") / star 61(47)mm 21 шлиц 34.9мм (1 3/8") / звезда 61(47)мм	WAJ2732-21-S614

**PRZEGUBY SZEROKOKĄTNE 80° - RURA GWIAZDA (3236)**  
**WIDE ANGLE JOINTS 80° - TUBE STAR (3236)**  
**ШИРОКОУГОЛЬНЫЕ ШАРНИРЫ 80° – ТРУБА ЗВЕЗДА (3236)**

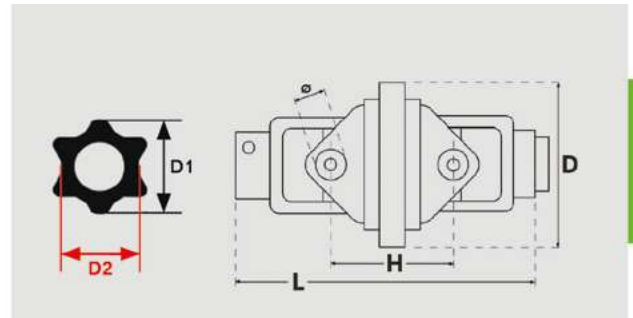

<p>Ø Średnica łożyska, (mm) x wysokość krzyżaka (mm) łączony krzyżak</p> <p>Ø Bearing diameter (mm) x cross height (mm) combined cross</p> <p>Ø подшипника (mm) x Высота крестовины (mm) комбинированная крестовина</p>	<p>Średnica D (mm)</p> <p>Diameter D (mm)</p> <p>Диаметр D (mm)</p>	<p>Długość H/L (mm)</p> <p>Length H/L (mm)</p> <p>Длина H/L (mm)</p>	<p>Ø Ślizg łożyska</p> <p>Slide ring</p> <p>подшипника защиты</p> <p>(mm)</p>	<p>Liczba frezów/ rodzaj rury D1 (D2) (mm)</p> <p>Number of splines / tube type D1 (D2) (mm)</p> <p>Количество шлицов / Тип трубы D1 (D2) (mm)</p>	<p>Numer katalogowy</p> <p>Catalog number</p> <p>Номер каталога</p>
32 x 106.3 36 x 89	184	118/342	68/80	6 frezów 34.9mm (1 3/8 ") / gwiazda 51(37)mm 6 splines 34.9mm (1 3/8 ") / star 51(37)mm 6 шлицов 34.9мм (1 3/8 ") / звезда 51(37)мм	WAJ3236-6-S510
32 x 106.3 36 x 89	184	118/352	82/97	6 frezów 34.9mm (1 3/8 ") / gwiazda 61(47)mm 6 splines 34.9mm (1 3/8 ") / star 61(47)mm 6 шлицов 34.9мм (1 3/8 ") / звезда 61(47)мм	WAJ3236-6-S614
32 x 106.3 36 x 89	184	118/362	62/80	6 frezów 44.4mm (1 3/4 ") / gwiazda 51(37)mm 6 splines 44.4mm (1 3/4 ") / star 51(37)mm 6 шлицов 44.4мм (1 3/4 ") / звезда 51(37)мм	WAJ3236-6A-S510
32 x 106.3 36 x 89	184	118/348	82/97	6 frezów 44.4mm (1 3/4 ") / gwiazda 61(47)mm 6 splines 44.4mm (1 3/4 ") / star 61(47)mm 6 шлицов 44.4мм (1 3/4 ") / звезда 61(47)мм	WAJ3236-6A-S614
32 x 106.3 36 x 89	184	118/341	68/80	8 frezów 38mm (1 1/2 ") / gwiazda 51(37)mm 8 splines 38mm (1 1/2 ") / star 51(37)mm 8 шлицов 38мм (1 1/2 ") / звезда 51(37)мм	WAJ3236-8-S510
32 x 106.3 36 x 89	184	118/348	82/97	8 frezów 38mm (1 1/2 ") / gwiazda 61(47)mm 8 splines 38mm (1 1/2 ") / star 61(47)mm 8 шлицов 38мм (1 1/2 ") / звезда 61(47)мм	WAJ3236-8-S614
32 x 106.3 36 x 89	184	118/382	68/80	20 frezów 44.4mm (1 3/4 ") / gwiazda 51(37)mm 20 splines 44.4mm (1 3/4 ") / star 51(37)mm 20 шлицов 44.4мм (1 3/4 ") / звезда 51(37)мм	WAJ3236-20-S510
32 x 106.3 36 x 89	184	118/348	82/97	20 frezów 44.4mm (1 3/4 ") / gwiazda 61(47)mm 20 splines 44.4mm (1 3/4 ") / star 61(47)mm 20 шлицов 44.4мм (1 3/4 ") / звезда 61(47)мм	WAJ3236-20-S614
32 x 106.3 36 x 89	184	118/352	68/80	21 frezów 34.9mm (1 3/8 ") / gwiazda 51(37)mm 21 splines 34.9mm (1 3/8 ") / star 51(37)mm 21 шлиц 34.9мм (1 3/8 ") / звезда 51(37)мм	WAJ3236-21-S510
32 x 106.3 36 x 89	184	118/348	82/97	21 frezów 34.9mm (1 3/8 ") / gwiazda 61(47)mm 21 splines 34.9mm (1 3/8 ") / star 61(47)mm 21 шлиц 34.9мм (1 3/8 ") / звезда 61(47)мм	WAJ3236-21-S614

**PRZEGUBY SZEROKOKĄTNE 80° - RURA GWIAZDA (3642)**  
**WIDE ANGLE JOINTS 80° - TUBE STAR (3642)**  
**ШИРОКОУГОЛЬНЫЕ ШАРНИРЫ 80° – ТРУБА ЗВЕЗДА (3642)**

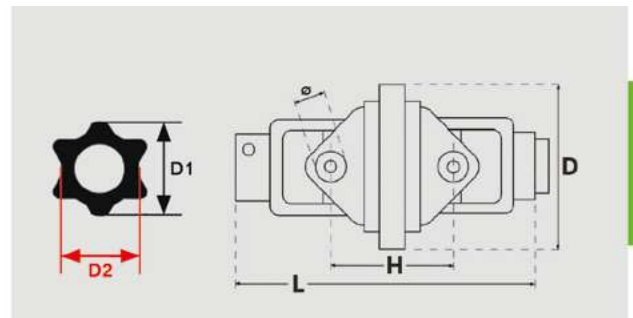

<p>Ø Średnica łożyska, (mm) x wysokość krzyżaka (mm) łączony krzyżak</p> <p>Ø Bearing diameter (mm) x cross height (mm) combined cross</p> <p>Ø подшипника (mm) x Высота крестовины (mm) комбинированная крестовина</p>	<p>Średnica D (mm)</p> <p>Diameter D (mm)</p> <p>Диаметр D (mm)</p>	<p>Długość H/L (mm)</p> <p>Length H/L (mm)</p> <p>Длина H/L (mm)</p>	<p>Ø Ślizg łożyska</p> <p>Slide ring</p> <p>подшипника защиты</p> <p>(mm)</p>	<p>Liczba frezów/ rodzaj rury D1 (D2) (mm)</p> <p>Number of splines / tube type D1 (D2) (mm)</p> <p>Количество шлицов / Тип трубы D1 (D2) (mm)</p>	<p>Numer katalogowy</p> <p>Catalog number</p> <p>Номер каталога</p>
36 x 124 42 x 104	190	124/400	68/90	6 frezów 34.9mm (1 3/8 ") / gwiazda 61(47)mm 6 splines 34.9mm (1 3/8 ") / star 61(47)mm 6 шлицов 34.9мм (1 3/8") / звезда 61(47)мм	WAJ3642-6-S616
36 x 124 42 x 104	190	124/400	82/97	6 frezów 34.9mm (1 3/8 ") / gwiazda 71(57.5)mm 6 splines 34.9mm (1 3/8 ") / star 71(57.5)mm 6 шлицов 34.9мм (1 3/8") / звезда 71(57.5)мм	WAJ3642-6-S715
36 x 124 42 x 104	190	124/400	68/90	6 frezów 44.4mm (1 3/4") / gwiazda 61(47)mm 6 splines 44.4mm (1 3/4") / star 61(47)mm 6 шлицов 44.4мм (1 3/4") / звезда 61(47)мм	WAJ3642-6A-S616
36 x 124 42 x 104	190	124/400	82/97	6 frezów 44.4mm (1 3/4") / 71 (57.5)mm 6 splines 44.4mm (1 3/4") / 71 (57.5)mm 6 шлицов 44.4мм (1 3/4") / звезда 71 (57.5)мм	WAJ3642-6A-S715
36 x 124 42 x 104	190	124/400	68/90	20 frezów 44.4mm (1 3/4") / gwiazda 61(47)mm 20 splines 44.4mm (1 3/4") / star 61(47)mm 20 шлицов 44.4мм (1 3/4") / звезда 61(47)мм	WAJ3642-20-S616
36 x 124 42 x 104	190	124/400	82/97	20 frezów 44.4mm (1 3/4") / gwiazda 71(57.5)mm 20 splines 44.4mm (1 3/4") / star 71(57.5)mm 20 шлицов 44.4мм (1 3/4") / звезда 71(57.5)мм	WAJ3642-20-S715
36 x 124 42 x 104	190	124/400	68/90	21 frezów 34.9mm (1 3/8 ") / gwiazda 61(47)mm 21 splines 34.9mm (1 3/8 ") / star 61(47)mm 21 шлиц 34.9мм (1 3/8") / звезда 61(47)мм	WAJ3642-21-S616
36 x 124 42 x 104	190	124/400	82/97	21 frezów 34.9mm (1 3/8 ") / gwiazda 71(57.5)mm 21 splines 34.9mm (1 3/8 ") / star 71(57.5)mm 21 шлиц 34.9мм (1 3/8") / звезда 71(57.5)мм	WAJ3642-21-S715

**PIASTY CENTRALNE PRZEGUBU SZEROKOKĄTNEGO 80°**  
**WIDE ANGLE JOINT CENTRAL YOKES 80°**  
**ВИЛКИ ЦЕНТРАЛЬНЫЕ ШИРОКОУГОЛЬНОГО ШАРНИРА 80°**

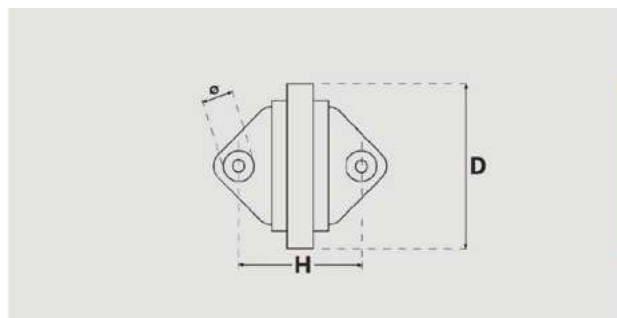

wymiary krzyżaka (mm) UJ dimensions (mm) размеры креста (mm) (O) x (D)	Ø Średnica Diameter Диаметр S (mm)	Wysokość Height Высота крестовины H (mm)	ØB kulki ball diameter диаметр шара	Numer katalogowy Catalog number Номер каталога
23.8 x 91	155	95	20	WAJCY2327-80-P
23.8 x 91	155	95	24	WAJCY2327-80
27 x 94	166	105	27	WAJCY2794-80
27 x 94	166	105	29	WAJCY2794-80-P
27 x 100	180	120	-	WAJCY27100-80
30.2 x 106	190	130	-	WAJCY30106-80
32 x 106	184	118	-	WAJCY32106-80
32 x 106	184	118	-	WAJCY32106-80-P
36 x 124	190	124		WAJCY36124-80

**WIDŁAKI PRZEGUBU SZEROKOKĄTNEGO - 6 FREZÓW**  
**YOKES WIDE ANGLE JOINT - 6 SPLINES**  
**ВИЛКИ ШИРОКОУГОЛЬНОГО ШАРНИРА - 6 ШЛИЦОВ**

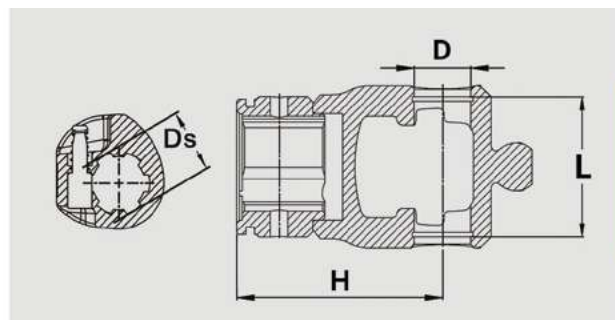

Ø D (mm)	Wysokość krzyżaka Joint high Высота крестовины L (mm)	Średnica Diameter Диаметр Ds (mm)	Długość Length Длина H (mm)	Średnica kuli Ball diameter Диаметр сферы (mm)	Numer katalogowy Catalog number Номер каталога
27	74.6	6 frezów 6 splines 6 шлицов 34.9 (1 3/8")	116	24	YWAJ2774-6
27	74.6	6 frezów 6 splines 6 шлицов 34.9 (1 3/8")	116	20	YWAJ2774-6-P
30.2	92	6 frezów 6 splines 6 шлицов 34.9 (1 3/8")	140	27	YWAJ3092-6
32	76	6 frezów 6 splines 6 шлицов 34.9 (1 3/8")	126	27	YWAJ3276-6
32	76	6 frezów 6 splines 6 шлицов 44.4 (1 3/4")	126	27	YWAJ3276-6A
35	106.3	6 frezów 6 splines 6 шлицов 34.9 (1 3/8")	150	30	YWAJ35106-6
36	89	6 frezów 6 splines 6 шлицов 34.9 (1 3/8")	126	30	YWAJ3689-6
36	89	6 frezów 6 splines 6 шлицов 44.4 (1 3/4")	126	30	YWAJ3689-6A
42	104	6 frezów 6 splines 6 шлицов 34.9 (1 3/8")	155	39	YWAJ42104-6
42	104	6 frezów 6 splines 6 шлицов 44.4 (1 3/4")	155	39	YWAJ42104-6A

**WIDŁAKI PRZEGUBU SZEROKOKĄTNEGO 8, 20, 21 FREZÓW**  
**YOKES WIDE ANGLE JOINT - 8, 20, 21 SPLINES**  
**ВИЛКИ ШИРОКОУГОЛЬНОГО ШАРНИРА – 8, 20, 21 ШЛИЦ**

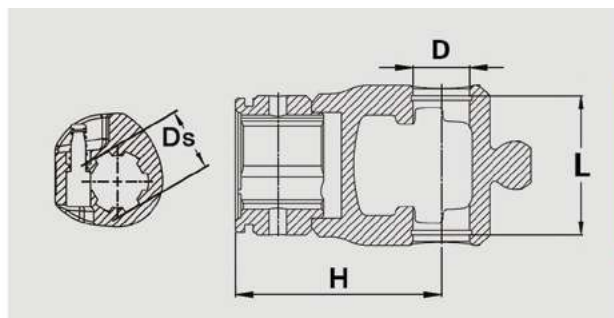

Ø D (mm)	Wysokość krzyżaka Joint hight Высота крестовины L (mm)	Średnica Diameter Диаметр Ds (mm)	Długość Length Длина H (mm)	Średnica kuli Ball diameter Диаметр сферы (mm)	Numer katalogowy Catalog number Номер каталога
27	74.6	8 frezów 8 splines 8 шлицов 38 (1 1/2")	116	24	YWAJ2774-8
27	74.6	21 frezów 21 splines 21 шлицов 34.9 (1 3/8")	116	24	YWAJ2774-21
32	76	8 frezów 8 splines 8 шлицов 38 (1 1/2")	126	27	YWAJ3276-8
32	76	20 frezów 20 splines 20 шлицов 44.4 (1 3/4")	126	27	YWAJ3276-20
32	76	21 frezów 21 splines 21 шлицов 34.9 (1 3/8")	126	27	YWAJ3276-21
36	89	8 frezów 8 splines 8 шлицов 38 (1 1/2")	126	30	YWAJ3689-8
36	89	20 frezów 20 splines 20 шлицов 44.4 (1 3/4")	126	30	YWAJ3689-20
36	89	21 frezów 21 splines 21 шлицов 34.9 (1 3/8")	126	30	YWAJ3689-21
42	104	20 frezów 20 splines 20 шлицов 44.4 (1 3/4")	155	39	YWAJ42104-20
42	104	21 frezów 21 splines 21 шлицов 34.9 (1 3/8")	155	39	YWAJ42104-21



**WIDŁAKI PRZEGUBU SZEROKOKĄTNEGO - RURA CYTRYNA**  
**YOKES WIDE ANGLE JOINT - TUBE LEMON**  
**ВИЛКИ ШИРОКОУГОЛЬНОГО ШАРНИРА - ТРУБА ЛИМОН**

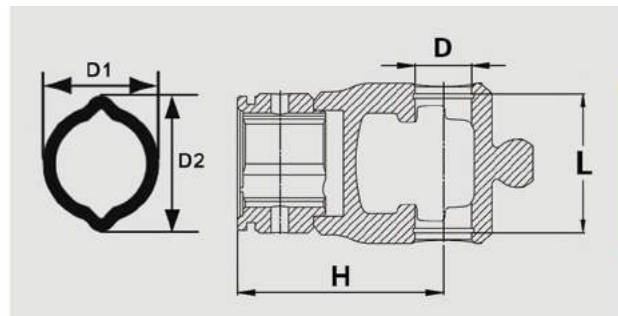

Ø D (mm)	Wysokość Height Высота крестовины L (mm)	Średnica Diameter Диаметр D1 (D2) (mm)	Długość Length Длина H (mm)	Średnica kuli Ball diameter Диаметр сферы (mm)	Ø Średnica ślizgu Bearing diameter подшипника защиты (mm)	Numer katalogowy Catalog number Номер каталога
27	74.6	34.5 (40)	104	24	50/65	YWAJ2774-L344
27	74.6	34.5 (40)	94	24	46/60	YWAJ2774-L344-P
27	74.6	41 (48)	104	24	52/60	YWAJ2774-L413
27	74.6	41 (48)	95	24	53/65	YWAJ2774-L413-P
30.2	92	39,7 (49)	115	27	60/75	YWAJ3092-L395
30.2	92	48,3 (58,5)	115	27	68/80	YWAJ3092-L484
32	76	39.7 (49)	118	27	60/75	YWAJ3276-L395
32	76	48.3 (58.5)	120	27	68/80	YWAJ3276-L484
36	89	39.7 (49)	115	30	60/75	YWAJ3689-L395
36	89	48.3 (58.5)	115	30	68/80	YWAJ3689-L484

**WIDŁAKI PRZEGUBU SZEROKOKĄTNEGO - RURA GWIAZDA**  
**YOKES WIDE ANGLE JOINT - TUBE STAR**  
**ВИЛКИ ШИРОКОУГОЛЬНОГО ШАРНИРА - ТРУБА ЗВЕЗДА**

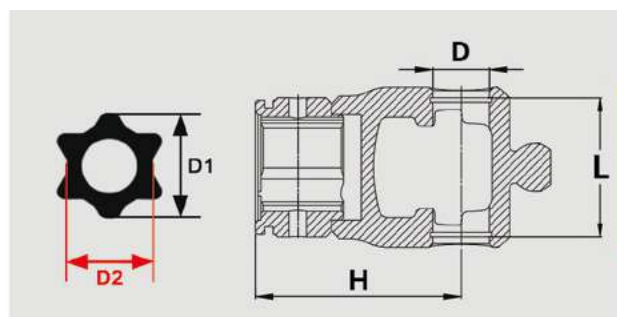

Ø D (mm)	Wysokość Height Высота крестовины L (mm)	Średnica Diameter Диаметр D1 (D2) (mm)	Długość Length Длина H (mm)	Średnica kuli Ball diameter Диаметр сферы (mm)	Ø Średnica ślizgu Bearing diameter подшипника защиты. (мм)	Numer katalogowy Catalog number Номер каталога
30.2	92	51(37)	114	27	60/75	YWAJ3092-S510
30.2	92	61(47)	110	27	68/80	YWAJ3092-S614
32	76	51(37)	112	27	60/75	YWAJ3276-S510
32	76	61(47)	112	27	68/80	YWAJ3276-S614
35	106.3	51(37)	130	30	68/80 68/90	YWJA35106-S510
35	106.3	61(46)	130	30	82/97	YWAJ35106-S614
36	89	51(37)	112	30	68/80 68/90	YWAJ3689-S510
36	89	61(47)	112	30	82/97	YWAJ3689-S614
42	104	61(47)	130	39	68/90	YWAJ42104-S614
42	104	71(57.5)	130	39	82/97	YWAJ42104-S715

**WIDŁAKI PRZEGUBU SZEROKOKĄTNEGO - RURA TRÓJKĄT**  
**YOKES WIDE ANGLE JOINT - TUBE TRIANGLE**  
**ВИЛКИ ШИРОКОУГОЛЬНОГО ШАРНИРА - ТРУБА ТРЕУГОЛЬНИК**

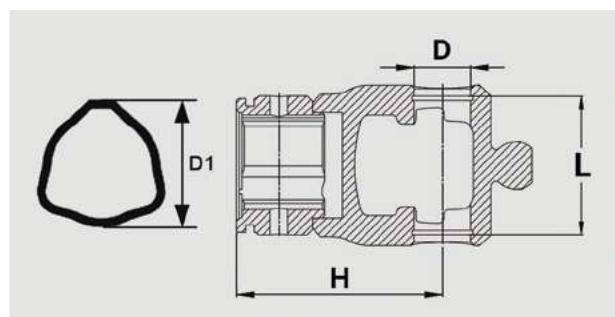

Ø D (mm)	Wysokość Height Высота крестовины L (mm)	Średnica Diameter Диаметр D1 (D2) (mm)	Długość Length Длина H (mm)	Średnica kuli Ball diameter Диаметр сферы (mm)	Ø Średnica ślizgu Bearing diameter подшипника защиты. (мм)	Numer katalogowy Catalog number Номер каталога
27	74,6	36	105	24	50/65	YWAJ2774-T364
27	74	43	95	24	52/60	YWAJ2774-T433
30.2	92	45	115	27	60/75	YWAJ3092-T454
30.2	92	54	114	27	68/80	YWAJ3092-T544
32	76	45	120	27	62/75	YWAJ3276-T454
32	76	54	120	27	68/80	YWAJ3276-T544
32	76	52	120	27	68/80	YWAJ3276-T523
35	106.3	54	130	30	68/80 68/90	YWAJ35106-T545
35	106.3	63	125	30	82/97	YWAJ35106-T634
36	89	45	115	30	62/75	YWAJ3689-T455
36	89	54	118	30	68/80	YWAJ3689-T544

**SPRZĘGŁO JEDNOKIERUNKOWE PRZEGUBU SZEROKOKĄTNEGO**  
**OVERRUNNING CLUTCHES WIDE ANGLE JOINT**  
**ОБГОННЫЕ МУФТЫ ШИРОКОУГОЛЬНОГО ШАРНИРА**

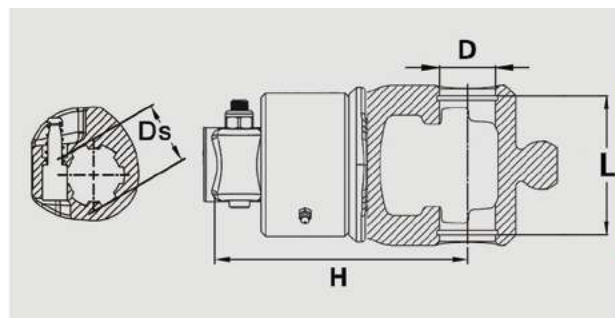

Ø D (mm)	Długość Length длина L (mm)	Wysokość krzyżaka Joint hight Высота крестовины H (mm)	Moment obrotowy Torque Крутящий момент (Нм)	Liczba frezów/średnica Number of splines/diameter К-во шлицов/Диаметр Ds (mm)	Numer katalogowy Catalog number Номер каталога
32	76	165	3800	6 frezów / 6 splines / 6 Шлицов 34.9mm (1 3/8")	OCWAJ3276-6-3800
32	76	165	3800	6 frezów / 6 splines / 6 Шлицов 34.9mm(1 3/8")	OCWAJ3276-6L-3800L
36	89	194	6200	6 frezów / 6 splines / 6 Шлицов 34.9mm (1 3/8")	OCWAJ3689-6-6200
36	89	194	6200	6 frezów / 6 splines / 6 Шлицов 34.9mm (1 3/8")	OCWAJ3689-6L-6200L

Uwaga / Note / Примечание: L - obrót w lewo L - left rotation L - левого вращения

**SPRZĘGŁO CIERNE PRZEGUBU SZEROKOKĄTNEGO**  
**FRICITION TORQUE LIMITER CLUTCHES WIDE ANGLE JOINT**  
**ФРИКЦИОННЫЕ МУФТЫ ШИРОКОУГОЛЬНОГО ШАРНИРА**

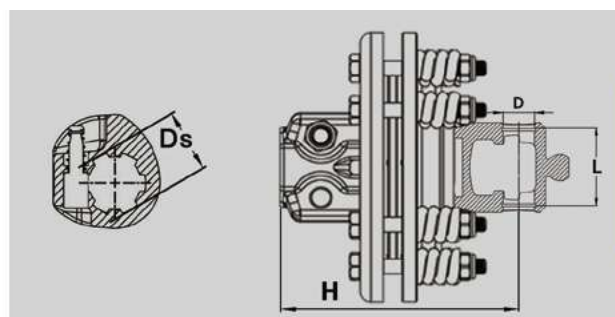

Ø D (mm)	Długość Length длина L (mm)	Wysokość krzyżaka Joint hight Высота крестовины H (mm)	Moment obrotowy Torque Крутящий момент (Нм)	Liczba frezów/średnica Number of splines/diameter К-во шлицов/Диаметр Ds (mm)	Numer katalogowy Catalog number Номер каталога
32	76	165	900	6 frezów / 6 splines / 6 Шлицов 34.9mm (1 3/8")	FCWAJ3276-6-900
32	76	169	1200	6 frezów / 6 splines / 6 Шлицов 34.9mm (1 3/8")	FCWAJ3276-6-1200

## ADAPTERY / ADAPTERS / ПЕРЕХОДНИКИ

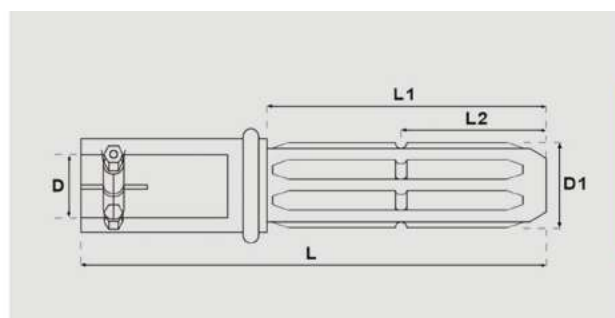

Liczba frezów/średnica Number of splines/inner diameter К-во шлицов/ Диаметр внутренний D (mm)	Liczba frezów/średnica Number of splines/outer diameter К-во шлицов/ Диаметр наружный D1 (mm)	Długość całkowita Total length Общая длина L (mm)	L1/L2 (mm)	Numer katalogowy Catalog number Номер каталога
6 frezów / 6 splines / 6 шлицов 34.9mm 1 3/8"	6 frezów / 6 splines / 6 шлицов 44.4mm 1 3/4"	173	78/37.6	AD-6-6A
6 frezów / 6 splines / 6 шлицов 44.4mm 1 3/4"	6 frezów / 6 splines / 6 шлицов 34.9mm 1 3/8"	173	78/37.6	AD-6A-6
6 frezów / 6 splines / 6 шлицов 34.9mm 1 3/8"	6 frezów / 6 splines / 6 шлицов 34.9mm 1 3/8"	170	78/37.6	AD-6-6
6 frezów / 6 splines / 6 шлицов 34.9mm 1 3/8"	8 frezów / 8 splines / 8 шлицов 38mm 1 1/2"	160	68/37.6	AD-6-8
6 frezów / 6 splines / 6 шлицов 44.4mm 1 3/4"	8 frezów / 8 splines / 8 шлицов 38mm 1 1/2"	178	78/39.3	AD-6A-8
6 frezów / 6 splines / 6 шлицов 34.9mm 1 3/8"	20 frezów / 20 splines / 20 шлицов 44.4mm 1 3/4"	185	89/37.6	AD-6-20
6 frezów / 6 splines / 6 шлицов 44.4mm 1 3/4"	20 frezów / 20 splines / 20 шлицов 44.4mm 1 3/4"	189	89/37.6	AD-6A-20
6 frezów / 6 splines / 6 шлицов 34.9mm 1 3/8"	21 frezów / 21 splines / 21 шлиц 34.9mm 1 3/8"	160	68/25.3	AD-6-21
6 frezów / 6 splines / 6 шлицов 44.4mm 1 3/4"	6 frezów / 6 splines / 6 шлицов 34.9mm 1 3/8"	164	65/25.3	AD-6A-21
8 frezów / 8 splines / 8 шлицов 38mm 1 1/2"	6 frezów / 6 splines / 6 шлицов 34.9mm 1 3/8"	173	78/37.6	AD-8-6
8 frezów / 8 splines / 8 шлицов 38mm 1 1/2"	6 frezów / 6 splines / 6 шлицов 44.4mm 1 3/4"	173	78/37.6	AD-8-6A
8 frezów / 8 splines / 8 шлицов 38mm 1 1/2"	20 frezów / 20 splines / 20 шлицов 44.4mm 1 3/4"	185	91/37.6	AD-8-20
8 frezów / 8 splines / 8 шлицов 38mm 1 1/2"	21 frezów / 21 splines / 21 шлиц 34.9mm 1 3/8"	160	68/25.3	AD-8-21
20 frezów / 20 splines / 20 шлицов 44.4mm 1 3/4"	6 frezów / 6 splines / 6 шлицов 34.9mm 1 3/8"	177	78/37.6	AD-20-6
20 frezów / 20 splines / 20 шлицов 44.4mm 1 3/4"	6 frezów / 6 splines / 6 шлицов 44.4mm 1 3/4"	177	78/37.6	AD-20-6A
20 frezów / 20 splines / 20 шлицов 44.4mm 1 3/4"	8 frezów / 8 splines / 8 шлицов 38mm 1 1/2"	178	81/39.6	AD-20-8
20 frezów / 20 splines / 20 шлицов 44.4mm 1 3/4"	21 frezów / 21 splines / 21 шлиц 34.9mm 1 3/8"	165	65/25.3	AD-20-21
21 frezów / 21 splines / 21 шлиц 34.9mm 1 3/8"	6 frezów / 6 splines / 6 шлицов 34.9mm 1 3/8"	173	81/37.6	AD-21-6
21 frezów / 21 splines / 21 шлиц 34.9mm 1 3/8"	6 frezów / 6 splines / 6 шлицов 44.4mm 1 3/4"	173	78/37.6	AD-21-6A
21 frezów / 21 splines / 21 шлиц 34.9mm 1 3/8"	8 frezów / 8 splines / 8 шлицов 38mm 1 1/2"	173	81/39.3	AD-21-8
21 frezów / 21 splines / 21 шлиц 34.9mm 1 3/8"	20 frezów / 20 splines / 20 шлицов 44.4mm 1 3/4"	185	91/37.6	AD-21-20

## TULEJE FREZOWANE / BUSHING SPLINES / ШЛИЦЕВЫЕ ВТУЛКИ

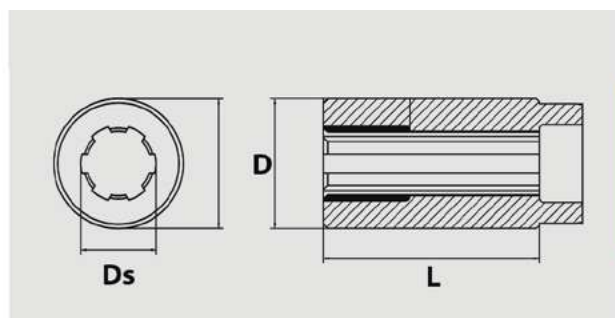

### 6 frezów / splines / шлицов 34.9mm (1 3/8")

Ilość frezów / Number of splines Количество шлицов / Диаметр Ds (mm)	Średnica zewnętrzna / Outer diameter Наружный диаметр D (mm)	Długość / Length Длина наружной части L (mm)	Numer katalogowy Catalog number Номер каталога
6 / 34.9mm (1 3/8")	54	60	BS-6-60-54
6 / 34.9mm (1 3/8")	54	60	BS-6-60-54B
6 / 34.9mm (1 3/8")	54	65	BS-6-65-54
6 / 34.9mm (1 3/8")	54	65	BS-6-65-54B
6 / 34.9mm (1 3/8")	54	80	BS-6-80-54
6 / 34.9mm (1 3/8")	54	100	BS-6-100-54
6 / 34.9mm (1 3/8")	54	120	BS-6-120-54
6 / 34.9mm (1 3/8")	54	130	BS-6-130-54

### 6 frezów / splines / шлицов 44.4mm (1 3/4")

6 шлицов 44.4 (1 3/4")	62	60	BS-6A-60-62
6 шлицов 44.4 (1 3/4")	62	65	BS-6A-65-62
6 шлицов 44.4 (1 3/4")	62	80	BS-6A-80-62

### 20 frezów / splines / шлицов 44.4mm (1 3/4")

20 шлицов 44.4mm (1 3/4")	62	60	BS-20-60-62
20 шлицов 44.4mm (1 3/4")	62	65	BS-20-65-62
20 шлицов 44.4mm (1 3/4")	62	80	BS-20-80-62
20 шлицов 44.4mm (1 3/4")	62	100	BS-20-100-62
20 шлицов 44.4mm (1 3/4")	62	120	BS-20-120-62
20 шлицов 44.4mm (1 3/4")	62	130	BS-20-130-62

### 21 frezów / splines / шлицов 34.9mm (1 3/8")

21 шлицов 34.9mm (1 3/8")	54	60	BS-21-60-54
21 шлицов 34.9mm (1 3/8")	54	65	BS-21-65-54
21 шлицов 34.9mm (1 3/8")	54	80	BS-21-80-54
21 шлицов 34.9mm (1 3/8")	54	100	BS-21-100-54
21 шлицов 34.9mm (1 3/8")	54	120	BS-21-120-54
21 шлицов 34.9mm (1 3/8")	54	130	BS-21-130-54

**SPRZĘGŁA AUTOMATYCZNE  
AUTOMATIC CLUTCHES  
АВТОМАТИЧЕСКИЕ МУФТЫ**

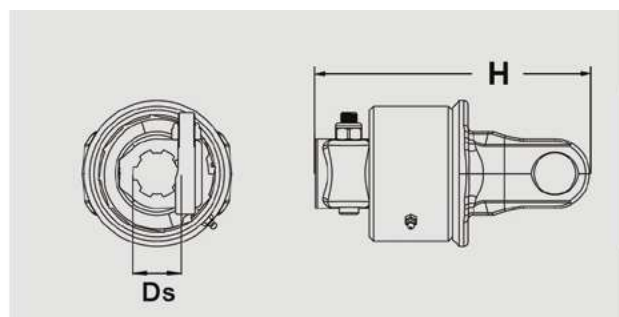

Ø D (mm)	Wysokość krzyżaka UJ Hight Высота крестовины. (mm)	Średnica / Długość Diameter / Length Диаметр. / Длина.  D (mm) H (mm)	Maksymalny moment obrotowy Max torque Максимальный крутящий момент. zzzz(Nm)	Numer katalogowy Catalog number Номер каталога
30.2	92	150 210	2100	AC3092-6-2100
30.2	92	150 210	2500	AC3092-6-2500
32	76	150 210	2500	AC3276-21-2500
32	76	150 210	2500	AC3276-6-2500
32	76	150 210	2500	AC3276-6A-2500
35	106.3	150 220	3000	AC35106-6-3000
35	106.3	150 220	3000	AC35106-6A-3000
36	89	150 210	2600	AC3689-20-2600
36	89	150 210	2600	AC3689-21-2600
36	89	150 210	2600	AC3689-6-2600
36	89	150 210	2600	AC3689-6A-2600
42	104	180 240	3500	AC42104-20-3500
42	104	180 240	3500	AC42104-6A-3500



# SPRZĘGŁA CIERNE FRICTION TORQUE LIMITER CLUTCHES ФРИКЦИОННЫЕ МУФТЫ



FCA

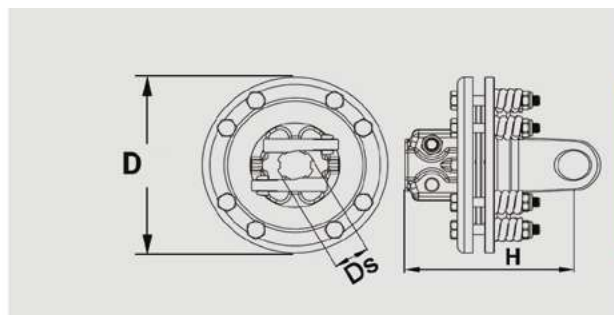

Ø D (mm)	Wysokość krzyżaka Joint height Высота крестовины L (mm)	Średnica/długość Diameter / length Диаметр / длина, H (mm)	Moment obrotowy Torque Крутящий момент (Nm)	Ilość tarcz ciernych Friction discs quantity Количество фрикционных дисков	Liczba frezów/średnica Number of splines/diameter К-во шлицов/ Диаметр, Ds (mm)	Numer katalogowy Catalog number Номер каталога
27	70	180 / 178	900	2	6 frezów / 6 splines / 6 шлицов 34.9mm (1 3/8")	FC2770-6-900
27	70	180 / 178	900	2	8 frezów / 8 splines / 8 шлицов 38mm (1 1/2")	FC2770-8-900
27	74.6	180 / 154	900	2	6 frezów / 6 splines / 6 шлицов 34.9mm (1 3/8")	FC2774-6-900
27	74.6	200 / 154	1200	2	6 frezów / 6 splines / 6 шлицов 34.9mm (1 3/8")	FC2774-6-1200
27	74.6	200 / 154	900	2	21 frezów / 21 splines / 21 шлиц 34.9mm (1 3/8")	FC2774-21-900
28	73	180 / 154	900	2	6 frezów / 6 splines / 6 шлицов 34.9mm (1 3/8")	FC2873-6-900
28	73	180 / 154	900	2	8 frezów / 8 splines / 8 шлицов 38mm (1 1/2")	FC2873-8-900
30.2	80	180 / 154	900	2	6 frezów / 6 splines / 6 шлицов 34.9mm (1 3/8")	FC3080-6-900
30.2	80	200 / 154	1200	2	6 frezów / 6 splines / 6 шлицов 34.9mm (1 3/8")	FC3080-6-1200
30.2	80	200 / 168	2000	4	6 frezów / 6 splines / 6 шлицов 34.9mm (1 3/8")	FC3080-6-2000
30.2	80	200 / 160	2000	4	6 frezów / 6 splines / 6 шлицов 44.4mm (1 3/4")	FC3080-6A-2000
30.2	80	200 / 160	2000	4	20 frezów / 20 splines / 20 шлицов 44.4mm (1 3/4")	FC3080-20-2000
30.2	80	180 / 150	900	2	21 frezów / 21 splines / 21 шлиц 34.9mm (1 3/8")	FC3080-21-900
30.2	80	200 / 145	1200	2	21 frezów / 21 splines / 21 шлиц 34.9mm (1 3/8")	FC3080-21-1200
30.2	80	180 / 160	2000	3	21 frezów / 21 splines / 21 шлиц 34.9mm (1 3/8")	FC3080-21-2000
30.2	80	200 / 160	2400	4	21 frezów / 21 splines / 21 шлиц 34.9mm (1 3/8")	FC3080-21-2400
30.2	92	180 / 161	900	1	6 frezów / 6 splines / 6 шлицов 34.9mm (1 3/8")	FC3092-6-900
30.2	92	200 / 161	1200	3	6 frezów / 6 splines / 6 шлицов 34.9mm (1 3/8")	FC3092-6-1200
30.2	92	200 / 155	1500	4	6 frezów / 6 splines / 6 шлицов 34.9mm (1 3/8")	FC3092-6-1500
30.2	92	200 / 170	2000	4	6 frezów / 6 splines / 6 шлицов 34.9mm (1 3/8")	FC3092-6-2000
30.2	92	200 / 155	1200	3	6 frezów / 6 splines / 6 шлицов 44.4mm (1 3/4")	FC3092-6A-1200
30.2	92	200 / 170	2000	4	6 frezów / 6 splines / 6 шлицов 44.4mm (1 3/4")	FC3092-6A-2000
30.2	92	200 / 170	2000	4	8 frezów / 8 splines / 8 шлицов 38mm (1 1/2")	FC3092-8-2000
30.2	92	200 / 150	1200	3	20 frezów / 20 splines / 20 шлицов 44.4mm (1 3/4")	FC3092-20-1200
30.2	92	200 / 170	2000	4	20 frezów / 20 splines / 20 шлицов 44.4mm (1 3/4")	FC3092-20-2000

# SPRZĘGŁA CIERNE FRICTION TORQUE LIMITER CLUTCHES ФРИКЦИОННЫЕ МУФТЫ



FCA

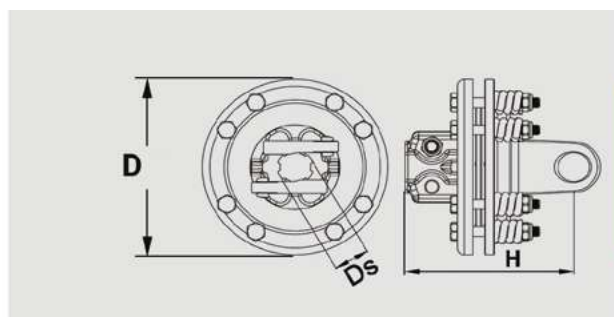

Ø D (mm)	Wysokość krzyżaka Joint height Высота крестовины L (mm)	Średnica/długość Diameter / length Диаметр / длина, H (mm)	Moment obrotowy Torque Крутящий момент (Nm)	Ilość tarcz ciernych Friction discs quantity Количество фрикционных дисков	Liczba frezów/średnica Number of splines/diameter К-во шлицов/ Диаметр, Ds (mm)	Numer katalogowy Catalog number Номер каталога
30.2	92	170 / 155	900	2	21 frezów / 21 splines / 21 шлиц 34.9mm (1 3/8")	FC3092-21-900
30.2	92	180 / 170	1200	3	21 frezów / 21 splines / 21 шлиц 34.9mm (1 3/8")	FC3092-21-1200
30.2	92	200 / 170	2000	4	21 frezów / 21 splines / 21 шлиц 34.9mm (1 3/8")	FC3092-21-2000
30.2	106.3	180 / 175	2400	4	20 frezów / 20 splines / 20 шлицов 44.4mm (1 3/4")	FC30106-20-2400
32	76	200 / 180	1450	4	6 frezów / 6 splines / 6 шлицов 34.9mm (1 3/8")	FC3276-6-1450
32	76	200 / 180	1450	4	6 frezów / 6 splines / 6 шлицов 44.4mm (1 3/4")	FC3276-6A-1450
32	76	200 / 180	1450	4	8 frezów / 8 splines / 8 шлицов 38mm (1 1/2")	FC3276-8-1450
32	76	200 / 180	1450	4	21 frezów / 21 splines / 21 шлиц 34.9mm (1 3/8")	FC3276-21-1450
32	76	200 / 180	1450	4	20 frezów / 20 splines / 20 шлицов 44.4mm (1 3/4")	FC3276-20-1450
34.9	106.3	200 / 182	2500	4	6 frezów / 6 splines / 6 шлицов 34.9mm (1 3/8")	FC34106-6-2500
34.9	106.3	200 / 160	2500	4	6 frezów / 6 splines / 6 шлицов 44.4mm (1 3/4")	FC34106-6A-2500
34.9	106.3	200 / 185	2500	4	21 frezów / 21 splines / 21 шлиц 34.9mm (1 3/8")	FC34106-21-2500
34.9	106.3	200 / 165	1200	3	21 frezów / 21 splines / 21 шлиц 34.9mm (1 3/8")	FC34106-21-1200
34.9	106.3	200 / 165	1200	3	6 frezów / 6 splines / 6 шлицов 44.4mm (1 3/4")	FC34106-6A-1200
34.9	106.3	200 / 165	1200	3	20 frezów / 20 splines / 20 шлицов 44.4mm (1 3/4")	FC34106-20-1200
34.9	106.3	200 / 180	2500	4	20 frezów / 20 splines / 20 шлицов 44.4mm (1 3/4")	FC34106-20-2500
34.9	106.3	200 / 180	2500	4	8 frezów / 8 splines / 8 шлицов 38mm (1 1/2")	FC34106-8-2500
35	98	200 / 182	1700	4	6 frezów / 6 splines / 6 шлицов 34.9mm (1 3/8")	FC3598-6-1700
35	98	200 / 182	2500	4	8 frezów / 8 splines / 8 шлицов 38mm (1 1/2")	FC3598-8-2500
35	98	200 / 188	1700	2	8 frezów / 8 splines / 8 шлицов 38mm (1 1/2")	FC3598-8-1700
36	89	200 / 195	1700	4	6 frezów / 6 splines / 6 шлицов 34.9mm (1 3/8")	FC3689-6-1700
36	89	200 / 200	1700	4	6 frezów / 6 splines / 6 шлицов 44.4mm (1 3/4")	FC3689-6A-1700
36	89	200 / 200	1700	4	21 frezów / 21 splines / 21 шлиц 34.9mm (1 3/8")	FC3689-21-1700
36	89	200 / 200	1700	4	20 frezów / 20 splines / 20 шлицов 44.4mm (1 3/4")	FC3689-20-1700

# SPRZĘGŁA CIERNE FRICTION TORQUE LIMITER CLUTCHES ФРИКЦИОННЫЕ МУФТЫ



FCA

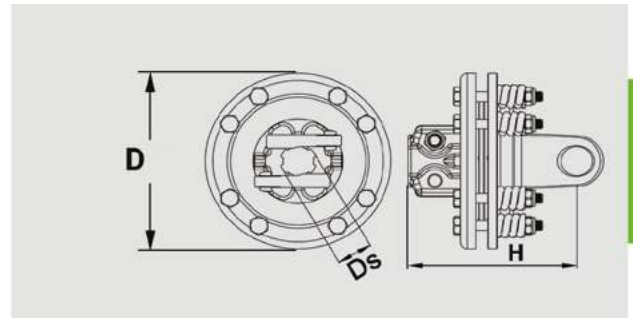

Ø D (mm)	Wysokość krzyżaka Joint height Высота крестовины L (mm)	Średnica/długość Diameter / length Диаметр / длина, H (mm)	Moment obrotowy Torque Крутящий момент (Nm)	Ilość tarcz ciernych Friction discs quantity Количество фрикционных дисков	Liczba frezów/średnica Number of splines/diameter К-во шлицов/ Диаметр, Ds (mm)	Numer katalogowy Catalog number Номер каталога
36	89	200 / 200	1700	4	8 frezów / 8 splines / 8 шлицов 38mm (1 1/2")	FC3689-8-1700
41	118	195 / 185	2400	4	6 frezów / 6 splines / 6 шлицов 34.9mm (1 3/8")	FC41118-6-2400
42	104.5	200 / 160	2000	4	6 frezów / 6 splines / 6 шлицов 34.9mm (1 3/8")	FC42104-6-2000
42	104.5	200 / 180	2000	4	6 frezów / 6 splines / 6 шлицов 44.4mm (1 3/4")	FC42104-6A-2000
42	104.5	200 / 180	2000	4	8 frezów / 8 splines / 8 шлицов 38mm (1 1/2")	FC42104-8-2000
42	104.5	200 / 180	2000	4	20 frezów / 20 splines / 20 шлицов 44.4mm (1 3/4")	FC42104-20-2000
42	104.5	200 / 180	2000	4	21 frezów / 21 splines / 21 шлиц 34.9mm (1 3/8")	FC42104-21-2000
-	Universal	160 / 190	600	1	6 / 34.9mm (1 3/8") 6 / 34.9mm (1 3/8")	FCA66-600-1
-	Universal	180 / 200	900	1	6 / 34.9mm (1 3/8") 6 / 34.9mm (1 3/8")	FCA66-900-1
-	Universal	200 / 195	1200	2	6 / 34.9mm (1 3/8") 6 / 34.9mm (1 3/8")	FCA66-1200-2
-	Universal	180 / 171	1500	3	6 / 34.9mm (1 3/8") 6 / 34.9mm (1 3/8")	FCA66-1500-3
-	Universal	200 / 210	1200	4	6 / 34.9mm (1 3/8") 6 / 34.9mm (1 3/8")	FCA66-1200-4
-	Universal	200 / 195	1200	4	6 / 44.4mm 1 3/4" 6 / 44.4mm 1 3/4"	FCA66A-1200-4
-	Universal	200 / 200	600	1	8 / 38mm (1 1/2") 8 / 38mm (1 1/2")	FCA88-600-1
-	Universal	180 / 195	900	2	21 / 34.9mm (1 3/8") 21 / 34.9mm (1 3/8")	FCA2121-900-2
-	Universal	200 / 195	1200	3	21 / 34.9mm (1 3/8") 21 / 34.9mm (1 3/8")	FCA2121-1200-3

**SPRZĘGŁA JEDNOKIERUNKOWE CIERNE**  
**FRICITION TORQUE OVERRUNNING CLUTCH**  
**ФРИКЦИОННЫЕ ОБГОННЫЕ МУФТЫ**

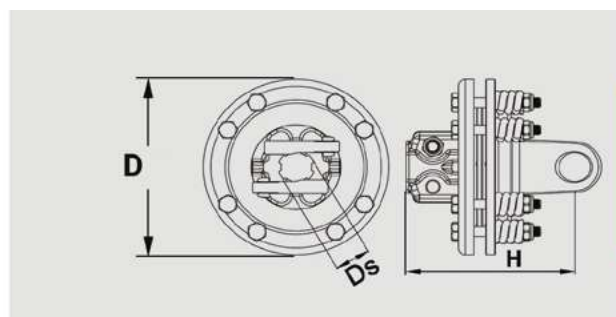

Ø D (мм)	Wysokość krzyżaka Joint height Высота крестовины L (мм)	Średnica/długość Diameter / length Диаметр / длина, H (мм)	Moment obrotowy Torque Крутящий момент (Нм)	Ilość tarcz ciernych Friction discs quantity Количество фрикционных дисков	Liczba frezów/średnica Number of splines/diameter К-во шлицов/ Диаметр, Ds (мм)	Numer katalogowy Catalog number Номер каталога
200	30.2x106.3	180	1200	2	6 frezów / 6 splines 6 шлицов 34.9мм (1 3/8")	FOC30106-6-1200
200	30.2x106.3	180	1200	2	6 frezów / 6 splines 6 шлицов 34.9мм (1 3/8")	FOC30106-6-1200B
200	30.2x106.3	180	1200	2	6 frezów / 6 splines 6 шлицов 44.4мм (1 3/4")	FOC30106-6A-1200B
200	30.2x92	180	1200	2	6 frezów / 6 splines 6 шлицов 34.9мм (1 3/8")	FOC3092-6-1200
200	30.2x92	180	1200	2	6 frezów / 6 splines 6 шлицов 34.9мм (1 3/8")	FOC3092-6-1200B
200	30.2x92	180	1200	2	6 frezów / 6 splines 6 шлицов 44.4мм (1 3/4")	FOC3092-6A-1200B
200	34.9x106.3	180	1200	2	6 frezów / 6 splines 6 шлицов 34.9мм (1 3/8")	FOC34106-6-1200
200	34.9x106.3	180	1200	2	6 frezów / 6 splines 6 шлицов 34.9мм (1 3/8")	FOC34106-6-1200B
200	34.9x106.3	180	1200	2	6 frezów / 6 splines 6 шлицов 44.4мм (1 3/4")	FOC34106-6A-1200B

## SPRZĘGŁO JEDNOKIERUNKOWE OVERRUNNING CLUTCHES ОБГОННЫЕ МУФТЫ

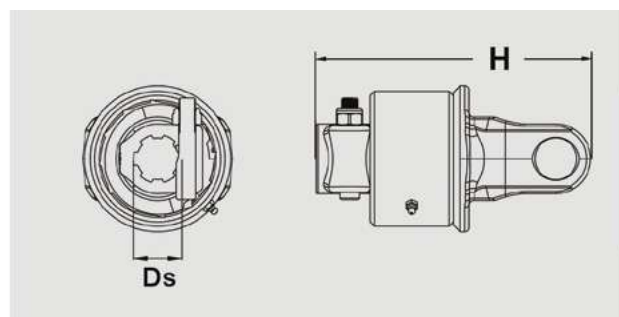

Ø D (mm)	Wysokość krzyżaka UJ Hight Высота крестовины. (mm)	Średnica / Długość Diameter / Length Диаметр. D (мм) / Длина. H (mm)	Maksymalny moment obrotowy (Nm) Max torque (Nm) Максимальный крутящий момент. (Nm)	Liczba frezów/średnica Number of splines/diameter К-во шлицов / Диаметр. Ds (mm)	Numer katalogowy Catalog number Номер каталога
22	54	102 135	2400	6 frezów / splines / шлицов 34.9mm (1 3/8")	OC2254-6-2400
23.8	61.3	102 147(129)	2400	6 frezów / splines / шлицов 34.9mm (1 3/8")	OC2361-6-2400
27	70	102 152(190)	2400	6 frezów / splines / шлицов 34.9mm (1 3/8")	OC2770-6-2400
27	70	102 192	2400	8 frezów / splines / шлицов 38mm (1 1/2")	OC2770-8-2400
27	74.6	102 137	1600	6 frezów / splines / шлицов 34.9mm (1 3/8")	OC2774-6-1600
27	74.6	102 155(137)	2400	6 frezów / splines / шлицов 34.9mm (1 3/8")	OC2774-6-2400
27	74.6	102 156	2400	6 frezów / splines / шлицов 44.4mm (1 3/4")	OC2774-6A-2400
27	74.6	102 156	2400	8 frezów / splines / шлицов 38mm (1 1/2")	OC2774-8-2400
27	74.6	102 155	3800	21 frezów / splines / шлиц 34.9mm (1 3/8")	OC2774-21-3800
27	74.6	102 166	1600	6 frezów / splines / шлицов 34.9mm (1 3/8")	OC2774-6-1600L-G
27	74.6	102 156	2400	6 frezów / splines / шлицов 34.9mm (1 3/8")	OC2774-6-2400L
28	73	102 159	2400	6 frezów / splines / шлицов 34.9mm (1 3/8")	OC2873-6-2400
28	73	102 159	2400	8 frezów / splines / шлицов 38mm (1 1/2")	OC2873-8-2400
30.2	80	102 145	1600	6 frezów / splines / шлицов 34.9mm (1 3/8")	OC3080-6-1600
30.2	80	102 165	2400	6 frezów / splines / шлицов 34.9mm (1 3/8")	OC3080-6-2400
30.2	80	102 165	3800	6 frezów / splines / шлицов 34.9mm (1 3/8")	OC3080-6-3800
30.2	80	102 155	3800	21 frezów / splines / шлиц 34.9 mm (1 3/8")	OC3080-21-3800
30.2	80	102 155	2400	6 frezów / splines / шлицов 34.9mm (1 3/8")	OC3080-6-2400L
30.2	92	102 147	1600	6 frezów / splines / шлицов 34.9mm (1 3/8")	OC3092-6-1600

Uwaga / Note / Примечание: L - obrót w lewo L - left rotation L - левого вращения

## SPRZĘGŁO JEDNOKIERUNKOWE OVERRUNNING CLUTCHES ОБГОННЫЕ МУФТЫ

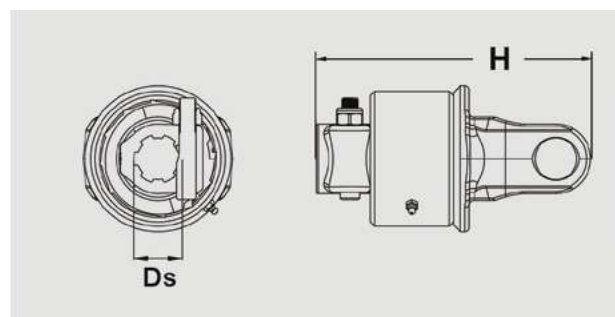

Ø D (mm)	Wysokość krzyżaka UJ Hight Высота крестовины. (mm)	Średnica / Długość Diameter / Length Диаметр. D (мм) / Длина. H (mm)	Maksymalny moment obrotowy (Nm) Max torque (Nm) Максимальный крутящий момент. (Nm)	Liczba frezów/średnica Number of splines/diameter К-во шлицов / Диаметр. Ds (mm)	Numer katalogowy Catalog number Номер каталога
30.2	92	106(102) 147(166)	2400	6 frezów / splines / шлицов 34.9mm (1 3/8")	OC3092-6-2400
30.2	92	102 166	3800	6 frezów / splines / шлицов 34.9mm (1 3/8")	OC3092-6-3800
30.2	92	102 195	2400	6 frezów / splines / шлицов 44.4mm (1 3/4")	OC3092-6A-2400
30.2	92	102 195	2400	20 frezów / splines / шлицов 44.4mm (1 3/4")	OC3092-20-2400
30.2	92	102 166	2400	21 frezów / splines / шлиц 34.9mm (1 3/8")	OC3092-21-2400
30.2	92	102 170	3800	21 frezów / splines / шлиц 34.9mm (1 3/8")	OC3092-21-3800
30.2	92	102 180	2400	6 frezów / splines / шлицов 34.9mm (1 3/8")	OC3092-6-2400L
32	76	102 163	3800	6 frezów / splines / шлицов 34.9mm (1 3/8")	OC3276-6-3800
32	76	102 163	3800	6 frezów / splines / шлицов 44.4mm (1 3/4")	OC3276-6A-3800
32	76	102 163	3800	8 frezów / splines / шлицов 38mm (1 1/2")	OC3276-8-3800
35	106.3	102 180	1600	6 frezów / splines / шлицов 34.9mm (1 3/8")	OC35106-6-1600-G
34.9	106.3	102 200	2400	6 frezów / splines / шлицов 34.9mm (1 3/8")	OC34106-6-2400
34.9	106.3	102 170	3800	21 frezów / splines / шлиц 34.9mm (1 3/8")	OC34106-21-3800
35	106.3	102 180	1600	6 frezów / splines / шлицов 34.9mm (1 3/8")	OC35106-6-1600-G
35	106.3	102 200	2400	6 frezów / splines / шлицов 34.9mm (1 3/8")	OC35106-6-2400-G
35	106.3	102 200	2400	20 frezów / splines / шлицов 44.4mm (1 1/2")	OC35106-20-2400-G
35	106.3	102 175	2400	21 frezów / splines / шлиц 34.9mm (1 3/8")	OC35106-21-2400-G
35	98	102 196	3000	6 frezów / splines / шлицов 34.9mm (1 3/8")	OC3598-6-3000
35	98	102 195	3000	8 frezów / splines / шлицов 38mm (1 1/2")	OC3598-8-3000

Uwaga / Note / Примечание: L - obrót w lewo L - left rotation L - левого вращения

## SPRZĘGŁO JEDNOKIERUNKOWE OVERRUNNING CLUTCHES ОБГОННЫЕ МУФТЫ

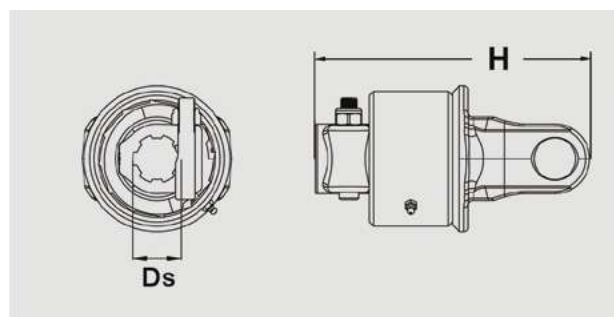

Ø D (mm)	Wysokość krzyżaka UJ Hight Высота крестовины. (mm)	Średnica / Długość Diameter / Length Диаметр. D (мм) / Длина. H (mm)	Maksymalny moment obrotowy (Nm) Max torque (Nm) Максимальный крутящий момент. (Nm)	Liczba frezów/średnica Number of splines/diameter К-во шлицов / Диаметр. Ds (mm)	Numer katalogowy Catalog number Номер каталога
36	89	102 195	3000	6 frezów / splines / шлицов 34.9mm (1 3/8")	OCA66-1200
36	89	102 195	3000	6 frezów / splines / шлицов 44.4mm (1 3/4")	OCA66-1600
36	89	102 193	3800	6 frezów / splines / шлицов 34.9mm (1 3/8")	OCA66-1600L
36	89	102 195	3000	8 frezów / splines / шлицов 38mm (1 1/2")	OCA66-2400
-	Universal	102 195	1200	6 / 34.9mm (1 3/8") 6 / 34.9mm (1 3/8")	OCA66-2400L
-	Universal	102 195	1600	6 / 34.9mm (1 3/8") 6 / 34.9mm (1 3/8")	OCA68-1600
-	Universal	102 195	1600	6 / 34.9mm (1 3/8") 6 / 34.9mm (1 3/8")	OCA86-1600
-	Universal	102 195	2400	6 / 34.9mm (1 3/8") 6 / 34.9mm (1 3/8")	OCA88-1600
-	Universal	102 195	2400	6 / 34.9mm (1 3/8") 6 / 34.9mm (1 3/8")	OCA621-2400
-	Universal	102 215	1600	6 / 34.9mm (1 3/8") 8 / 38mm (1 1/2")	OCA621-3800
-	Universal	102 215	1600	8 / 38mm (1 1/2") 6 / 34.9mm (1 3/8")	
-	Universal	102 220	1600	8 / 38mm (1 1/2") 8 / 38mm (1 1/2")	
-	Universal	102 190	2400	6 / 34.9mm (1 3/8") 21 / 34.9mm (1 3/8")	
-	Universal	102 210	3800	6 / 34.9mm (1 3/8") 21 / 34.9mm (1 3/8")	

Uwaga / Note / Примечание: L - obrót w lewo L - left rotation L - левого вращения



## SPRZĘGŁA PRZECIĄŻENIOWE RATCHET TORQUE LIMITER CLUTCHES РАДИАЛЬНО-ШТИФТОВЫЕ МУФТЫ



RCA

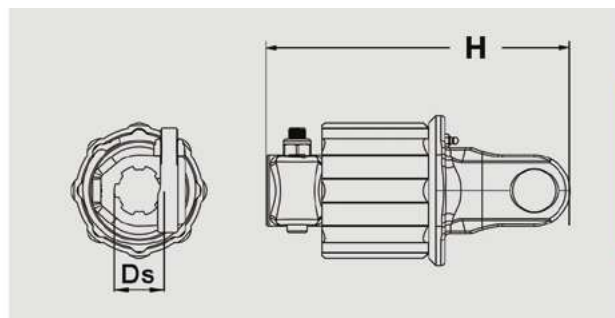

Ø D (mm)	Wysokość krzyżaka UJ Hight Высота крестовины. (mm)	Średnica / Długość Diameter / Length Диаметр. D (мм) / Длина. H (мм)	Maksymalny moment obrotowy (Nm) Max torque (Nm) Максимальный крутящий момент. (Nm)	Liczba frezów/średnica Number of splines/diameter К-во шлицов / Диаметр. Ds (mm)	Numer katalogowy Catalog number Номер каталога
22	54	95 / 100	300	6 frezów / 6 splines / 6 шлицов 34.9mm (1 3/8")	RC2254-6-300
22	54	95 / 120	600	6 frezów / 6 splines / 6 шлицов 34.9mm (1 3/8")	RC2254-6-600
23.8	61.3	95 / 114	300	6 frezów / 6 splines / 6 шлицов 34.9mm (1 3/8")	RC2361-6-300
23.8	61.3	95 / 135	600	6 frezów / 6 splines / 6 шлицов 34.9mm (1 3/8")	RC2361-6-600
23.8	61.3	95 / 151	900	6 frezów / 6 splines / 6 шлицов 34.9mm (1 3/8")	RC2361-6-900
27	74.6	95 / 142	600	6 frezów / 6 splines / 6 шлицов 34.9mm (1 3/8")	RC2774-6-600
27	74.6	95 / 160	900	6 frezów / 6 splines / 6 шлицов 34.9mm (1 3/8")	RC2774-6-900
27	74.6	95 / 178	1200	6 frezów / 6 splines / 6 шлицов 34.9mm (1 3/8")	RC2774-6-1200
30.2	80	95 / 171	900	6 frezów / 6 splines / 6 шлицов 34.9mm (1 3/8")	RC3080-6-900
30.2	80	95 / 190	1200	6 frezów / 6 splines / 6 шлицов 34.9mm (1 3/8")	RC3080-6-1200
30.2	92	95 / 171	900	6 frezów / 6 splines / 6 шлицов 34.9mm (1 3/8")	RC3092-6-900
30.2	92	95 / 190	1200	6 frezów / 6 splines / 6 шлицов 34.9mm (1 3/8")	RC3092-6-1200
30.2	92	102 / 170	900	21 frezów / 21 splines / 21 шлиц 34.9mm (1 3/8")	RC3092-21-900
30.2	92	102 / 190	1200	21 frezów / 21 splines / 21 шлиц 34.9mm (1 3/8")	RC3092-21-1200
32	76	95 / 171	900	6 frezów / 6 splines / 6 шлицов 34.9mm (1 3/8")	RC3276-6-900
32	76	95 / 187	1200	6 frezów / 6 splines / 6 шлицов 34.9mm (1 3/8")	RC3276-6-1200
32	76	95 / 190	900	21 frezów / 21 splines / 21 шлиц 34.9mm (1 3/8")	RC3276-21-900
32	76	95 / 200	1200	21 frezów / 21 splines / 21 шлиц 34.9mm (1 3/8")	RC3276-21-1200

## SPRZĘGŁA PRZECIĄŻENIOWE RATCHET TORQUE LIMITER CLUTCHES РАДИАЛЬНО-ШТИФТОВЫЕ МУФТЫ



RCA

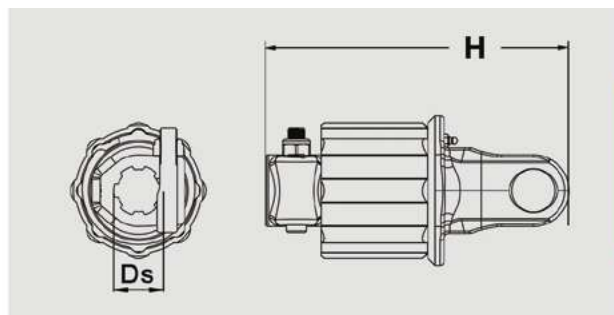

Ø D (mm)	Wysokość krzyżaka UJ Hight Высота крестовины. (mm)	Średnica / Długość Diameter / Length Диаметр. D (мм) / Длина. H (мм)	Maksymalny moment obrotowy (Nm) Max torque (Nm) Максимальный крутящий момент. (Nm)	Liczba frezów/średnica Number of splines/diameter К-во шлицов / Диаметр. Ds (mm)	Numer katalogowy Catalog number Номер каталога
34.9	106.3	95 / 190	900	6 frezów / 6 splines / 6 шлицов 34.9mm (1 3/8")	RC34106-6-900
34.9	106.3	95 / 210	1200	6 frezów / 6 splines / 6 шлицов 34.9mm (1 3/8")	RC34106-6-1200
34.9	106.3	95 / 190	900	21 frezów / 21 splines / 21 шлиц 34.9mm (1 3/8")	RC34106-21-900
34.9	106.3	95 / 210	1200	21 frezów / 21 splines / 21 шлиц 34.9mm (1 3/8")	RC34106-21-1200
35	98	95 / 187	900	6 frezów / 6 splines / 6 шлицов 34.9mm (1 3/8")	RC3598-6-900
36	89	95 / 200	900	6 frezów / 6 splines / 6 шлицов 34.9mm (1 3/8")	RC3689-6-900
36	89	95 / 220	1200	6 frezów / 6 splines / 6 шлицов 34.9mm (1 3/8")	RC3689-6-1200
36	89	95 / 200	900	21 frezów / 21 splines / 21 шлиц 34.9mm (1 3/8")	RC3689-21-900
36	89	95 / 200	1200	21 frezów / 21 splines / 21 шлиц 34.9mm (1 3/8")	RC3689-21-1200
-	Universal	100 / 175	300	6 / 34.9mm (1 3/8") 6 / 34.9mm (1 3/8")	RCA66-300
-	Universal	100 / 196	600	6 / 34.9mm (1 3/8") 6 / 34.9mm (1 3/8")	RCA66-600
-	Universal	100 / 214	900	6 / 34.9mm (1 3/8") 6 / 34.9mm (1 3/8")	RCA66-900
-	Universal	100 / 232	1200	6 / 34.9mm (1 3/8") 6 / 34.9mm (1 3/8")	RCA66-1200

**SPRZĘGŁA Z KOŁKIEM ŚCINANYM**  
**SHEAR BOLT TORQUE LIMITER CLUTCHES**  
**МУФТЫ СО СРЕЗНЫМ БОЛТОМ**

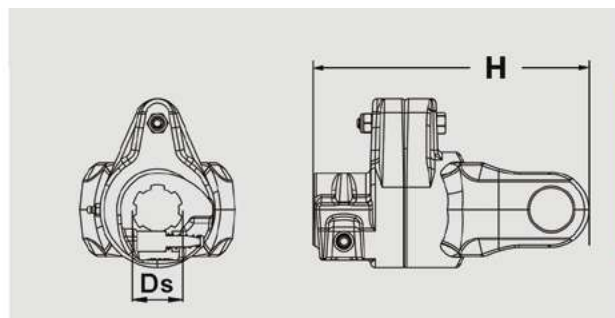

Ø D (mm)	Wysokość krzyżaka UJ Hight Высота крестовины (mm)	Średnica / Długość Diameter / Length Диаметр / Длина D (mm) / H (mm)	Maksymalny moment obrotowy (Nm) Max torque (Nm) Максимальный крутящий момент (Nm)	Liczba frezów Number of splines К-во шлицов Диаметр Ds (mm)	Numer katalogowy Catalog number Номер каталога
23.8	61.3	100	900	6 frezów / 6 splines / 6 шлицов 34.9mm (1 3/8")	SB2361-6-900
23.8	61.3	125	1250	6 frezów / 6 splines / 6 шлицов 34.9mm (1 3/8")	SB2361-6-1250
27	74.6	112	1400	6 frezów / 6 splines / 6 шлицов 34.9mm (1 3/8")	SB2774-6-1400
27	74.6	112	1700	6 frezów / 6 splines / 6 шлицов 34.9mm (1 3/8")	SB2774-6-1700
27	74.6	120	1400	21 frezów / 21 splines / 21 шлиц 34.9mm (1 3/8")	SB2774-21-1400
30.2	80	110	2100	6 frezów / 6 splines / 6 шлицов 34.9mm (1 3/8")	SB3080-6-2100
30.2	80	130	2400	6 frezów / 6 splines / 6 шлицов 34.9mm (1 3/8")	SB3080-6-2400
30.2	80	130	2100	21 frezów / 21 splines / 21 шлиц 34.9mm (1 3/8")	SB3080-21-2100
30.2	92	142	2100	6 frezów / 6 splines / 6 шлицов 34.9mm (1 3/8")	SB3092-6-2100
30.2	92	142	2700	6 frezów / 6 splines / 6 шлицов 34.9mm (1 3/8")	SB3092-6-2700
30.2	92	165	3100	6 frezów / 6 splines / 6 шлицов 34.9mm (1 3/8")	SB3092-6-3100
30.2	92	156	2700	6 frezów / 6 splines / 6 шлицов 44.4mm (1 3/4")	SB3092-6A-2700
30.2	92	150	2500	20 frezów / 20 splines / 20 шлицов 44.4mm (1 3/4")	SB3092-20-2500
30.2	92	150	2100	21 frezów / 21 splines / 21 шлиц 34.9mm (1 3/8")	SB3092-21-2100
32	76	118	2100	6 frezów / 6 splines / 6 шлицов 34.9mm (1 3/8")	SB3276-21-2100
32	76	120	2100	21 frezów / 21 splines / 21 шлиц 34.9mm (1 3/8")	SB3276-21-2100

**SPRZĘGŁA Z KOŁKIEM ŚCINANYM**  
**SHEAR BOLT TORQUE LIMITER CLUTCHES**  
**МУФТЫ СО СРЕЗНЫМ БОЛТОМ**

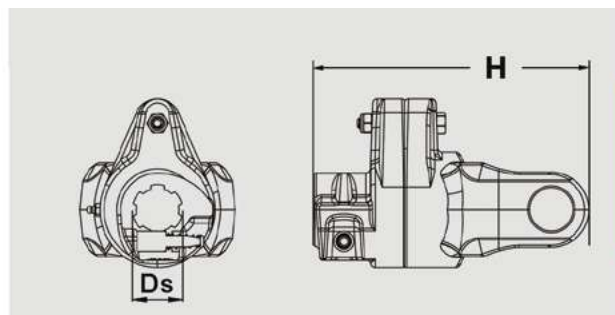

Ø D (mm)	Wysokość krzyżaka UJ Hight Высота крестовины (mm)	Średnica / Długość Diameter / Length Диаметр / Длина D (mm) / H (mm)	Maksymalny moment obrotowy (Nm) Max torque (Nm) Максимальный крутящий момент (Nm)	Liczba frezów Number of splines К-во шлицов Диаметр Ds (mm)	Numer katalogowy Catalog number Номер каталога
34.9	94	140	2700	6 frezów / 6 splines / 6 шлицов 34.9mm (1 3/8")	SB3594-6-2700-G
34.9	94	140	3100	6 frezów / 6 splines / 6 шлицов 34.9mm (1 3/8")	SB3594-6-3100-G
34.9	94	140	3500	6 frezów / 6 splines / 6 шлицов 34.9mm (1 3/8")	SB3594-6-3500-G
34.9	94	140	4200	6 frezów / 6 splines / 6 шлицов 34.9mm (1 3/8")	SB3594-6-4200-G
34.9	106.3	148	3500	6 frezów / 6 splines / 6 шлицов 34.9mm (1 3/8")	SB34106-6-3500
34.9	106.3	148	3500	6 frezów / 6 splines / 6 шлицов 44.4mm (1 3/4")	SB34106-6A-3500
35	106.3	148	4200	6 frezów / 6 splines / 6 шлицов 34.9mm (1 3/8")	SB35106-6-4200-G
35	106.3	140	3500	20 frezów / 20 splines / 20 шлицов 44.4mm (1 3/4")	SB35106-20-3500-G
35	98	165	2900	6 frezów / 6 splines / 6 шлицов 34.9mm (1 3/8")	SB3598-6-2900
35	98	170	3100	6 frezów / 6 splines / 6 шлицов 34.9mm (1 3/8")	SB3598-6-3100
35	98	165	2900	8 frezów / 8 splines / 8 шлицов 34.9mm (1 3/8")	SB3598-8-2900
36	89	141	2900	6 frezów / 6 splines / 6 шлицов 34.9mm (1 3/8")	SB3689-6-2900
36	89	120	2900	6 frezów / 6 splines / 6 шлицов 44.4mm (1 3/4")	SB3689-6A-2900
36	89	120	2900	20 frezów / 20 splines / 20 шлицов 44.4mm (1 3/4")	SB3689-20-2900
36	89	120	2900	21 frezów / 21 splines / 21 шлиц 34.9mm (1 3/8")	SB3689-21-2900

**OSŁONY PRZEGUBÓW SZEROKOKĄTNYCH**  
**WIDE ANGLE JOINT PLASTIC SHIELD**  
**ПЛАСТИКОВАЯ ЗАЩИТА ШИРОКОУГОЛЬНОГО ШАРНИРА**



Применение		Numer katalogowy Catalog number Номер каталога
krzyżak kombinowany combined joint комбинированная крестовина	Model / модель	
23.8 x 91 27 x 74.6	DK2327	SWAJ-2327
23.8 x 91 27 x 74.6	DK2327	SWAJ-2327W
27 x 94 32 x 76	DK2732	SWAJ-2732W
32 x 106.3 36 x 89	DK3236	SWAJ-3236
32 x 106.3 36 x 89	DK3236	SWAJ-3236W

**ŁAŃCUCH OCHRONNY OSŁONY WAŁU**  
**PTO SHAFT PLASTIC COVER CHAIN**  
**ЦЕПОЧКА ЗАЩИТНОГО КОЖУХА КАРДАННОГО ВАЛА**



Długość Length Длина L (mm)	Numer katalogowy Catalog number Номер каталога
600	CHAIN

**OSŁONY WAŁÓW  
CONE PLASTIC SHIELD  
КОЛПАКИ ПЛАСТИКОВОЙ ЗАЩИТЫ**



**\*p**

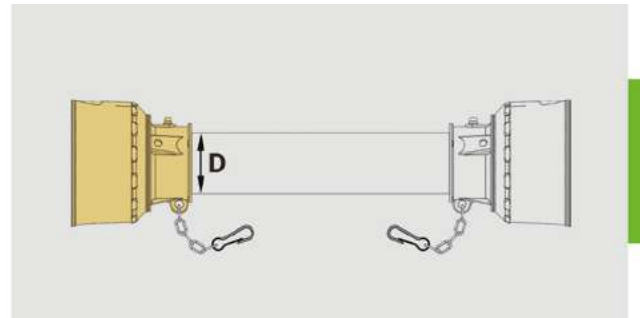

<p>Ø Średnica rury Tube diameter Диаметр трубы D (mm)</p>	<p>Numer katalogowy Catalog number Номер каталога</p>
55	S55
60	S60
65	S65
75	S75
75	S75P
80	S80
80	S80P
90	S90
97	S97

**RURY OSŁONY PLASTIKOWEJ WAŁÓW PRZEGUBOWO TELESKOPOWYCH**  
**PLASTIC TUBE SHIELD**  
**ТРУБЫ ПЛАСТИКОВЫЕ ЗАЩИТНЫЕ**

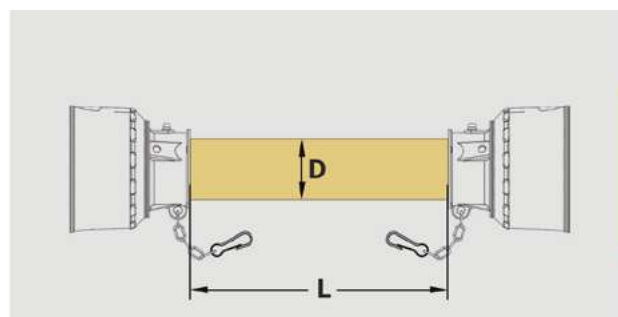

Długość Length Длина L (mm)	Ø Średnica Diameter Диаметр трубы D (mm)	Numer katalogowy Catalog number Номер каталога
1000	55 / 60	TP55-60-1000
1500	55 / 60	TP55-60-1500
2000	55 / 60	TP55-60-2000
1500	60 / 65	TP60-65-1500
2000	60 / 65	TP60-65-2000
3000	60 / 65	TP60-65-3000
800	75 / 80	TP75-80-800P
2000	75 / 80	TP75-80-1000P
1500	75 / 80	TP75-80-1400P
1500	75 / 80	TP75-80-1500
1500	75 / 80	TP75-80-2000
1500	75 / 80	TP75-80-3000
1500	90 / 97	TP90-97-1500
2000	90 / 97	TP90-97-2000



**ŚLIZGI ŁOŻYSKA OSŁONY PŁASTIKOWEJ WAŁÓW PRZEGUBOWO TELESKOPOWYCH**  
**SLIDE RINGS PLASTIC SHIELD**  
**ПОДШИПНИКИ ПЛАСТИКОВОЙ ЗАЩИТЫ**



\*p

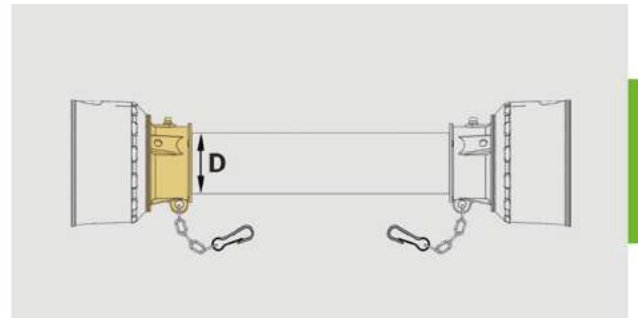

Ø Średnica rury Tube diameter Диаметр трубы D (mm)	Ø Pod ślizg For slide Под пластиковый подшипник D (mm)	Numer katalogowy Catalog number Номер каталога
55	34	SR34-55
55	40	SR40-55
60	40	SR40-60
55	42	SR42-55
60	42	SR42-60
60	46	SR46-60
60	48	SR48-60
60	52	SR52-60
65	50	SR50-65
65	53	SR53-65
75	54	SR54-75
75	54	SR54-75P
75	60	SR60-75
75	62	SR62-75
80	62	SR62-80
80	62	SR62-80P
80	68	SR68-80
90	68	SR68-90
97	82	SR82-97

**TARCZE CIERNE**  
**FRICTION CLUTCH DISKS**  
**ДИСКИ ФРИКЦИОННЫХ МУФТ**

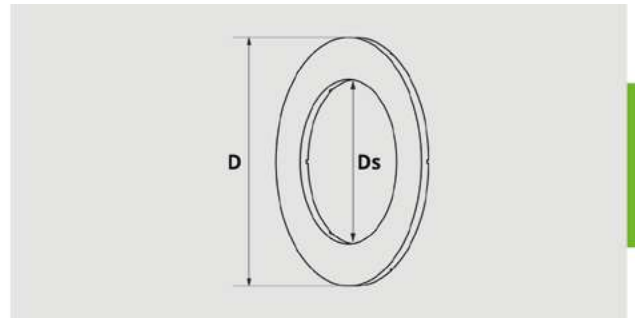



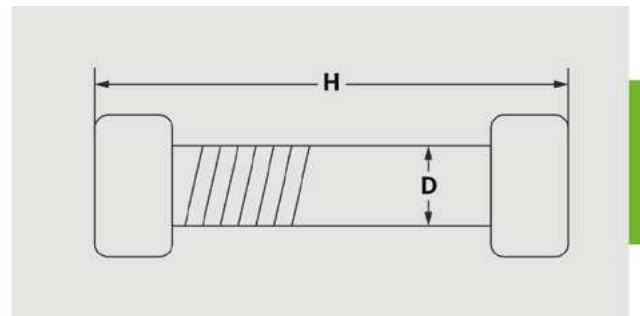

Ø D (mm)	Średnica dziury (mm) Hole diameter (mm) Диаметр отверстия (mm)	Numer katalogowy Catalog number Номер каталога
140	85	FCD140-85
160	97	FCD160-97

**ŚRUBY DO SPRZĘGŁA Z KOŁKIEM ŚCINANYM**  
**SHEAR BOLTS FOR CLUTCHES**  
**СРЕЗНЫЕ БОЛТЫ ДЛЯ МУФТ**



Średnica / Długość Diameter / Length Диаметр / Длина D (mm) / H (mm)	Długość Length Длина H (mm)	Numer katalogowy Catalog number Номер каталога
6	40	SB6-40
6	45	SB6-45
8	50	SB8-50
10	55	SB10-55
10	60	SB10-60
12	65	SB12-65

**НАК - KONCÓWKA DO SPAWANIA  
WELDING HOOKS  
ПРИВАРНЫЕ КРЮКИ ДЛЯ НАВЕСНОГО ОБОРУДОВАНИЯ**

Zdjęcie Photo Фото	Nazwa produktu / Product name / Наименование товара	Numer katalogowy Catalog number Номер каталога
	<p align="center">Hak koncówka do spawania, kat.2 Lower link hook, Cat 2 Крюк прицепной нижней тяги трактора, категория 2</p>	HOOK-2-CBM
	<p align="center">Hak koncówka do spawania, kat. 2 zestaw z kulką Lower link hook, Cat 2 ball set Крюк прицепной нижней тяги трактора, категория 2 набор мячей</p>	HOOK-2T-CBM
	<p align="center">Hak koncówka do spawania, kat. 2 lekka, zestaw bez kulki Lower link hook, Cat 2 lightweight, set without ball Крюк прицепной нижней тяги трактора, категория 2 набор мячей легкий, комплект без мяча</p>	HOOK-2L-CBM
	<p align="center">Hak koncówka do spawania, kat.3 Lower link hook, Cat.3 Крюк прицепной нижней тяги трактора, категория 3</p>	HOOK-3-CBM

**TALERZ BRONY TALERZOWEJ - LEMKEN RUBIN 9,12  
HARROW DISCS - LEMKEN RUBIN 9, 12  
ДИСКОВЫЕ БОРОНЫ - LEMKEN RUBIN 9, 12**

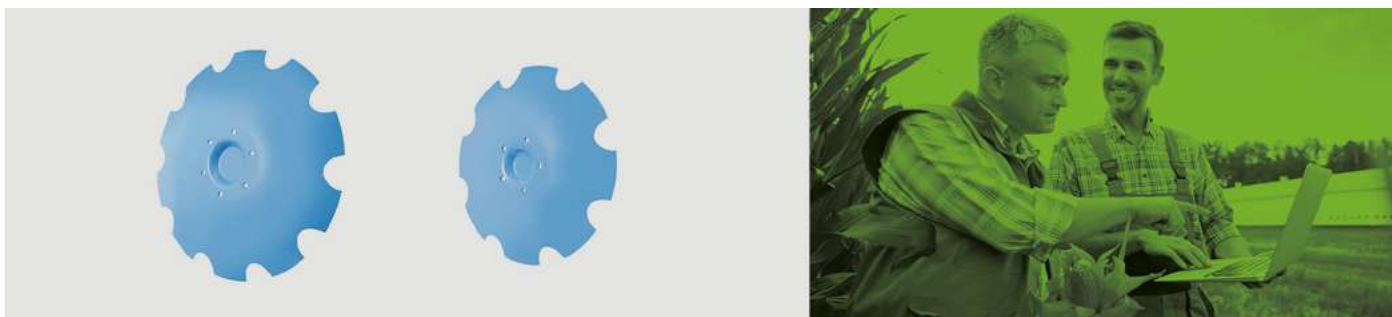



Ø D (mm)	Liczba zębów Number of blades Количество лезвий	Liczba otworów / Rozstaw otworów Number of holes / hole spacing Количество отверстий / расстояние между отверстиями	Grubość Thickness Толщина	Numer katalogowy Catalog number Номер каталога
735 mm	10	6 / 195 mm	6 mm	D-L2
625 mm	8	5 / 160 mm	7 mm	D-L1

## TALERZ BRONY TALERZOWEJ / HARROW DISCS / ДИСКОВЫЕ БОРОНЫ



Ø (mm)	Liczba zębów Number of blades Количество лезвий	Rodzaj i wymiary otworu Hole type and dimensions Тип отверстия и размеры	Grubość Thickness Толщина	Numer katalogowy Catalog number Номер каталога	Zdjęcie Photo Фото
510	-	otw. kwadrat 26mm square hole 26mm квадратное отверстие 26mm	4mm	D-H9	
610	-	otw. kwadrat 31mm square hole 31mm квадратное отверстие 31mm	5mm	D-H7	
660	-	otw. kwadrat 40mm square hole 40mm квадратное отверстие 40mm	6mm	D-H11	
510	8	otw. kwadrat 26mm square hole 26mm квадратное отверстие 26mm	4mm	D-H6	
510	10	otw. okrągły 76mm round hole 76mm круглое отверстие 76mm + 6x8mm	5mm	D-H5	
510	10	6 otworów 6 holes 6 отверстий	4mm	D-H3	
560	10	otw. okrągły 76mm round hole 76mm круглое отверстие 76mm + 6x8mm	5mm	D-H4	
560	10	6 otworów 6 holes 6 отверстий	4mm	D-H2	
560	10	4 otwory 4 holes 4 отверстий	4mm	D-H1	
610	10	otw. kwadrat 31mm square hole 31mm квадратное отверстие 31mm	5mm	D-H10	
660	10	otw. kwadrat 40mm square hole 40mm квадратное отверстие 40mm	6mm	D-H8	

**PRZEKŁADNIE KĄTOWE**  
**GEARBOXES FOR AGRIMACHINERY**  
**РЕДУКТОРЫ ДЛЯ СЕЛЬСКОХОЗЯЙСТВЕННОЙ ТЕХНИКИ**

Zdjęcie Photo Фото	Opis Description Описание	Numer comer Comer number Kommercheskiy nomer	Numer katalogowy Catalog number Номер каталога
	Gearbox 1.31:4	9.727.319	GB-9
	Gearbox 1.00:1 - 1.80:1	5367.001.018	GB-8
	Gearbox 1.8:1 - 3.2:1	5367.054.032	GB-7
	Gearbox 1:1.28 - 1.41:1	5367.053.016	GB-6
	Gearbox 21.1:1	5717.004.8580	GB-5
	Gearbox 16.13:1	5717.004.8581	GB-4
	Gearbox 140 1:1.93	-	GB-3
	Gearbox 310 - T100 1:3	-	GB-2
	Gearbox S2071 1:3	-	GB-1

**PIASTA TALERZA Z ŁOŻYSKIEM  
PLATTER HUB WITH BEARING  
СТУПИЦА ДИСКА С ПОДШИПНИКОМ**



Zdjęcie Photo Фото	Specyfikacja / Specification / Спецификация	Numer katalogowy Catalog number Номер каталога
	H - 102mm Średnica zewnętrzna - 117 mm Gwint M M22x1,5 Liczba otworów 4 H - 102mm Outer diameter - 117 mm Thread M M22x1,5 Number of holes 4 H - 102mm Наружный диаметр - 117mm Резьба M M22x1,5 Количество отверстий 4	PIAS-ROL4
	H - 102mm Średnica zewnętrzna - 117 mm Gwint M M22x1,5 Liczba otworów 5 H - 102mm Outer diameter - 117 mm Thread M M22x1,5 Number of holes 5 H - 102mm Наружный диаметр - 117mm Резьба M M22x1,5 Количество отверстий 5	PIAS-ROL5

**ZESPÓŁ ŁOŻYSKOWY Z OBUDOWĄ  
BEARING UNIT WITH HOUSING  
ПОДШИПНИКОВЫЙ УЗЕЛ С КОРПУСОМ**



Zdjęcie Photo Фото	Specyfikacja / Specification / Спецификация	Numer katalogowy Catalog number Номер каталога
	Średnica wew: 35mm   Rozstaw otworów w obudowie: 92mm   Rozmiar otworów w obudowie: 14mm Inside diameter: 35mm   The distance between the holes in the housing: 92mm The size of the holes in the housing: 14mm Внутренний диаметр: 35mm   Расстояние между отверстиями в корпусе: 92mm Размер отверстий в корпусе: 14mm	UCF207-PBF

## BIJAKI FLAILS МОЛОТКИ



Zdjęcie Photo Фото	Wielkość otworu (mm) Hole size (mm) Размер отверстия (mm)	Szerokość ostrza (mm) Blade width (mm) Ширина лезвия (mm)	Szerokość mocowanie/promień (mm) Clamping width / radius (mm) Зажимная ширина/радиус (mm)	Zastosowanie Application Заявление	Numer katalogowy Catalog number Номер каталога
	16.5mm	100mm	40/105mm	Samasz Mido, Grino, Kangu, Lama 121 HD, Vino	FLAIL-1
	20.5mm	120mm	40/110mm	Becchio MandrileCabe (Nuova Cabe) Desvoys Forigo-Roteritalia Gilbers Maschio Tehnos Wessex Zappator	FLAIL-2
	16.5mm	100mm	40/100mm	Dabaki Bremon, Geo, Kellfri, Stark, Jansen, Menasor, EFGC EFGCH	FLAIL-3
	16.5mm	180mm	70/180mm	Ferri, Rotoram	FLAIL-4
	14.5 mm	85mm	40/100mm	Talex Leopard, Unia Kornik L	FLAIL-5
	16.5 mm	137mm	40/98mm	Samasz, Muthing, Berti, Rolmex, Deleks, Lefa, Herder	FLAIL-6
	14.5 mm	120mm	40/90mm	Ferri, Zanon	FLAIL-7
	16.5mm	105mm	22/105mm	Kuhn, OMARV, Vigolo, Ferri, Perfect	FLAIL-8
	16.5mm	104mm	40/105mm	Kuhn, OMARV, Vigolo, Ferri, Perfect	FLAIL-9
	16.5mm	100mm	23/110mm	-	FLAIL-10



## WAŁEK FREZOWANY ODBIORU MOCY / MILLED POWER TAKE-OFF SHAFT ФРЕЗЕРНЫЙ ВАЛ ОТБОРА МОЩНОСТИ



Ilość frezów / Number of splines Количество шлицов / Диаметр Ds (mm)	Długość / Length Длина наружной части L (mm)	Rodzaj Type Тип	Numer katalogowy Catalog number Номер каталога
6 / 34.9mm (1 3/8")	150mm	jednostronny / unilateral / односторонний	SS-6-150
6 / 34.9mm (1 3/8")	280mm	jednostronny / unilateral / односторонний	SS-6-280
6 / 34.9mm (1 3/8")	300mm	dwustronny / bilateral / двусторонний	SS-66-300
6 / 34.9mm (1 3/8")	400mm	jednostronny / unilateral / односторонний	SS-6-400
6 / 34.9mm (1 3/8")	400mm	dwustronny / bilateral / двусторонний	SS-66-400
6 / 34.9mm (1 3/8")	500mm	jednostronny / unilateral / односторонний	SS-6-500
20 / 44.4mm (1 3/4")	200mm	jednostronny / unilateral / односторонний	SS-20-200
21 / 34.9mm (1 3/8")	200mm	jednostronny / unilateral / односторонний	SS-21-200

## ZAWLECZKI / PINS / ШТИФТЫ

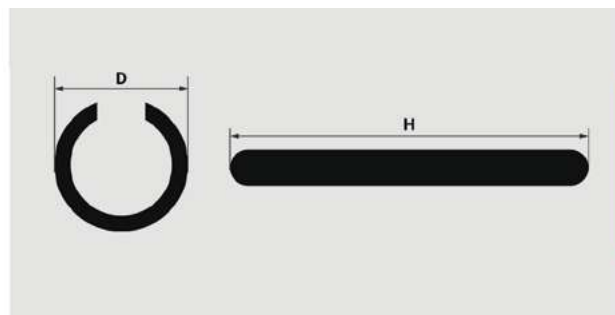

Średnica Diameter Диаметр D (mm)	Długość (mm) Length (mm) Длина H (mm)	Numer katalogowy Catalog number Номер каталога
8	40	PIN8-40
8	50	PIN8-50
8	65	PIN8-65
10	80	PIN10-80
10	90	PIN10-90
12	90	PIN12-90

# INSTRUKCJA OBSŁUGI WAŁU PORZEGUBOWO-TELESKOPOWEGO

## DEKLARACJA ZGODNOŚCI

MD 2006/42/WE



Wały przekazu mocy produkowane są zgodnie z normami  
EN ISO 12100: 2010, EN 965: 2003+A2:2009

### 1. ZALECENIA OGÓLNE ORAZ PODSTAWOWE NORMY BEZPIECZEŃSTWA

- a) Wał przekazu mocy należy używać tylko zgodnie z jego przeznaczeniem oraz z określonymi danymi specyficznymi dla urządzenia i przenoszonej mocy.
- b) Stosować maszynę roboczą tylko z wałem przekazu mocy odpowiednim pod względem mocy, długości oraz osłon.
- c) Należy unikać ubrań roboczych z paskami lub innymi częściami, które są podatne na zahaczanie. Podczas obsługi należy nosić ciasno przylegające ubranie oraz robocze buty ochronne.
- d) Elementy wału przekazu mocy mogą osiągać w pracy wysokie temperatury, aby uniknąć ryzyka poparzeń, nie należy go dotykać, dopóki się nie ochłodzi.
- e) Przebywanie w obszarze obracającego się wału przekazu mocy jest zabronione.
- f) Przed rozpoczęciem pracy należy sprawdzić, czy wszystkie zabezpieczenia wału przekazu mocy, ciągnika i maszyny roboczej są na właściwym miejscu oraz czy są sprawne.

#### **Części obrotowe muszą być zabezpieczone i osłonięte.**

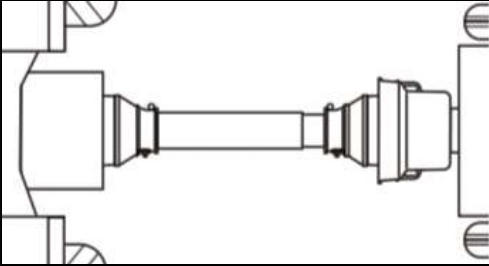
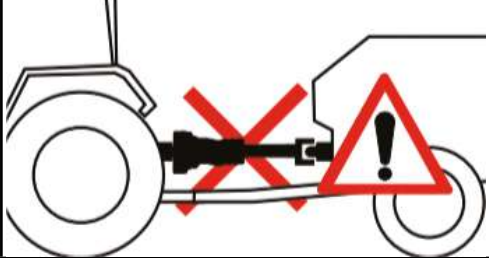
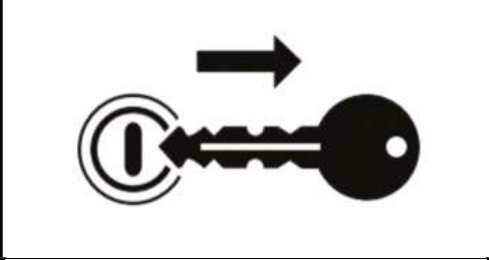
- g) Przed rozpoczęciem pracy należy upewnić się, że wał przekazu mocy jest prawidłowo zamocowany do ciągnika i maszyny.
- h) Nie należy przekraczać maksymalnie dopuszczalnych roboczych prędkości obrotowych.
- i) Przed rozpoczęciem prac konserwacyjnych lub przed wejściem w obszar pracy wału przekazu mocy należy wyłączyć silnik oraz upewnić się, że wszystkie części obrotowe się zatrzymały.

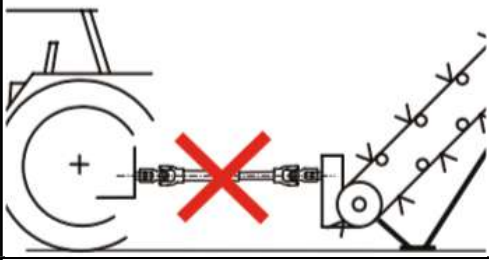
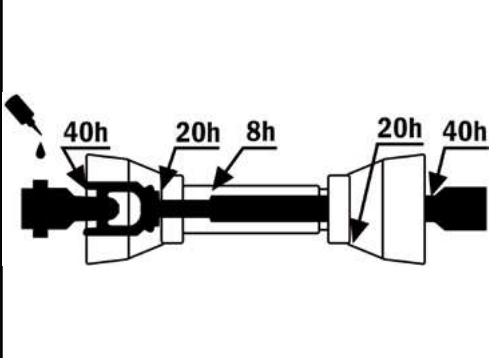
	<p>Wszystkie części obrotowe wału muszą być osłonięte. Kontakt z ruchomą częścią wału może się skończyć śmiercią lub kalectwem.</p>
	<p>Przed uruchomieniem upewnij się, że cały układ napędowy, ciągnik i osłona narzędzia są sprawne i na swoim miejscu. Uszkodzone lub brakujące części muszą zostać zastąpione oryginalnymi częściami zamiennymi i muszą być prawidłowo zamontowane.</p>
	<p>Aby odłączyć WOM, wyłączyć silnik ciągnika, wyjmij kluczyk i sprawdź, czy wszystkie obracające się części zostały zatrzymane przed zbliżeniem się do wału lub podłączonej maszyny.</p>
	<p>Nie zbliżaj się ani nie pozwalaj osobom postronnym zbliżać się do strefy pracy lub obracających się części. Nie noś luźnych ubrań, biżuterii, rozpuszczonych włosów ani czegokolwiek, co mogłoby zostać wciągnięte przez pracujące urządzenie.</p>
	<p>Nie stać, nie opierać się ani w żaden inny sposób nie stykać z układem napędowym. Nie przechodź ani nie wchodź pod układ napędowy.</p>
	<p>Zwróć szczególną uwagę aby rury profilowe nie były nadmiernie rozciągnięte. W każdym warunkach pracy przedłużenie układu napędowego nie powinno przekraczać wartości podanych w tym katalogu. Wszystkie obracające się części muszą być osłonięte.</p>
	<p>Brak należytej konserwacji elementów wału napędowego (tj. krzyżaki, elementy teleskopowe - rury, łożyska ochronne, sprzęgła) może doprowadzić do przedwczesnego zużycia elementów lub uszkodzenia wału napędowego jako całości.</p> <p>Prawidłowa konserwacja ma kluczowe znaczenie dla zapewnienia długiej żywotności wału napędowego (patrz ilustracja).</p> <p>Smar należy nanosić na oczyszczone powierzchnie. Obecność obcych cząstek w smarze (wióry, brud, piasek) prowadzi do zwiększonego zużycia elementów wału.</p>

## 2. INSTRUKCJE INSTALACYJNE

### UWAGA:

**Przed przystąpieniem do instalacji wału przekazu mocy należy wyłączyć ciągnik / napęd i zabezpieczyć przed włączeniem!**

- a) Przed montażem wałka przekładnikowego elementy należy oczyścić i nasmarować.
- b) Zamocować łańcuchy mocujące. Osłona nie może się obracać podczas pracy. Łańcuchy należy montować promieniowo w stosunku do wału przegubowo-teleskopowego, dostosowując ich długość tak, aby mógł się poruszać, ale jednocześnie zabezpieczony przed skręceniem. Łańcucha nie można używać jako elementu odniesienia.
- c) Sprzęgła nieodwracalne lub przeciążeniowe należy zawsze montować po stronie maszyny.
- d) Przed przystąpieniem do pracy zawsze sprawdzaj prawidłowe dokręcenie i zużycie blokad na wałku przekładnikowym.
- e) Przed rozpoczęciem pracy sprawdzić długość rolki we wszystkich pozycjach roboczych.
- f) Maksymalne działanie kąty obrotu:
  - < 25 ° w pracy ciągłej;
  - < 45 ° przy krótkich pracach;
  - > 45 ° tylko na biegu jałowym (podczas postoju).
- g) Wcisnąć kołki wsuwane i równomiernie wsunąć wałek przegubowy na wałek przekładnika mocy do momentu aż kołek wsuwany zatrzaśnie się całkowicie.

## 3. DEMONTAŻ WAŁU

### UWAGA:

**Przed przystąpieniem do demontażu wału przekazu mocy należy wyłączyć ciągnik / napęd i zabezpieczyć przed włączeniem!**

- a) Należy przesmarować smarowniczkę przegubów krzyżowych i tulejek ochronnych smarem uniwersalnym najpóźniej po 8 godzinach pracy.
- b) Łańcuchy zabez. osłony nie mogą być używane do zawieszania i przenoszenia wału.

## 4. KONSERWACJA I SMAROWANIE WAŁU

- a) Smarowniczkę przegubów krzyżowych i sprzęgieł ochronnych nasmarować smarem uniwersalnym nie później niż po 8 godzinach pracy.
- b) Wałek przekładnika mocy przed montażem wałka przegubowego należy wyczyścić i nasmarować smarem uniwersalnym.

- c) Sprzęgło jednokierunkowe należy smarować co 50 godzin i po każdym okresie nie używania.
- d) Sprzęgło na kołek ścinany należy smarować co 50 godzin oraz po każdym okresie nie używania.
- e) Sprzęgło przeciążeniowe z mechanizmem zapadkowym należy smarować w odstępach co 50 godzin i po każdym okresie nie używania.

## 5. UŻYTKOWANIE I WYKONYWANIE OPERACJI NA WALE PRZEKAZU MOCY

- a) Zaleca się stosowanie pasującej długości oryginalnej wału.
- b) Wały przekazu mocy mogą być skracane tylko przez wykształconego specjalistę.
- c) Długość zachodzących na siebie rur profilowanych musi być co najmniej 3 razy większa od średnicy wewnętrznej rury profilowanej.
- d) Rury profilowane i ochronne należy równo przyciąć. Końce rur należy przyciąć i wyczyścić.
- e) Niewystarczające zachodzenie na siebie rur profilowanych może prowadzić do poważnych wypadków i szkód materialnych.
- f) Przed ponownym zamontowaniem sprawdzić wał pod kątem prawidłowego działania.

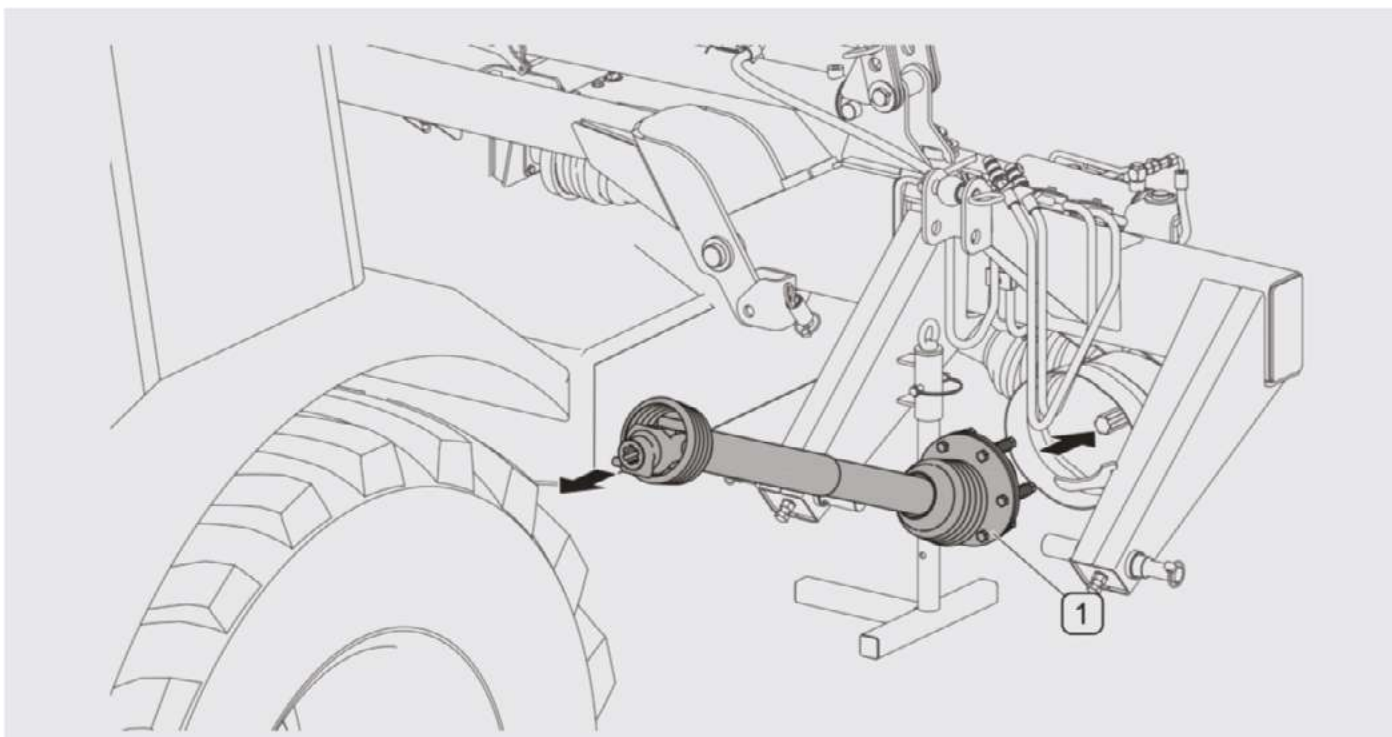

## ŻYWOTNOŚĆ WAŁU NAPĘDOWEGO

Żywotność wału napędowego zależy od momentu obrotowego, prędkości obrotowej wału napędowego oraz kątów roboczych przegubów: im większe kąty, tym trudniejsze warunki pracy. Optymalny zakres pracy wału, przy którym zapewniona jest najwyższa wydajność, mieści się w zakresie 2-22 °

Szacunkowa żywotność przegubu standardowego (540 obr / min):

- przy kątach pracy 5 ° ~ 1000 godzin;
- przy kątach pracy 10 ° ~ 100 godzin.

Przybliżona żywotność przegubu szerokokątnego (540 obr / min):

- przy kątach pracy 10 ° ~ 1000 godzin;
- przy kątach pracy 18 ° ~ 100 godzin.

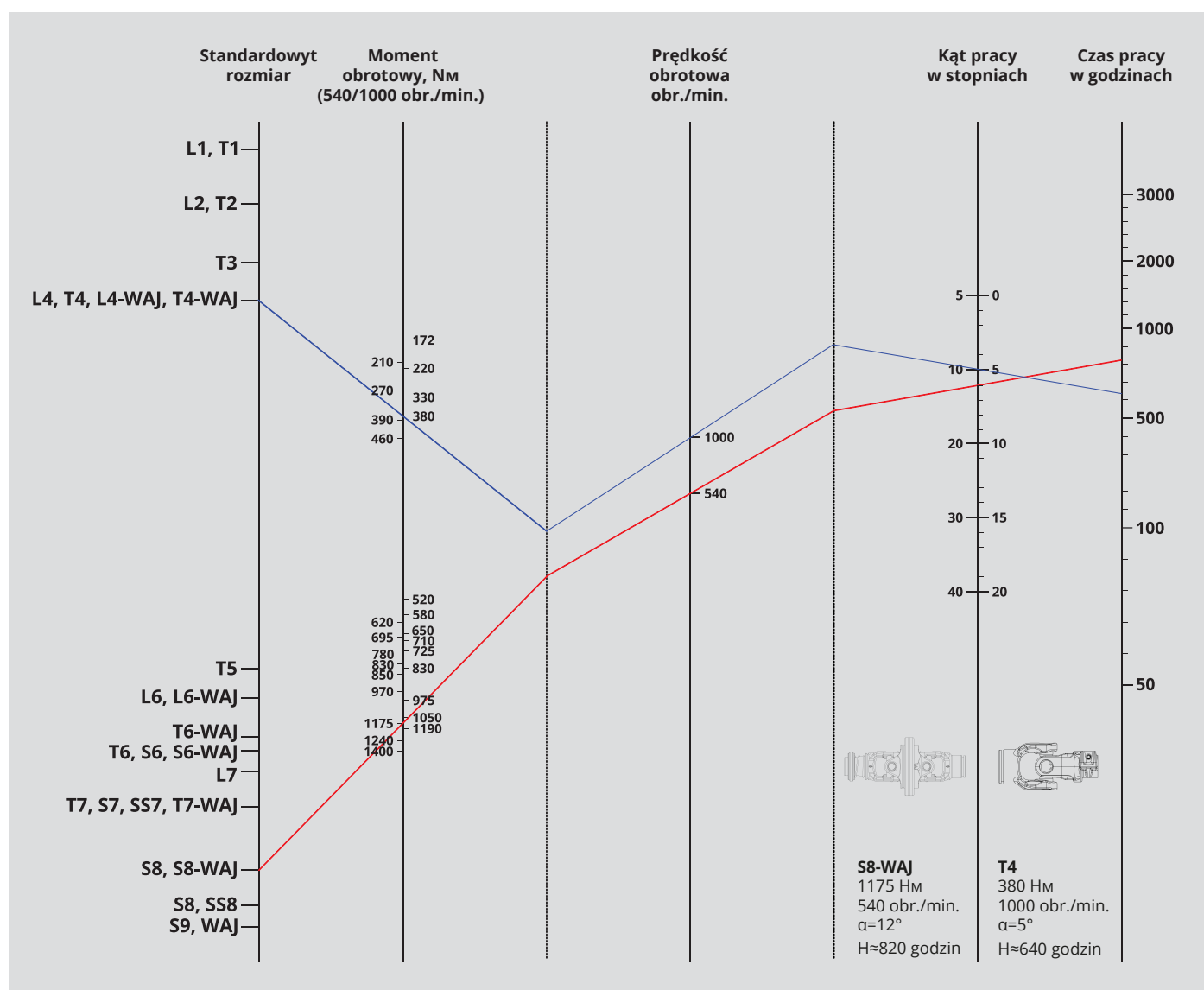

Zdjęcie: Żywotność wału napędowego zależy od momentu obrotowego, prędkości obrotowej wału napędowego oraz kątów roboczych przegubów.

# FORMULARZ ZAMÓWIENIA NIESTANDARDOWEGO WAŁU PRZEGUBOWO-TELESKOPOWEGO

**DRIVESHAFT PARTS**

**AGRIPARTS GLOBAL**

## Dane Klienta:

Imię i nazwisko: \_\_\_\_\_ Adres: \_\_\_\_\_

Telefon: \_\_\_\_\_ E-mail: \_\_\_\_\_

## Informacje o ciągniku:

PRODUCENT / MODEL / TYP: \_\_\_\_\_

Moc kW / KM: \_\_\_\_\_ kW \_\_\_\_\_ KM Liczba obrotów / min: \_\_\_\_\_

## Informacje o maszynie rolniczej:

PRODUCENT / MODEL / TYP: \_\_\_\_\_

Moc kW / KM: \_\_\_\_\_ kW \_\_\_\_\_ KM Liczba obrotów / min: \_\_\_\_\_

## Informacje o profilu WOM:

6 frezów, 34.9mm (1 3/8")

6 frezów, 44.4 mm (1 3/4")

8 frezów, 38 mm (1 1/2")

20 frezów, 44.4 mm (1 3/4")

21 frezów, 34.9 mm (1 3/8")

Koło \_\_\_\_\_

Kwadrat \_\_\_\_\_

Sześciokąt \_\_\_\_\_

Rodzaj sprzęgła bezpieczeństwa \_\_\_\_\_

Inny: \_\_\_\_\_

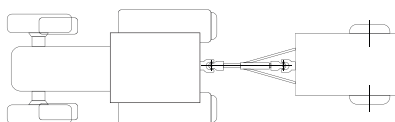

6 frezów, 34.9mm (1 3/8")

6 frezów, 44.4 mm (1 3/4")

8 frezów, 38 mm (1 1/2")

20 frezów, 44.4 mm (1 3/4")

21 frezów, 34.9 mm (1 3/8")

Koło \_\_\_\_\_

Kwadrat \_\_\_\_\_

Sześciokąt \_\_\_\_\_

Rodzaj sprzęgła bezpieczeństwa \_\_\_\_\_

Inny: \_\_\_\_\_

## Informacje o długości wału:

Standardowy wał przegubowo-teleskopowy:

L1 \_\_\_\_\_ mm

Lmin \_\_\_\_\_ mm

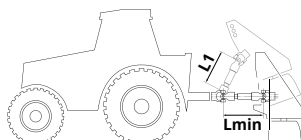

Standardowy wał przegubowo-teleskopowy zamontowany do maszyny:

L1 \_\_\_\_\_ mm

Lmin \_\_\_\_\_ mm

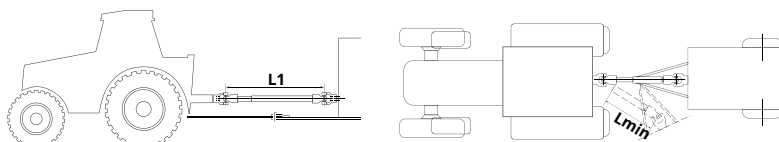

Wał przegubowo-teleskopowy szerokokątny zamontowany do maszyny:

L1 \_\_\_\_\_ mm

Lmin \_\_\_\_\_ mm

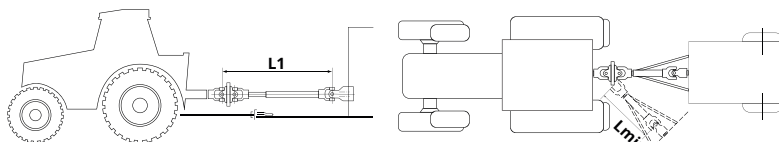

Wał przegubowo-teleskopowy szerokokątny z maksymalnym kątem pracy :

L1=Lmin

Lmin \_\_\_\_\_ mm

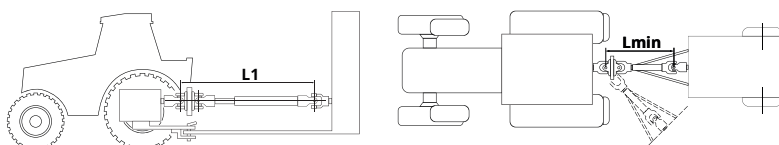



## WADY I SPOSOBY ICH ELIMINACJI



1



2,3



4

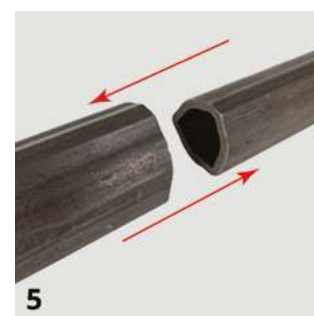

5



6

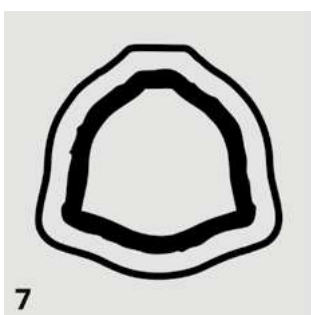

7



8

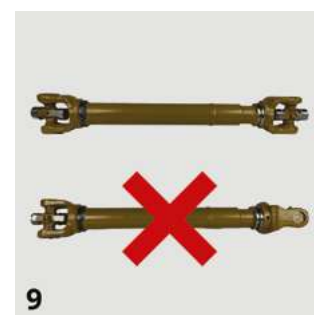

9

Numer zdjęcia	Opis uszkodzenia	Przyczyna nieprawidłowego działania	Rozwiązanie
1	Złamane lub mocno zdeformowane uszy wideł	Przekroczenie dopuszczalnych maksymalnych kątów roboczych wału napędowego.	<p>Nie przekraczać kątów roboczych wału napędowego.</p> <p>Wyłączaj WOM podczas pokonywania zakrętów.</p> <p>W przypadku zawiasów tradycyjnych nie przekraczać kąta pracy 45 stopni.</p>
2,3	Odkształcenie i skrzywienie uszu wideł. Złamane poprzeczki	<p>Przeciążenia wału napędowego.</p> <p>Wał nie wytrzymuje szczytowych obciążeń.</p>	<p>Nie przekraczać dopuszczalnego momentu obrotowego dla określonego wału.</p> <p>Zainstalować lub zmienić typ sprzęgła przeciążeniowego na wale napędowym.</p>
4	Nadmierne zużycie poprzeczek wału napędowego	<p>Przekroczenie dopuszczalnego obciążenia wału napędowego.</p> <p>Niedostateczne lub przedwczesne smarowanie elementów wału napędowego.</p>	<p>Sprawdź dopuszczalne charakterystyki mocy urządzenia roboczego.</p> <p>Nie przekraczaj dopuszczalnego momentu obrotowego i prędkości obrotowej - sprawdź instrukcję dotyczące techniki CX.</p> <p>Nasmaruj poprzeczki zgodnie z zaleceniami.</p>

## WADY I SPOSOBY ICH ELIMINACJI

Numer zdjęcia	Opis uszkodzenia	Przyczyna nieprawidłowego działania	Rozwiązanie
5	Po zamontowaniu wału między ciągnikiem a urządzeniem rolniczym, rury wału napędowego rozłączyły się	Długość wału napędowego jest nieprawidłowa.	W zależności od długości roboczej wymagany jest dłuższy wał napędowy
6	Odkształcenie (krzywizna) rur profilowych wału napędowego	Przeciążenie wału. Typ wału nie odpowiada szczytowym obciążeniom podczas pracy przy wale napędowym.	Nie przekraczać dopuszczalnego momentu obrotowego. Rozważ zainstalowanie sprzęgła bezpieczeństwa na wale napędowym. Sprawdzić, czy sprzęgło bezpieczeństwa działa prawidłowo, jeśli jest obecne na wale napędowym. Sprawdź poprawność montażu wału napędowego. Podczas pracy wał przegubowy nie może dotykać traktora i maszyny.
7	Nadmierne zużycie elementów napędowych wału napędowego	Niewystarczające smarowanie. Długość wału została wybrana nieprawidłowo, ponieważ zachodzenie na siebie rur profilowanych nie jest wystarczające do prawidłowej pracy wału. Osłona ochronna jest uszkodzona, a do sekcji mocy dostają się zanieczyszczenia.	Sprawdź długość wału napędowego. Wymień wał na dłuższy. Sprawdź stan obudowy ochronnej, wymień ją w razie potrzeby. Przestrzegaj wymagań dotyczących smarowania wału przegubowego.
8	Nadmierne zużycie łożysk osłony wału napędowego	Niewystarczające smarowanie. Osłona nie jest prawidłowo przymocowana za pomocą łańcuchów.	Przestrzegać wymagań dotyczących smarowania wałka przekątnikowego. Sprawdzić prawidłowe zamocowanie osłony ochronnej z łańcuchami do ciągnika i do narzędzia.
9	Drgania, hałas, nadmierne zużycie elementów wału napędowego	Nieprawidłowy montaż widel wewnątrznych, naruszana jest zasada umieszczania widel w jednej płaszczyźnie.	Prawidłowo zainstaluj wewnętrzne widelce na rurach, tak aby znajdowały się w tej samej płaszczyźnie.

## OPERATING INSTRUCTIONS AND TECHNICAL SERVICE OF PTO SHAFTS

### DECLARATION OF CONFORMITY

DIRECTIVE 2006/42 / EC PTO shafts are manufactured in accordance with  
EN ISO 12100: 2010, EN 965: 2003 + A2: 2009

#### 1. GENERAL INSTRUCTIONS AND BASIC SAFETY RULES

- a) PTO shaft must be only used for its intended purpose, and with specific parameters for specific vehicle and transmitted power.
- b) Use a vehicle only with a PTO shaft that is suitable in terms of power, length and protective tubes.
- c) Wear tight-fitting clothing and safety shoes while working.  
Avoid work wearing clothes with belts or other items that can be caught.
- d) Components of PTO shaft during operation can be heated to high temperatures, in order to avoid burns, do not touch them until they cool down.
- e) Stay away from operating area of the rotating PTO shaft.
- f) Before starting work, make sure that all protective components of PTO shaft, tractor and trailed machine are in place and in good working condition.

#### **Rotating elements must be protected and covered.**

- g) Before starting work, make sure that PTO shaft is correctly attached to tractor and trailed machine.
- h) Maximum permissible operating rotational speed must not be exceeded.
- i) Before starting maintenance work or before entering working area of PTO shaft, stop the engine and make sure that all rotating parts have stopped.
- j) Maintenance and repair work must be carried out using appropriate safety equipment and protective equipment.
- k) Before using PTO shaft, all damaged or missing parts must be replaced by new ones and must be correctly installed.
- l) PTO shaft must be transported in a horizontal position to avoid accidents or PTO shaft elements damage.

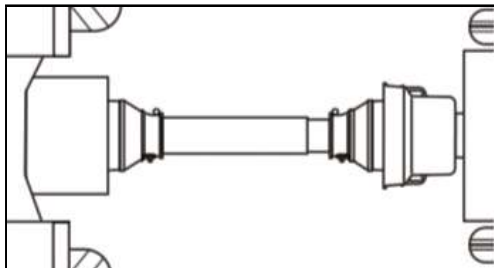

All rotating parts of PTO shaft must be in safety shield.  
Contact with moving part of the shaft may cause death or disability.

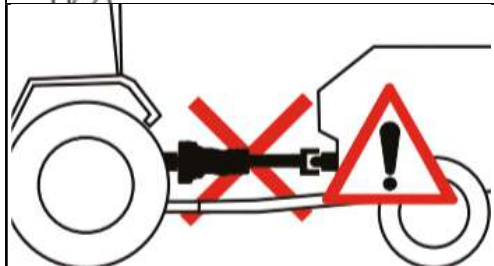

Before starting operation, check if elements of tractor, agriculture vehicle and PTO shaft are in working condition and properly connected. Damaged or missing parts must be replaced by original APG spare parts and must be installed correctly.

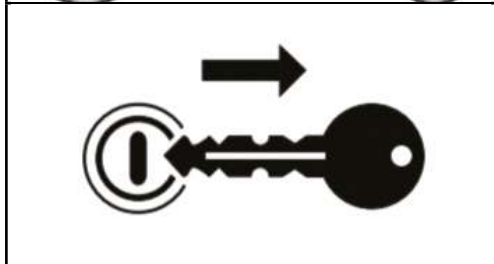

To switch off power take off at tractor side, switch off tractor engine, remove a key and check if all rotating parts have stopped, before approaching a PTO shaft or implement.



Do not approach or allow any person to approach work zone or rotating parts. Do not wear loose clothing, jewelry, loose hair, or anything that could be pulled in by an operating implement.



Do not stand, lean against or otherwise come into contact with the drive system.

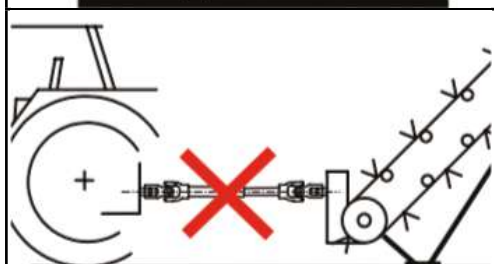

Pay special attention that profile tubes should not be too much overstretched. Under all operating conditions, lengthened drive system should not exceed data specified in this catalogue. All rotating parts must be in safety shield.

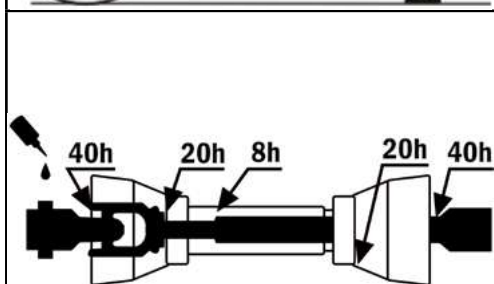

Unscrupulous maintenance of PTO shaft components (universal joints, telescopic elements - tubes, safety slide rings, protective couplings) can cause early wear of elements and damage of whole PTO shaft.

Correct preventive maintenance is critical to ensure long life of PTO shaft (see illustration).

Grease should be applied to cleaned surfaces only. Presence of odd objects in lubricant (shavings, dirt, sand) leads to increased wear of PTO shaft elements.

## 2. INSTALLATION INSTRUCTIONS

### ATTENTION:

**Before installing a PTO shaft, switch off a tractor / a driveline and secure it against unintentional starting!**

- a) Before installing a PTO shaft, its components must be cleaned and lubricated.
- b) Attach fixing chains. Safety shield should not rotate during operation. Chains must be installed in a radial direction in relation to a PTO shaft, adjusting their length so that safety shield can move, but at the same time, it is protected from twisting. Chain cannot get any tension.
- c) Non-reversible or overload clutches must always be installed on implement side.
- d) Always check correct tightening and wear of locking devices on PTO shaft before starting work.
- e) Before starting work, check PTO shaft length in all working positions.
- f) Maximum operating angles of rotation:
  - < 25 ° while continuous operation;
  - < 45 ° while short operation;
  - > 45 ° in stopped condition.
- g) Press pins down and evenly push a joint yoke onto PTO shaft until pivot pin engages completely in necessary position.

## 3. REMOVING A PTO SHAFT

### ATTENTION:

**Before removing a PTO shaft, turn off a tractor / driveline and secure it against unintentional starting!**

- a) If a PTO shaft is disconnected, it must be supported on suitable supports to avoid damage to its components.
- b) Chains securing safety shields cannot be used for hanging and handling PTO shaft.

## 4. PTO SHAFT MAINTENANCE AND LUBRICATION

- a) Lubricate grease fittings of universal joints and protective couplings with a multi-purpose grease no later than after 8 hours of operation.
- b) Tractor power take off must be cleaned and lubricated with a multi-purpose grease before mounting PTO shaft.

- c) An overrunning clutch must be lubricated every 50 hours and after each period of non-use.
- d) **A shear bolt torque limiter clutch** must be lubricated every 50 hours and after each period of non-use.
- e) A shear bolt must be lubricated every 250 hours and after each period of non-use.
- f) A ratchet torque limiter clutch should be lubricated every 50 hours and after each period of non-use.

## 5. USING AND PERFORMING OPERATIONS ON PTO SHAFT

- a) It is recommended to use a suitable original PTO shaft length.
- b) PTO shafts may only be shortened by a qualified technician.
- c) Tubes overlap in working position of PTO shaft must be at least 1/3 of tube length. The optimal tubes overlap is 2/3 of the tube length.
- d) Profile tubes and safety plastic tubes must be cut evenly. Tube edges should be processed and cleaned.
- e) Insufficient overlap of profile tubes in working position of PTO shaft can lead to early wear of tubes, and opening during operation can cause serious accidents and breakdowns not only of PTO shaft, but also of other elements of agricultural machine and an tractor.
- f) Check the shaft for proper operation before reinstalling it.

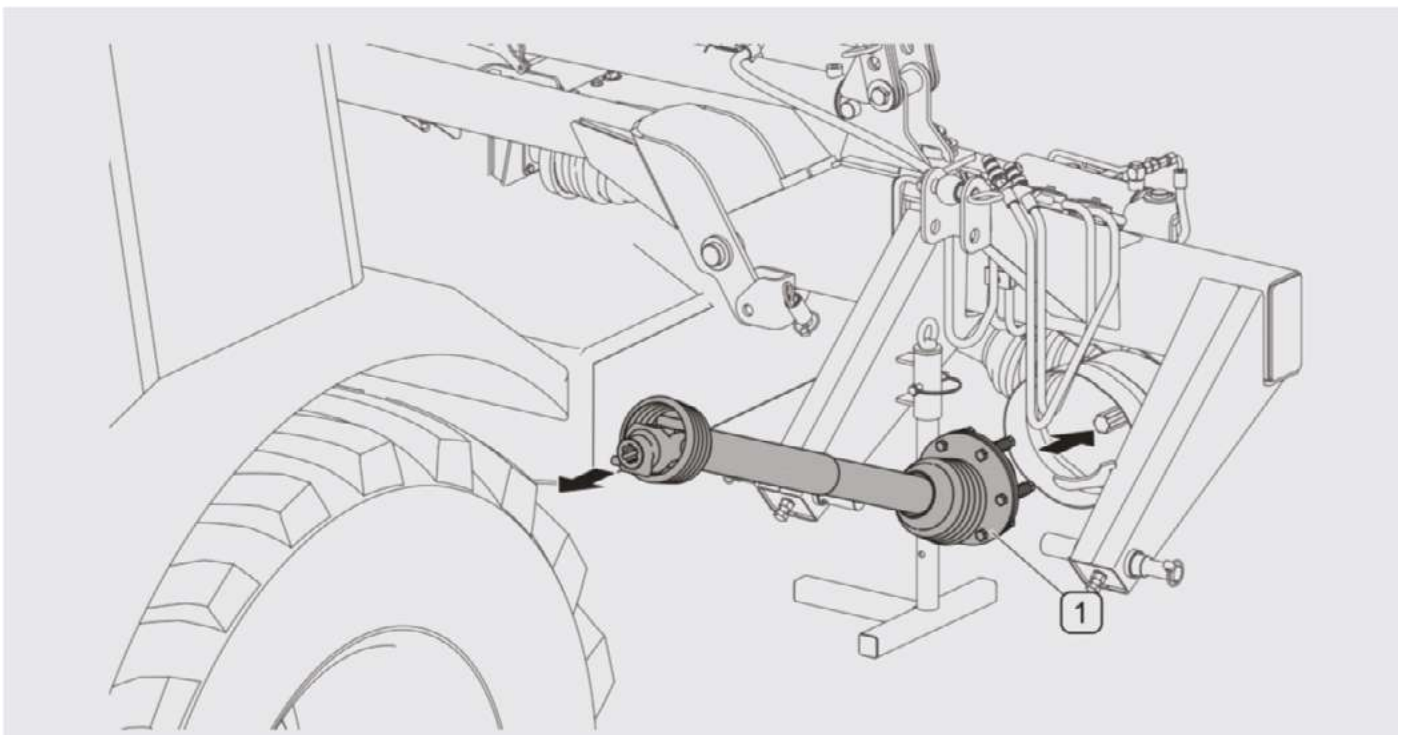

## PROPSHAFT LIFE

PTO shaft life depends on torque, rotational speed of PTO shaft and the working angles of joints: the wider the angles, the more difficult operating conditions are. Optimal working angles, at which the highest efficiency is ensured, are in the range of 2-22 °.

Estimated life of standard joint (540 rpm):

- at working angles 5 ° ~ 1000 hours;
- at working angles 10 ° ~ 100 hours.

Estimated life of wide-angle joint (540 rpm):

- at working angles 10 ° ~ 1000 hours;
- at working angles 18 ° ~ 100 hours.

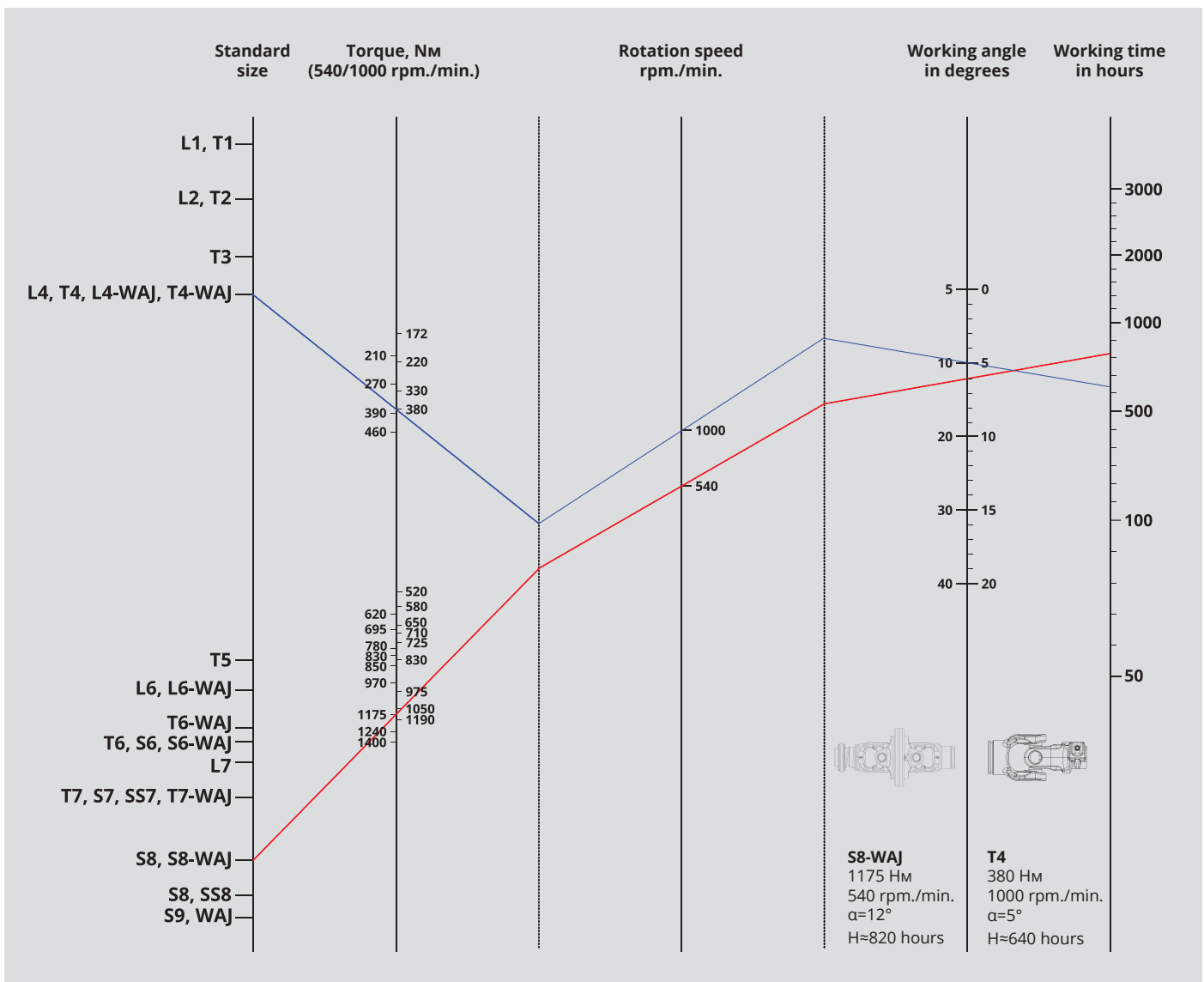

Picture: Dependence of PTO shaft service life on torque, rotation speed and working angles of joints



# PTO SHAFT NON-STANDARD ORDER FORM

**DRIVESHAFT PARTS**

**AGRIPARTS GLOBAL**

**Customer:**

Name: \_\_\_\_\_ Address: \_\_\_\_\_  
 Phone: \_\_\_\_\_ E-mail: \_\_\_\_\_

**Tractor information:**

NAME / MODEL / TYPE: \_\_\_\_\_  
 Power kW / KM: \_\_\_\_\_kW \_\_\_\_\_KM Torque / min: \_\_\_\_\_

**Information about the machine:**

NAME / MODEL / TYPE: \_\_\_\_\_  
 Power kW / KM: \_\_\_\_\_kW \_\_\_\_\_KM Torque / min: \_\_\_\_\_

**Information on the PTO profile:**

- 6 splines, 34.9mm (1 3/8")
- 6 splines, 44.4 mm (1 3/4")
- 8 splines, 38 mm (1 1/2")
- 20 splines, 44.4 mm (1 3/4")
- 21 splines, 34.9 mm (1 3/8")
- Circle \_\_\_\_\_
- Square \_\_\_\_\_
- Hexagon \_\_\_\_\_
- Clutch type \_\_\_\_\_
- Other: \_\_\_\_\_

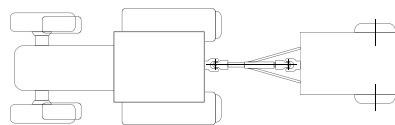

- 6 splines, 34.9mm (1 3/8")
- 6 splines, 44.4 mm (1 3/4")
- 8 splines, 38 mm (1 1/2")
- 20 splines, 44.4 mm (1 3/4")
- 21 splines, 34.9 mm (1 3/8")
- Circle \_\_\_\_\_
- Square \_\_\_\_\_
- Hexagon \_\_\_\_\_
- Clutch type \_\_\_\_\_
- Other: \_\_\_\_\_

**Information on the PTO length:**

- Standard PTO shaft:

L1 \_\_\_\_\_mm  
 Lmin \_\_\_\_\_mm

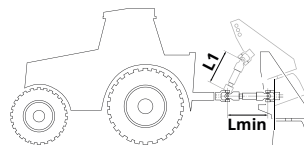

- Standard PTO shaft mounted to the machine:

L1 \_\_\_\_\_mm  
 Lmin \_\_\_\_\_mm

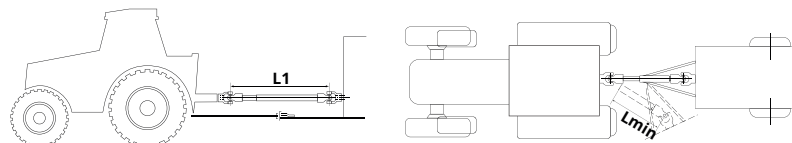

- PTO with wide angle joint mounted to the machine:

L1 \_\_\_\_\_mm  
 Lmin \_\_\_\_\_mm

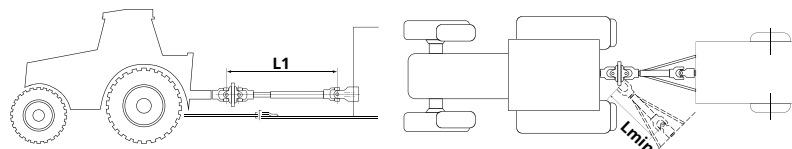

- PTO with wide angle joint with the maximum working angle:

L1=Lmin  
 Lmin \_\_\_\_\_mm

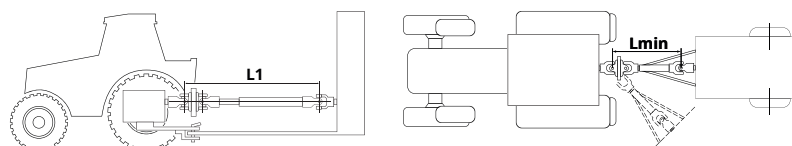

## FAULTS AND WAYS OF THEIR ELIMINATION

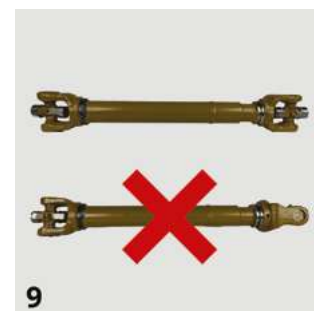
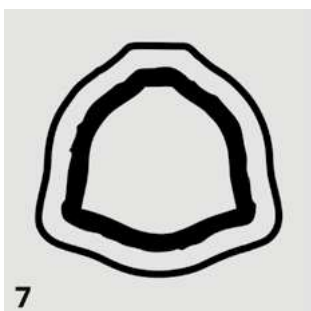
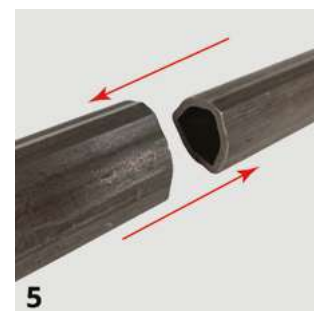

Picture number	Fault description	Cause of malfunction	Elimination of malfunction
1	Break or serious deformation of yoke ears	Exceeding permissible maximum working angles of PTO shaft.	<p>Do not exceed working angles of PTO shaft.</p> <p>Switch off PTO shaft on turns. For simple joints do not exceed 45 degrees working angle.</p>
2,3	Deformation and distortion of yoke ears	Overloads in PTO shaft operation. PTO shaft cannot withstand peak loads.	<p>Do not exceed permissible torque for specific PTO shaft.</p> <p>Install or change another type of clutch on PTO shaft.</p>
4	Excessive wear of PTO shaft universal joint elements	Exceeding permissible load on PTO shaft. Insufficient or untimely lubrication of PTO shaft elements.	<p>Check permissible power characteristics of working device.</p> <p>Do not exceed permissible torque and rotation speed - check with corresponding manual for agricultural vehicle.</p> <p>Lubricate universal joints as recommended.</p>

## FAULTS AND WAYS OF THEIR ELIMINATION

Picture number	Fault description	Cause of malfunction	Elimination of malfunction
5	After installing PTO shaft between tractor and agricultural device, there was disjunction of PTO shaft tubes	PTO shaft length is incorrect.	Longer PTO shaft is required according to working length.
6	Deformation (curvature) of telescopic tubes of PTO shaft	Overloading of PTO shaft. PTO shaft type does not match PTO shaft peak loads in operation.	<p>Do not exceed permissible torque.</p> <p>Consider Installing safety clutch on PTO shaft.</p> <p>Check if safety clutch is operated correctly.</p> <p>Check if PTO shafts is installed in a proper way.</p> <p>While operating, PTO shaft must touch niether tractor nor implement.</p>
7	Excessive wear of PTO shaft tubes	<p style="text-align: center;">Insufficient lubrication.</p> <p>Wrong length of PTO shaft, as overlap of profile tubes is not sufficient for proper operation of PTO shaft.</p> <p>Protective cover is damaged and dirt gets inside tubes.</p>	<p style="text-align: center;">Check length of PTO shaft.</p> <p>Replace PTO shaft with a longer one.</p> <p>Check if protective shield is not damaged, replace it if necessary.</p> <p>Follow requirements of universal joints lubrication.</p>
8	Excessive wear on PTO shaft guard bearings	<p style="text-align: center;">Insufficient lubrication.</p> <p>Protective cover is not properly attached with chains.</p>	<p style="text-align: center;">Observe the requirements for lubricating the PTO shaft.</p> <p>Check the correct attachment of protective cover with chains to tractor and working device.</p>
9	Vibration, noise, excessive wear of PTO shaft elements	Incorrect installation of inner yoke, rule of placing yokes in one plane is violated.	Install inner yokes correctly on tubes so that they are in the same plane.

## ИНСТРУКЦИЯ ПО ЭКСПЛУАТАЦИИ И ТЕХНИЧЕСКОМУ ОБСЛУЖИВАНИЮ КАРДАННЫХ ВАЛОВ

### ДЕКЛАРАЦИЯ СООТВЕТСТВИЯ

ДИРЕКТИВЕ 2006/42/ЕС Валы отбора мощности изготавливаются в соответствии с нормами EN ISO 12100: 2010, EN 965: 2003+A2:2009

#### 1. Условия эксплуатации и правила безопасности

- a) Вал отбора мощности необходимо использовать только по назначению в соответствии с характеристиками подключаемой сельхоз машины и передаваемой мощности.
- b) Использовать рабочую машину только с соответствующими характеристиками мощности, длины вала отбора мощности.
- c) Во время работы использовать только плотно прилегающую одежду и защитную обувь. Не допускается использование одежды с ремнями, широкими рукавами и другими выступающими элементами, которые могут зацепиться и привести к каким-либо плохим последствиям.
- d) Во время работы элементы вала отбора мощности могут сильно нагреваться, поэтому, во избежание ожогов, не прикасайтесь к ним, пока элементы не остынут.
- e) Запрещается находиться в зоне работы вращающегося вала отбора мощности.
- f) Перед началом работы следует убедиться в том, что все защитные элементы вала отбора мощности, трактора и сельхоз машины исправны и находятся на своих местах. Все вращающиеся элементы должны быть защищены и закрыты.
- g) Перед началом работы следует убедиться в том, что вал отбора мощности правильно закреплен к трактору и сельхоз машине.
- h) Не допускать превышения максимально допустимой рабочей скорости вращения.
- i) Перед началом проведения работ по техническому обслуживанию вала отбора мощности выключите двигатель и убедитесь в том, что все вращающиеся элементы остановлены.
- j) Работы по техническому обслуживанию и ремонту должны проводиться с использованием соответствующих средств безопасности и защиты.
- k) Перед использованием вала отбора мощности необходимо проверить целостность и исправность всех элементов, в том числе и защитных. В случае необходимости заменить неисправные элементы.
- l) Вал отбора мощности должен транспортироваться в горизонтальном положении, во избежание несчастных случаев или повреждению элементов карданного вала.

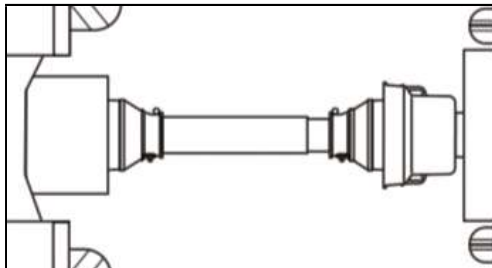

Все вращающиеся элементы вала должны быть закрыты специальными защитными устройствами и кожухами. Соприкосновение с движущимися элементами вала может привести к тяжёлым травмам

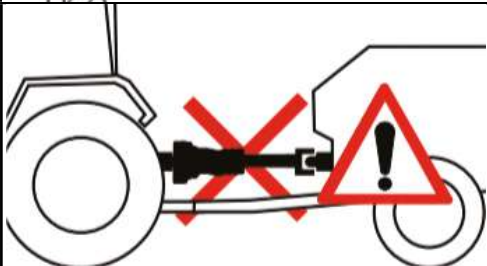

Перед запуском убедитесь в том, что все элементы трактора, сельхоз машины и вала отбора мощности исправны и правильно подключены. Поврежденные или отсутствующие элементы должны быть заменены оригинальными запчастями.

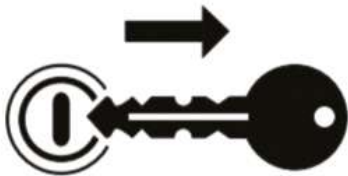

Чтобы отключить ВОМ, необходимо выключить двигатель трактора, вынуть ключ зажигания и убедиться в том, что все вращающиеся элементы остановлены.



Не приближайтесь и не позволяйте посторонним лицам приближаться к рабочей зоне или вращающимся элементам. Не надевайте свободную одежду, украшения, не носите распущенных волос и ничего того, что может быть втянуто в устройство во время его работы.



Нельзя опираться, прикасаться или приближаться к работающей приводной системе.

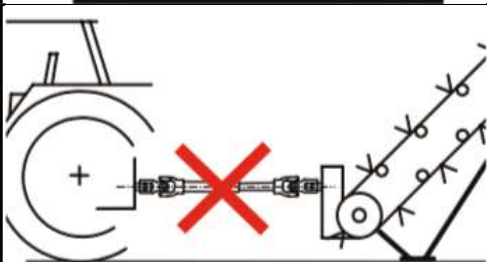

Обратите особое внимание на то, чтобы профильные телескопические трубы не были чрезмерно высунуты одна из одной. При любых условиях работы удлинение приводной системы не должно превышать значений, указанных в данном каталоге. Все вращающиеся элементы должны быть закрыты.

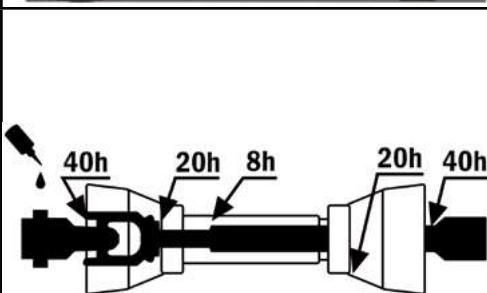

Недобросовестное обслуживание компонентов карданного вала (крестовины, телескопические элементы - трубы, подшипники защиты, защитные муфты) может привести к преждевременному износу элементов или выходу из строя карданного вала в целом.

Правильное профилактическое обслуживание имеет решающее значение для обеспечения длительности срока службы карданного вала (смотреть рисунок).

Смазку следует наносить на очищенные поверхности. Наличие посторонних частиц в смазке (стружка, грязь, песок) приводит к повышенному износу элементов карданных валов.

## 2. Инструкция по установке

### ВНИМАНИЕ:

**Перед установкой вала отбора мощности необходимо выключить зажигание трактора / привод и предохранить его от случайного включения!**

- a) Перед установкой вала отбора мощности необходимо очистить и смазать все узлы.
- b) Прицепить крепёжные цепи. Защита не должна вращаться во время работы. Цепи необходимо установить в радиальном направлении по отношению к оси вала отбора мощности, регулируя их длину так, чтобы защита могла двигаться, но при этом не вращаться. Цепь не может использоваться в качестве опорного элемента.
- c) Неревверсивные или предохранительные муфты следует устанавливать всегда со стороны машины.
- d) Всегда перед началом работы следует проверять правильность затяжки и износ фиксирующих устройств на валу отбора мощности.
- e) Перед началом работы следует проверять длину вала во всех рабочих позициях.
- f) Максимальные эксплуатационные углы поворота:
  - < 25° при непрерывной работе;
  - < 45° при непродолжительной работе;
  - > 45° только в бездействии (во время стоянки).
- g) Нажать вставные штифты и равномерно всунуть вилку шарнира в вал отбора мощности до момента пока вставной штифт полностью не защёлкнется в нужном положении.

## 3. Демонтаж вала

### ВНИМАНИЕ:

**Перед демонтажом вала отбора мощности необходимо выключить зажигание трактора / привод и предохранить его от случайного включения!**

- a) Если вал отбора мощности отсоединен, то его необходимо установить на соответствующие опоры, чтобы не повредить его элементы.
- b) Цепи, защитные пластиковые колпаки, не могут использоваться для подвешивания или переноса вала.

## 4. Техническое обслуживание и смазка вала

- a) Смазывать карданные шарниры и защитные муфты через пресс-масленки универсальной смазкой не позднее, чем через 8 часов после работы.
- b) Перед подключением карданного вала вал отбора мощности трактора следует очистить и смазать универсальной смазкой.

- c) Смазывать обгонную муфту через каждые 50 часов работы или после каждого периода простоя.
- d) Смазывать муфту со срезным болтом** через каждые 50 часов работы или после каждого периода простоя.
- e) Смазывать срезной болт через каждые 250 часов работы или после каждого периода простоя.
- f) Смазывать обгонные муфты с храповым механизмом через каждые 50 часов работы или после каждого периода простоя.

## 5. Длина труб

- a) Рекомендуется использовать подходящую оригинальную длину вала.
- b) Валы отбора мощности может укоротить только квалифицированный специалист.
- c) Перекрытие телескопических труб в рабочем положении карданного вала должно быть не менее 1/3 длины труб. Оптимальное перекрытие телескопических труб - 2/3 длины труб.
- d) Профильные и защитные пластиковые трубы должны быть укорочены равномерно. Следует обработать края труб и очистить.
- e) Недостаточное перекрытие телескопических профильных труб в рабочем положении карданного вала может привести к преждевременному износу труб, а размыкание при работе - к серьезным несчастным случаям и поломкам не только вала отбора мощности, но и других элементов сельхоз машины и трактора.
- f) Проверьте правильность работы вала перед его повторной установкой.

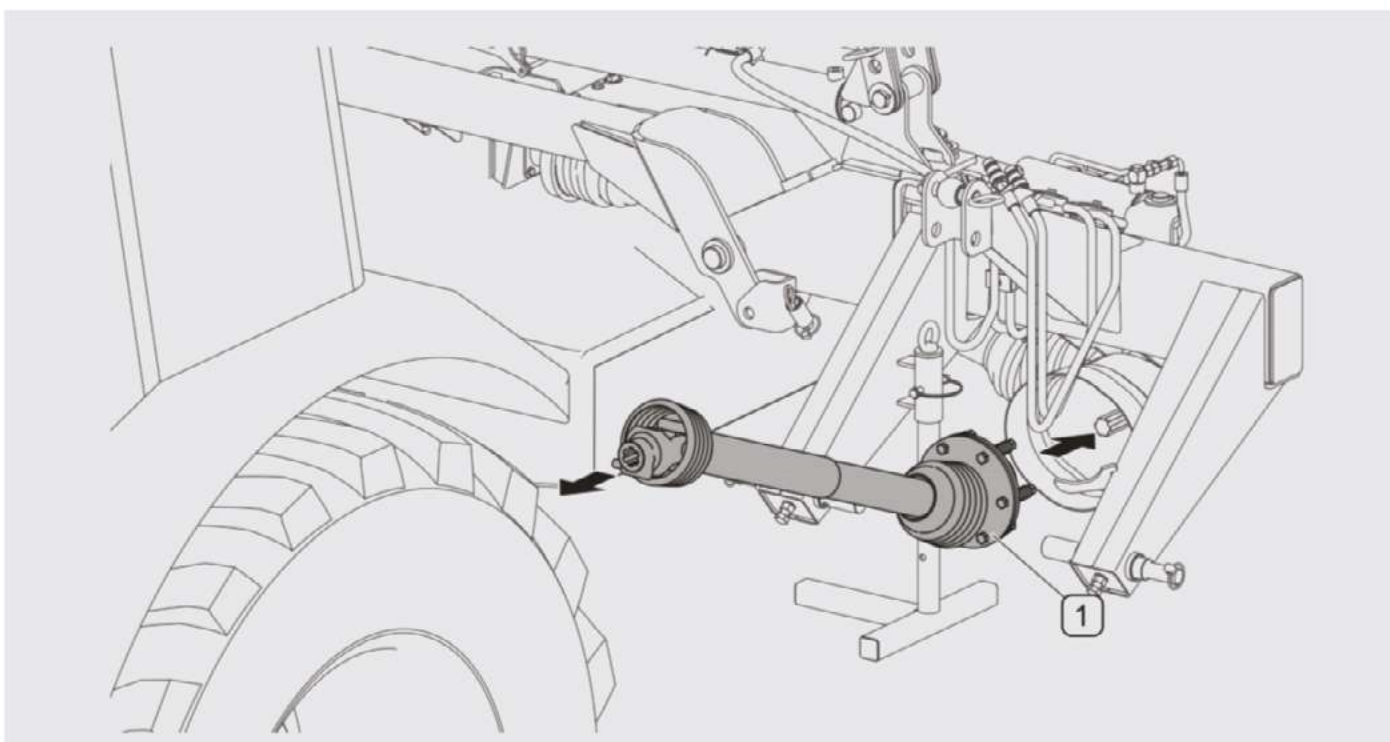



## СРОК ЭКСПЛУАТАЦИИ КАРДАННОГО ВАЛА

Срок эксплуатации карданного вала зависит от крутящего момента, скорости вращения карданного вала и рабочих углов шарниров: чем больше углы, тем тяжелее условия эксплуатации. Оптимальные рабочие углы, при которых обеспечивается наиболее высокий коэффициент полезного действия (КПД), находятся в пределах 2-22°.

Ориентировочный срок эксплуатации стандартного шарнира (540 об./мин.):

- при рабочих углах 5° ~ 1000 часов;
- при рабочих углах 10° ~ 100 часов.

Ориентировочный срок эксплуатации широкоугольного шарнира (540 об./мин.):

- при рабочих углах 10° ~ 1000 часов;
- при рабочих углах 18° ~ 100 часов.



Рис: Зависимость срока эксплуатации карданного вала от крутящего момента, скорости вращения и рабочих углов шарниров

# ЗАПРОС НА ИЗГОТОВЛЕНИЕ НЕСТАНДАРТНОГО КАРДАННОГО ВАЛА

**DRIVESHAFT PARTS**

**AGRIPARTS GLOBAL**

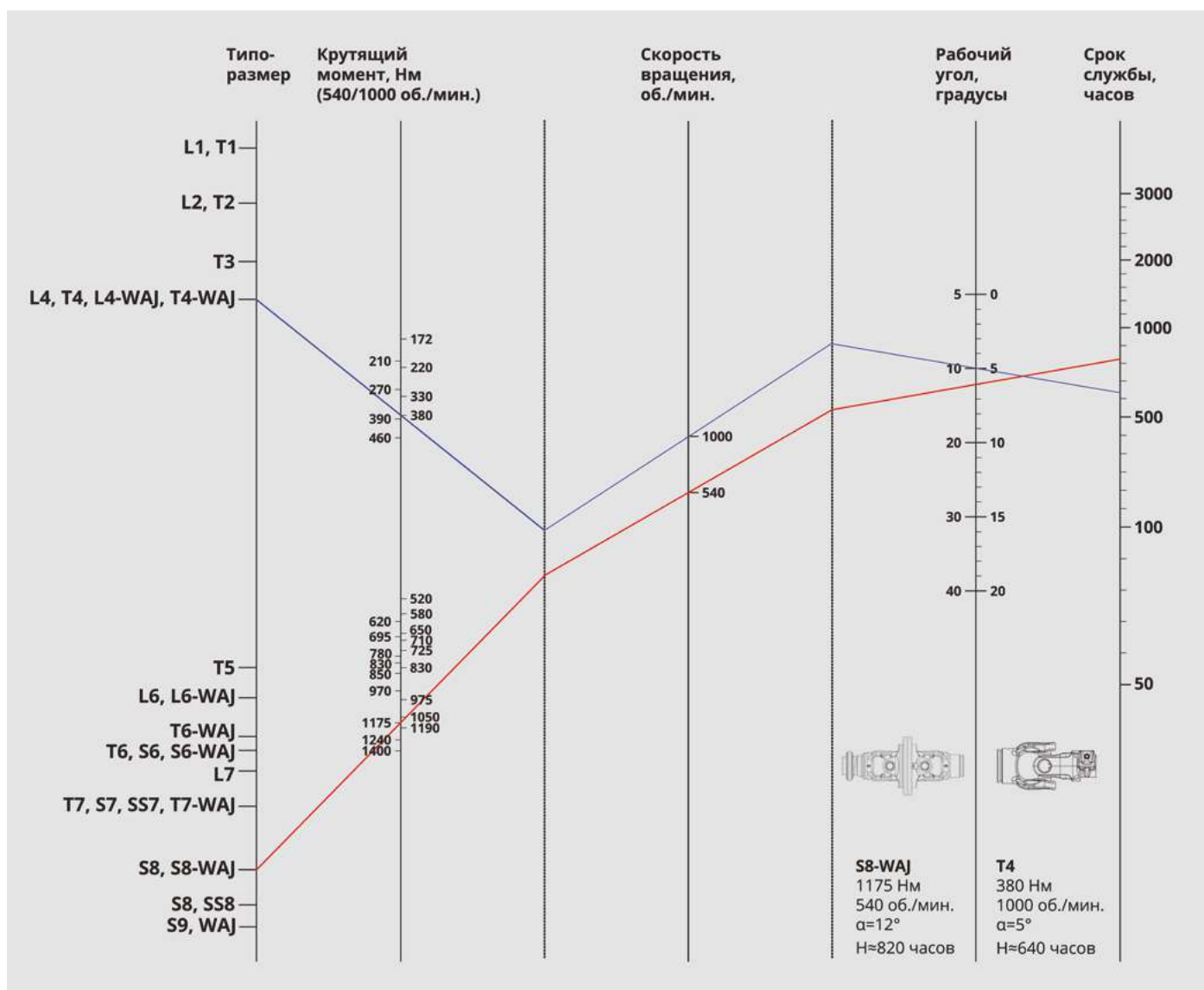
## Данные клиента:

ФИО: \_\_\_\_\_ Адрес: \_\_\_\_\_

Телефон: \_\_\_\_\_ E-mail: \_\_\_\_\_

## Информация о тракторе:

ПРОИЗВОДИТЕЛЬ / МОДЕЛЬ / ТИП : \_\_\_\_\_

Мощность номинальная кВт/Л.С.: \_\_\_\_\_кВт \_\_\_\_\_Л.С. Количество оборотов/мин: \_\_\_\_\_

## Информация о сельхоз машине:

ПРОИЗВОДИТЕЛЬ / МОДЕЛЬ / ТИП : \_\_\_\_\_

Мощность номинальная кВт/Л.С.: \_\_\_\_\_кВт \_\_\_\_\_Л.С. Количество оборотов/мин: \_\_\_\_\_

## Информация о профиле подключения:

- 6 шлицов, 34.9мм (1 3/8")
- 6 шлицов, 44.4 мм (1 3/4")
- 8 шлицов, 38 мм (1 1/2")
- 20 шлицов, 44.4 мм (1 3/4")
- 21 шлиц, 34.9 мм (1 3/8")
- Вилка под шпонку \_\_\_\_\_
- Круг \_\_\_\_\_
- Квадрат \_\_\_\_\_
- Шестигранник \_\_\_\_\_
- Другое: \_\_\_\_\_

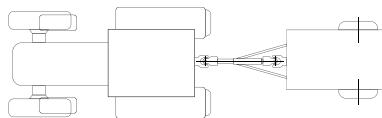

- 6 шлицов, 34.9мм (1 3/8")
- 6 шлицов, 44.4 мм (1 3/4")
- 8 шлицов, 38 мм (1 1/2")
- 20 шлицов, 44.4 мм (1 3/4")
- 21 шлиц, 34.9 мм (1 3/8")
- Вилка под шпонку \_\_\_\_\_
- Круг \_\_\_\_\_
- Квадрат \_\_\_\_\_
- Шестигранник \_\_\_\_\_
- Другое: \_\_\_\_\_

## Информация о длине вала:

- Стандартный карданный вал для навесного оборудования:

L1 \_\_\_\_\_mm

Lmin \_\_\_\_\_mm

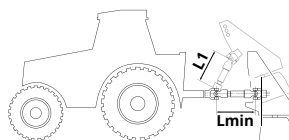

- Стандартный карданный вал для прицепного оборудования:

L1 \_\_\_\_\_mm

Lmin \_\_\_\_\_mm

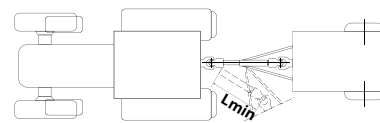
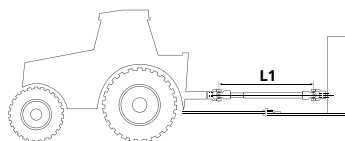

- Широкоугольный карданный вал:

L1 \_\_\_\_\_mm

Lmin \_\_\_\_\_mm

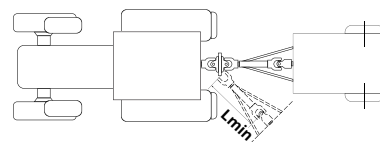
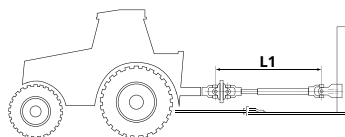

- Широкоугольный карданный вал с точкой сцепки на уровне центра вращения широкоугольного шарнира:

L1=Lmin

Lmin \_\_\_\_\_mm

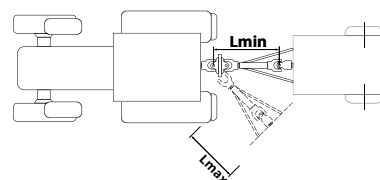
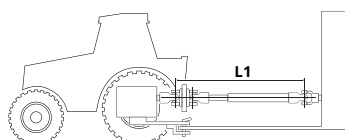

## НЕИСПРАВНОСТИ И ПУТИ ИХ УСТРАНЕНИЯ



1



2,3



4

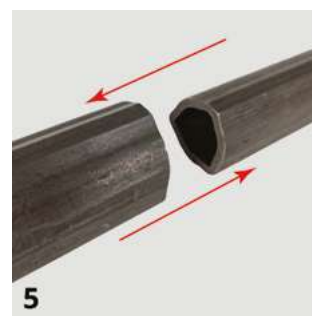

5



6

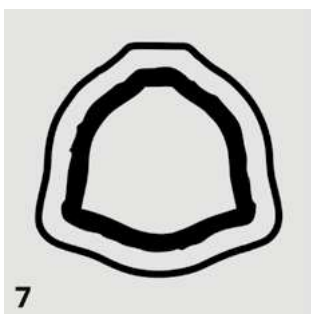

7



8

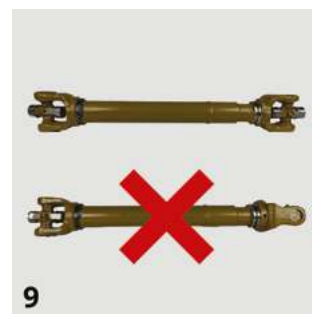

9

Номер картинки	Описание неисправности	Причина возникновения неисправности	Устранение неисправности
1	Поломка или сильная деформация ушей вилок	Превышение допустимых максимальных рабочих углов работы карданного вала.	Не превышать рабочие углы работы карданного вала.  Отключать вал отбора мощности при поворотах.  Для обычных шарниров не превышать рабочий угол в 45 градусов.
2,3	Деформация и искривление ушей вилок. Поломка крестовин	Перегрузки в работе карданного вала.  Вал не выдерживает пиковые нагрузки.	Не превышать допустимый крутящий момент для конкретного вала.  Установить или поменять тип предохранительной муфты на карданный вал.
4	Чрезмерный износ элементов крестовин карданного вала	Превышение допустимой нагрузки на карданный вал.  Недостаточная или несвоевременная смазка элементов карданного вала.	Проверить допустимые характеристики мощности рабочего устройства.  Не превышать допустимые крутящий момент и скорость вращения – сверить с инструкциями к СХ технике.  Смазывать крестовины в соответствии с рекомендациями.

## НЕИСПРАВНОСТИ И ПУТИ ИХ УСТРАНЕНИЯ

Номер картинки	Описание неисправности	Причина возникновения неисправности	Устранение неисправности
5	После установки карданного вала между трактором и сельхозустройством произошло размыкание труб карданного вала	Длина карданного вала выбрана неправильно.	Нужен более длинный карданный вал в соответствии с рабочей длиной
6	Деформация (искривление) телескопических труб карданного вала	<p>Перегрузки в работе карданного вала.</p> <p>Тип вала не соответствует пиковым нагрузкам на карданный вал.</p>	<p>Не превышать допустимый крутящий момент.</p> <p>Рассмотреть вариант установки предохранительной муфты на карданный вал.</p> <p>Проверить правильность работы предохранительной муфты в случае ее наличия на карданном валу.</p> <p>Проверить правильность установки карданного вала.</p> <p>Во время работы карданный вал не должен касаться трактора и рабочего устройства.</p>
7	Чрезмерный износ профильных труб	<p>Недостаточная смазка.</p> <p>Неправильно подобрана длина карданного вала, т.к. перекрытие профильных труб недостаточно для правильной работы вала.</p> <p>Поврежден защитный кожух и в силовую часть попадает грязь.</p>	<p>Проверить длину карданного вала.</p> <p>Заменить карданный вал на более длинный.</p> <p>Проверить целостность защитного кожуха, заменить его в случае необходимости.</p> <p>Соблюдать требования к смазке карданного вала</p>
8	Чрезмерный износ подшипников защитного кожуха карданного вала	<p>Недостаточная смазка.</p> <p>Защитный кожух неправильно закреплен цепями.</p>	<p>Соблюдать требования к смазке карданного вала.</p> <p>Проверить правильность крепления защитного кожуха цепями к трактору и рабочему устройству.</p>
9	Вибрация, шум, чрезмерный износ элементов карданного вала.	Неправильная установка внутренних вилок, нарушено правило расположения вилок в одной плоскости.	Установить внутренние вилки правильно на трубы, чтобы они были расположены в одной плоскости.





**Worldwide:**  
POLAND / UKRAINE / UK / RPA



**AGRIPARTS GLOBAL**

Postcode: 05-092 Łomianki, str.: Kolejowa 317  
tel. +48 22 751 13 24  
email: [info@agripartsglobal.com](mailto:info@agripartsglobal.com)  
[www.agripartsglobal.com](http://www.agripartsglobal.com) | [www.przeguby.pl](http://www.przeguby.pl)